

Elsektoren

Lovsamling 2019

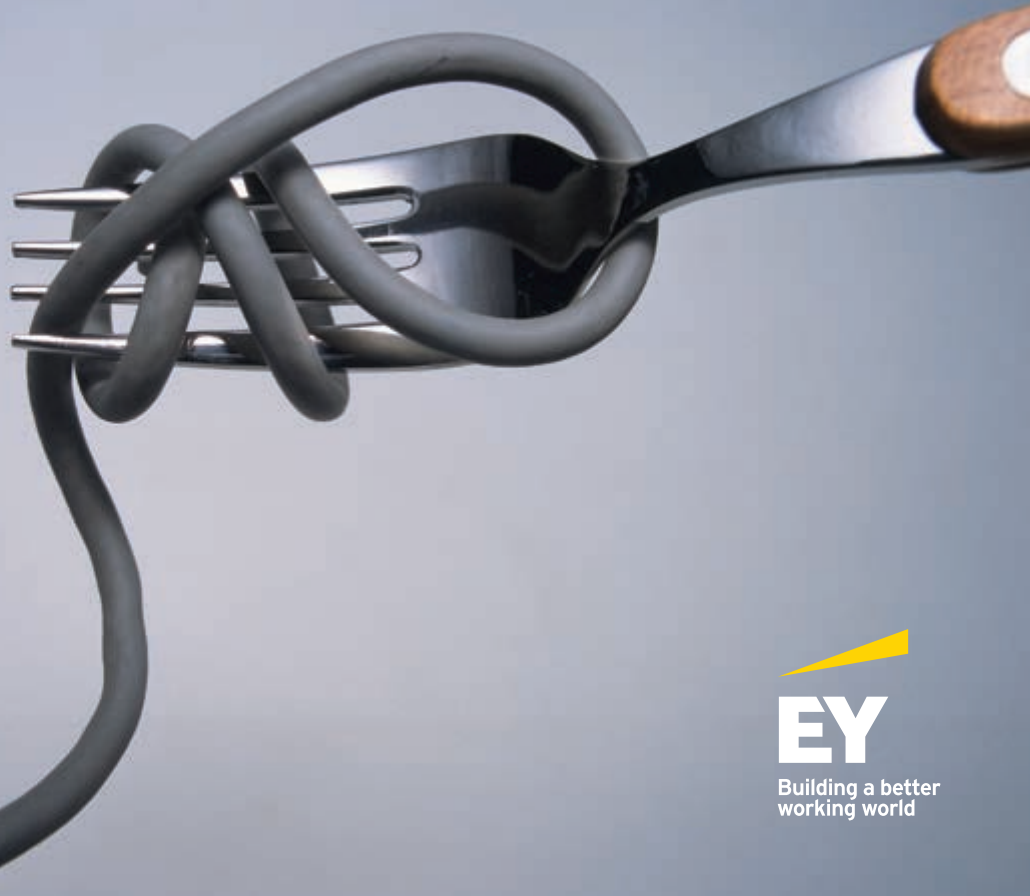

Elsjektoren

Lovsamling 2019

Indholdsfortegnelse

Forord	6
Om EY's branchegruppe for Energi & Forsyning	8
Årshjul for elselskaber	10
Kapitel 1:	
Elforsyningsloven	12
Lovbekendtgørelse om elforsyning	14
Kapitel 2:	
Tilsyn med selskabets pris	72
Bekendtgørelse om indtægtsrammer for netvirksomheder	74
Bekendtgørelse om netvirksomheders reguleringsregnskaber	103
Lov om Forsyningstilsynet	124
Kapitel 3:	
Lovgivning vedrørende netvirksomhed	130
Bekendtgørelse om it-beredskab for el- og naturgassektorerne	132
Bekendtgørelse om betaling for myndighedsbehandling i Forsyningstilsynet efter lov om elforsyning	143
Bekendtgørelse om energispareydelse i net- og distributionsvirksomheder	147
Bekendtgørelse om ændring af bekendtgørelse om kommuners indberetning og erklæringer efter elforsyningslovens §§ 37 og 37 a og varmforsyningslovens §§ 23 l og 23 m	172
Bekendtgørelse om nettoafregning for egenproducenter af elektricitet	173
Bekendtgørelse om regler for anmeldelse af priser og betingelser m.v. for elforsyning	180
Bekendtgørelse om fjernafmålte elmålere og måling af elektricitet i slutforbruget	183
Bekendtgørelse om program for intern overvågning for net- og transmissionsvirksomheder og Energinet	186
Bekendtgørelse om undtagelse af anlæg og sideordnede aktiviteter fra elforsyningsloven	189
Kapitel 4:	
Lovgivning vedrørende elhandel	190
Bekendtgørelse om elhandelsvirksomheders indberetning af forsyningsafbrydelser og begrundelser herfor	192

Bekendtgørelse om elhandelsvirksomhedernes indberetning af standardpriser, tariffer, rabatter og vilkår på prisportalen elpris.dk	194
Bekendtgørelse om elhandelsvirksomhedernes opgaver og forpligtelser i forbindelse med levering af elektricitet til elkunder	197

Kapitel 5:

Vejledninger	204
Orientering om indberetning til Forsyningstilsynet	206
Vejledning om netvirksomheders reguleringsregnskaber	209
Vejledning til ansøgning om forhøjelse efter §§ 24-33	240
Justeringer af indtægtsrammen under ny økonomisk regulering	260
Ansøgningsskema til ansøgning om forhøjelse efter §§ 24-33	263
Ansøgningskema: Forhøjelser som følge af meromkostninger til fjernaflyste målere	264
Konterings- og indberetningsvejledning til benchmarking i 2019	268
Vejledning til indberetning af afbrudsstatistik for netvirksomhedens leveringskvalitet i 2018	303
Praksisændring for forhøjelser ved investering i fjernaflyste målere	322
Vejledning til årsberetning om intern overvågning på elområdet	327
Vejledning til program for intern overvågning for at forhindre diskriminerende adfærd - elnetvirksomheder	341
Netvirksomhedernes særskilte identitet	362
Bilagsoversigt til vejledning om udbud og markedsmæssighed	387
Vejledning for 2017 om opgørelse og indberetning af omkostninger forbundet med energispareydelser i net- og distributionsvirksomheder	403

Kapitel 6:

Afgørelser	422
Elnetselskabernes særskilte identitet - navne- og logoændring	424
Særskilt identitet ved koncerninterne serviceaftaler	437

Kapitel 7:

Instrukser og anbefalinger	448
Instruks vedrørende behandling af koncerninterne transaktioner i elnetkoncerner	450
Anbefalinger for god selskabsledelse i forbrugerejede forsyningskoncerner	476

Forord

EY's branchegruppe for Energi & Forsyning er glade for at kunne genudgive denne lovsamling for elsektoren.

Lovgiver har igennem en længere årrække arbejdet på en fornyelse af reguleringen af elnetvirksomheder. Lovgivningsmæssigt er arbejdet afsluttet, hvorefter elnetvirksomhederne for reguleringsåret 2018 skal indberette efter de nye regler. Den nye regulering af elsektoren indeholder en række ændringer til regelsættet for elnetvirksomhederne. Reguleringen er nu omkostningsbaseret, og der er indført 5-årige reguleringsperioder m.v. De 5-årige reguleringsperioder medfører et større behov på løbende at fokusere på eventuelle tillæg til indtægtsrammen.

Vi har i denne lovsamling medtaget de mest relevante love, bekendtgørelser og vejledninger. Det er som altid vigtigt at holde sig ajour med regler og praksis. Det er vigtigt at sikre, at der sker en korrekt og optimal indberetning til myndighederne. Vi håber, at denne lovsamling kan være med til at give elselskaberne et godt overblik over regler og vejledninger, og at lovsamlingen kan fungere som et praktisk opslagsværk i det daglige arbejde.

Politisk er der et øget fokus på klima, herunder vedvarende energi. Dette kommer bl.a. til udtryk gennem et politisk ønske om el produceret på vindmøller samt en målsætning om øget anvendelse af elbiler og varmepumper. De politiske ønsker vil udfordre den nuværende opbygning af elnettet, og der forventes en ikke ubetydelig investering i en opdatering af elnettet for at imødekomme ønskerne. Med baggrund i dette forventes der en løbende tilpasning af reguleringen de kommende år.

Lovsamlingen er opdateret pr. 19. september 2019 med de seneste love, bekendtgørelser, vejledninger m.v.

Love og bekendtgørelser er gengivet efter aftale med Karnov Group Denmark A/S.

Online-versionen af lovsamlingen vil periodevis blive opdateret med seneste love, bekendtgørelser, vejledninger m.v. Denne version kan downloades på www.ey.com/dk.

Du er altid velkommen til at kontakte os, hvis du har spørgsmål eller kommentarer.

19. september 2019

EY's branchegruppe for Energi & Forsyning



Branchegruppeleder

Michael N.C. Nielsen

Partner, statsaut. revisor
+45 25 29 35 35
michael.n.nielsen@dk.ey.com



Odense

Michael Sig

Associate Partner, statsaut. revisor
+45 25 29 40 69
michael.sig@dk.ey.com



Aarhus

Ulrik Vangsoe Ørts

Associate Partner, statsaut. revisor
+45 25 29 45 75
ulrik.vangsoe@dk.ey.com



København

Finn Thomassen

Associate Partner, statsaut. revisor
+45 25 29 38 37
finn.thomassen@dk.ey.com



Om EY's branchegruppe for Energi & Forsyning

Revision og rådgivning af forsyningsvirksomheder kræver indgående kendskab til den særlovgivning, der opstiller de rammer, som virksomhederne skal operere under. Dertil kommer forståelsen for de særlige hensyn til offentlige eller forbrugerejede selskaber, som i høj grad er genstand for offentlighedens interesse.

I anerkendelse af disse branchekrav har vi etableret EY's branchegruppe for Energi & Forsyning – et team bestående af ca. 60 revisorer, skatterådgivere, moms- og afgiftsspecialister, økonomer og konsulenter, som tilsammen har en betydelig og bred kompetencevidde, og alle har indgående kendskab til energi- og forsyningssektoren.

Teamet rådgiver bl.a. om: revision af regnskaber og afgivelse af erklæringer, regulatoriske forhold, fx optimering af indtægtsrammer, indvirkning af forventet ny regulering, økonomisk indrapportering til myndigheder, håndtering af cyberforhold og digitalisering, optimering af indkøbsprocesser, selskabsøgelse af forsyningsvirksomheder, omstruktureringer og etablering af samarbejder, optimering og overholdelse af skatte- og afgiftsregler.

Ud over elforsyninger betjener vi en lang række kunder indenfor: vand- og spildevandsforsyninger, varmforsyninger, affaldshåndteringsvirksomheder, forbrændingsanlæg, deponi, fjernkøling og naturgas m.v. og kan derfor trække på vores erfaringer fra andre grene af sektoren, som minder om hinanden.

Vores sektorspecifikke ressourcer arbejder som en samlet enhed, og vi har centreret vores revisorer og specialister i tre kompetencecentre i henholdsvis Aarhus, Odense og København. Vi kan derfor levere revisionsydelser tæt integreret med skatte- og afgiftsmæssige forhold og andre relevante discipliner til hele landet. Det giver os en robusthed, som er jeres garanti for, at opgaver løses på den mest optimale måde – og altid med kritisk syn i forhold til de særlige forsyningsretlige rammer.

Vores branchegruppe har revisorbranchens højeste aktivitetsniveau omkring videndeling med forsyningselskaber. Vi afholder eksempelvis ofte arrangementer, der viderebringer vores eksperters viden til jer bl.a. gennem gå hjem-møder og workshops, hvor vi tager fat på forskellige relevante emner. Medarbejderne i EY's branchegruppe for Energi & Forsyning deltager herudover i det lovforberedende arbejde, underviser, skriver faglige artikler og deltager i faglige netværk, stande og messer m.v.

Vi udgiver ligeledes skriftlige og elektroniske nyhedsbreve samt andre nyhedsbreve, som kan være aktuelle for jer:

● **Magasinet Energi & Forsyning**

>>

- ▶ To udgivelser årligt
- ▶ Dybdegående artikler om faglige emner og ny lovgivning
- ▶ Magasinet er gratis



● **Kurser og seminarer**

>>

Fx omhandlende:

- ▶ Indberetninger for vandsektorselskaber
- ▶ Ny regulering for indtægtsrammer m.v.
- ▶ Moms- og afgiftsseminarer
- ▶ Regnskabsseminar
- ▶ Skræddersyede indlæg for ledelse og bestyrelse

● **Elektronisk nyhedsbrev**

>>

- ▶ 8-10 udgivelser årligt
- ▶ Få tilsendt faglige nyheder skrevet af vores specialister direkte til din indbakke.



Elafgiftsgodtgørelse for rumvarmeforbrug – har I styr på reglerne?

Elafgiftsgodtgørelse for rumvarmeforbrug – har I styr på reglerne?
Elafgiftsgodtgørelse for rumvarmeforbrug er en af de mest komplekse og uoverskuelige af de forskellige godtgørelser, som er omfattet af den nye elafgiftslovgivning. Det er derfor vigtigt at være opmærksom på reglerne for at undgå uønskede konsekvenser. I denne artikel gennemgår vi de vigtigste regler og giver tips til, hvordan man kan sikre sig på den rette måde. Læs mere om reglerne og hvordan man kan sikre sig på den rette måde på [www.ey.dk/energi](#).

LinkedIn

● **Udgivelser**

>>

Vi udsender periodisk den nyeste lovsamling inden for:

- ▶ Varme
- ▶ El
- ▶ Vand
- ▶ Affald

● **Energi & Forsyning på LinkedIn**

>>

- ▶ Faglige indlæg, diskussioner og nyt om energi- og forsyningsbranchen
- ▶ Find os her: [EY Energi & Forsyning](#)

Årshjul for elselskaber

Økonomisk indrapportering m.v.

Et årshjul kan hjælpe med at give et overblik over de væsentligste opgaver elselskaber står overfor i det kommende år.

Årshjulet viser de forhold, som er relevante i forhold til indberetning af regnskab, skat og reguleringsmæssige forhold. Har I spørgsmål til årshjulet, er I meget velkomne til at kontakte os.

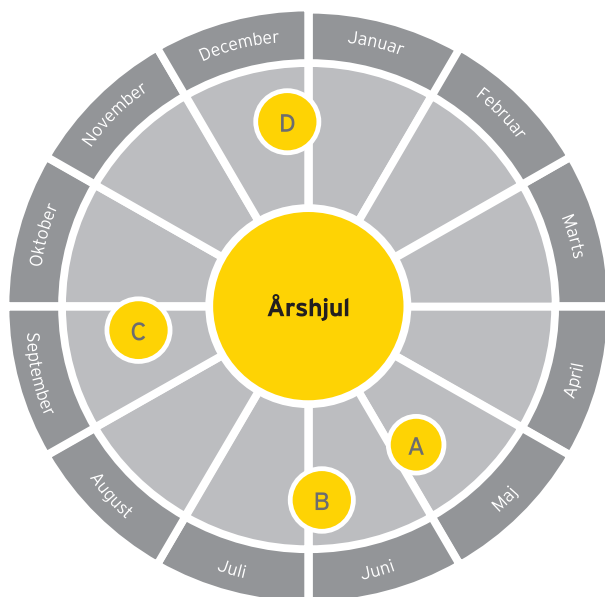

A**31. maj - udarbejdelse og indsendelse af data vedrørende (udsat til 30. juni i 2019):**

- ▶ Benchmark for økonomisk effektivitet
- ▶ Ansøgning om særlige omkostninger udeholdt af benchmarking
- ▶ Indberetning af data til afbrudsstatistik
- ▶ Indberetning af den generalforsamlingsgodkendte årsrapport

B**30. juni - intern overvågning og udarbejdelse og indsendelse af data vedrørende:**

- ▶ Reguleringsregnskab
- ▶ Tillæg vedrørende nødvendige investeringer, fjernaflæste elmålere og øvrige tillæg
- ▶ Indberetning af selvangivelsen

C**30. september - udarbejdelse og indsendelse af data vedrørende:**

- ▶ Stoplovserklæring
- ▶ Budgetlægning, takstfastsættelse for kommende år, inkl. anmeldelse af tariffer og metode

D**31. december - frist for:**

- ▶ Forsyningstilsynets udmelding af indtægtsramme for 2020
- ▶ Forsyningstilsynets afgørelse af reguleringsregnskab for 2018

Kapitel 1

Elforsyningsloven



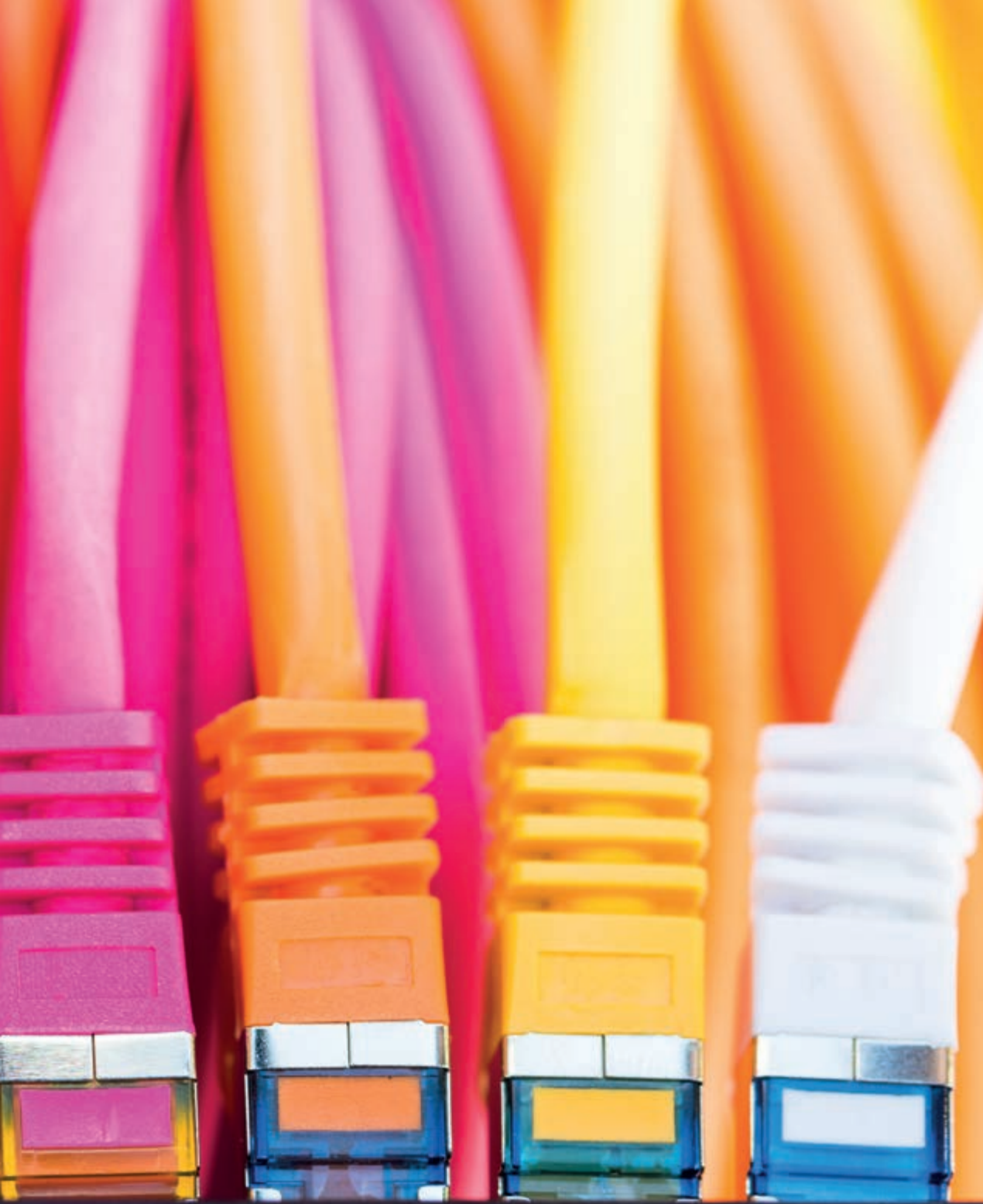

Lovbekendtgørelse 2019-08-15 nr. 840 om elforsyning¹

Kap. 1. Indledende bestemmelser

§ 1. Lovens formål er at sikre, at landets elforsyning tilrettelægges og gennemføres i overensstemmelse med hensynet til elforsynings sikkerhed, samfundsøkonomi, miljø og forbrugerbeskyttelse. Loven skal inden for denne målsætning sikre forbrugerne adgang til billig elektricitet og fortsat give forbrugerne indflydelse på forvaltningen af elsektorens værdier.

Stk. 2. Loven skal i overensstemmelse med de i stk. 1 nævnte formål særligt fremme en bæredygtig energianvendelse, herunder ved energibesparelser og anvendelse af kraftvarme, vedvarende og miljøvenlige energikilder, samt sikre en effektiv anvendelse af økonomiske ressourcer og skabe konkurrence på markeder for produktion og handel med elektricitet.

§ 2. Loven finder anvendelse på produktion, transport, handel og levering af elektricitet.

Stk. 2. Loven gælder på land- og søterritoriet og i den eksklusive økonomiske zone.

Stk. 3. Loven omfatter ikke virksomhed, der er reguleret efter lov om sikkerhed m.v. for offshore-anlæg til efterforskning, produktion og transport af kulbrinter (offshoresikkerhedslov).

Stk. 4. Energi-, forsynings- og klimaministeren kan bestemme, at mindre anlæg eller mindre omfattende aktiviteter, som er omfattet af loven, helt eller delvis skal undtages fra lovens bestemmelser. Energi-, forsynings- og klimaministeren kan endvidere bestemme, at adgangen til dispensation fra kravet om, at kommunal elproduktion ved solcelleanlæg skal udøves i selskaber med begrænset ansvar, begrænses eller stoppes.

§ 2 a. Energi-, forsynings- og klimaministeren fastsætter regler eller træffer bestemmelser med henblik på at gennemføre eller anvende internationale konventioner og EU-regler om forhold, der er omfattet af denne lov, herunder forordninger, direktiver og beslutninger om naturbeskyttelse på søterritoriet og i den eksklusive økonomiske zone.

§ 3. (Ophævet).

§ 4. En kommune kan varetage produktion af elektricitet ved afbrænding af affald. En kommune kan deltage i selskaber med begrænset ansvar, som varetager virksomhed, som er omfattet af § 2, stk. 1. En kommune kan deltage i elhandelsvirksomheder, som handler med CO₂-kvoter og CDM- og JI-kreditter, når det udelukkende sker med henblik på annullering i det danske kvoteregister, jf. lov om CO₂-kvoter, og i direkte forbindelse med salg af elektricitet.

Stk. 2. En kommune kan deltage i anden virksomhed, som har nær tilknytning til en virksomhed omfattet af § 2, stk. 1, som kommunen varetager eller deltager i. Tilsvarende gælder for Energinet.

Stk. 3. Virksomhed omfattet af stk. 2 skal udøves på kommercielle vilkår i selskaber med begrænset ansvar.

Stk. 4. Energi-, forsynings- og klimaministeren kan fastsætte regler vedrørende virksomhed omfattet af stk. 2, herunder om de aktiviteter, der kan udøves, og om regnskabs- og forretningsmæssige forhold.

Stk. 5. De bestemmelser i loven, som gælder for elproduktionsvirksomheder, gælder kun for de af en kommunes opgaver, der er en del af elproduktionsvirksomhed efter stk. 1, 1. pkt.

§ 5. I denne lov forstås ved følgende:

- 1) *Aftagenummer*: Et nummer, der entydigt identificerer et målepunkt, som er omfattet af netvirksomhedens pligt til at måle levering og aftag af elektricitet i nettet, jf. § 20, stk. 1, nr. 4.
- 2) *Datahub*: En it-plattform, der ejes og drives af Energinet, og som håndterer måledata, stamdata, nødvendige transaktioner og kommunikation mellem elmarkedets aktører i Danmark.
- 3) *Decentralt kraft-varme-anlæg*: Kraft-varme-anlæg, som ikke er beliggende på centrale kraftværkspladser, jf. § 10, stk. 6.
- 4) *Direkte elforsyningsnet*: Elforsyningsnet, som er beregnet til levering af elektricitet fra en elproduktionsvirksomhed til en anden elproduktionsvirksomhed eller bestemte forbrugere, og som helt eller delvis erstatter benyttelsen af det kollektive elforsyningsnet.
- 5) *Distributionsnet*: Kollektivt elforsyningsnet, som har til formål at levere elektricitet til en ubestemt kreds af forbrugere, samt net, som ejes af en kollektiv elforsyningsvirksomhed, og som har til formål at forbinde en forbruger direkte med transmissionsnettet.
- 6) *Elforsynings sikkerhed*: Sandsynlighed for, at der er elektricitet til rådighed for forbrugerne, når den efterspørges.
- 7) *Elhandelsvirksomhed*: Virksomhed, der sælger elektricitet.
- 8) *Elværksejet anlæg*: Anlæg ejet af virksomhed, som var berettiget til at indregne henlæggelser efter § 9 i den hidtil gældende elforsyningslov.
- 9) *Forbrugssted*: Punkt, hvorfra der aftages elektricitet til ét samlet matrikelnummer eller til sammenhængende bygninger fordelt på flere matrikelnumre med kun én forbruger af elektricitet.
- 10) *Husholdningsforbruger*: En elforbruger, der køber elektricitet til eget eller hovedsagelig til eget husholdningsforbrug.
- 11) *Kollektiv elforsyningsvirksomhed*: Offentlig eller privatejet elforsyningsvirksomhed med bevilling samt elforsyningsvirksomhed, der varetages af Energinet eller denne virksomheds helejede datterselskaber i medfør af § 2, stk. 2 og 3, i lov om Energinet, som på offentligt regulerede vilkår har til formål at udføre aktiviteter som net-, transmissions-, eller systemansvarlig virksomhed.
- 12) *Kollektivt elforsyningsnet*: Transmissions- og distributionsnet, som på offentligt regulerede vilkår har til formål at transportere elektricitet for en ubestemt kreds af elleverandører og elforbrugere.
- 13) *MW*: Måleenhed for elektrisk effekt.
- 14) *Netområde*: Et nærmere afgrænset område, hvortil der i medfør af § 19, stk. 2, er givet bevilling til at drive netvirksomhed.
- 15) *Netvirksomhed*: Virksomhed med bevilling, der driver distributionsnet.
- 16) *Sammenhængende elforsyningssystem*: Kollektive elforsyningsnet med tilhørende anlæg i et større område, som er indbyrdes forbundet med henblik på fælles drift.
- 17) *Systemansvarlig virksomhed*: Virksomhed, der har det overordnede ansvar for at opretholde elforsynings sikkerhed og en effektiv udnyttelse af et sammenhængende elforsyningssystem.
- 18) *Transit*: Transport af elektricitet med henblik på at opfylde aftaler om elhandel, hvor ingen af aftaleparterne aftager eller producerer den pågældende elektricitet her i landet.

- 19) *Transmissionsnet*: Kollektivt elforsyningsnet, som har til formål at transportere elektricitet fra produktionssteder til et overordnet center i distributionsnettet eller at forbinde det med andre sammenhængende elforsyningsnet.
- 20) *Transmissionsvirksomhed*: Virksomhed med bevilling eller elforsyningsvirksomhed, som varetages af Energinet eller denne virksomheds helejede datterselskaber i medfør af § 2, stk. 2 og 3, i lov om Energinet, der driver transmissionsnet.
- 21) *VE-energi*: Elektricitet, der fremstilles ved anvendelse af vedvarende energikilder omfattet af lov om fremme af vedvarende energi.
- 22) *Vertikalt integreret virksomhed*: Virksomhed eller gruppe af virksomheder, som den eller de samme fysiske eller juridiske personer har ret til direkte eller indirekte at øve kontrol over, og som mindst driver enten transmissions- eller netvirksomhed og mindst enten elproduktions- eller elhandelsvirksomhed.

Kap. 2. Elforbrugernes stilling

§ 6. Levering af elektricitet til en elforbruger forudsætter en aftale herom mellem elforbrugeren og en elhandelsvirksomhed. En elforbruger kan frit vælge elhandelsvirksomhed og elprodukt. Ved skift af elhandelsvirksomhed må elforbrugeren ikke opkræves gebyr.

§ 6 a. Energi-, forsynings- og klimaministeren fastsætter regler med henblik på at forpligte elhandelsvirksomheder, netvirksomheder og regionale transmissionsvirksomheder til at sikre en række grundlæggende forbrugerrettigheder i forbindelse med aftaler mellem forbrugere og disse virksomheder.

Stk. 2. Regler efter stk. 1 kan bl.a. omfatte bestemmelser om følgende:

- 1) Krav om forbrugers ret til en kontrakt, krav til indholdet af kontrakten, underretning om kontraktens betingelser, varsling af pris- og vilkårsændringer samt gebyrforhøjelser, forbrugers adgang til opsigelse af kontrakten, betalingsmetoder, betaling for leverandørskift samt opsigelse og afbrydelse, bl.a. i forbindelse med misligholdelse fra forbrugers side.
- 2) Klagebehandling, herunder regler om adgang til at påklage tvister mellem en forbruger og en leverandør om forhold, som fastsættes i medfør af nr. 1.

Stk. 3. Ved fastsættelsen af regler efter stk. 1 og 2 kan det bestemmes, at disse kun skal gælde for visse typer af aftaleforhold, herunder for aftaler med ikkeerhvervsdrivende forbrugere, og at reglerne ikke skal kunne fraviges ved aftale.

Stk. 4. Energi-, forsynings- og klimaministeren kan fastsætte regler med henblik på at forpligte elhandelsvirksomheder til at give deres forbrugere faktureringsoplysninger og adgang til forbrugsoplysninger, herunder om forbrugernes ret til at modtage oplysningerne flere gange årligt, elektronisk, og uden at der opkræves særskilt gebyr.

§ 6 b. En elhandelsvirksomhed, som tilbyder levering af elektricitet til husholdningsforbrugere, skal på anmodning om levering og mod betaling levere ethvert elprodukt til husholdningsforbrugere inden for det eller de netområder, hvor elhandelsvirksomheden tilbyder elprodukter, jf. dog stk. 2, 3 og 6.

Stk. 2. Prisen på i øvrigt identiske elprodukter kan variere inden for et netområde, hvis netvirksomheden som følge af tidsbegrænsede forsøg med geografisk differentierede tariffer i henhold til § 73, stk. 1, 2. pkt., eller sammenlægning af netområder har geografisk differentierede tariffer inden for området.

Stk. 3. Hvis der er særlig grund til at forvente manglende betalingsevne eller betalingsvillighed hos en husholdningsforbruger, kan en elhandelsvirksomhed stille krav til forbrugeren om sikkerhedsstil-

lelse som vilkår for at indgå en leveringsaftale eller for fortsat levering. Sikkerhedens størrelse må ikke overskride elhandelsvirksomhedens risiko i det konkrete tilfælde og kan højst udgøre 5 måneders betaling. Elhandelsvirksomheden kan kræve, at sikkerheden er stillet, inden leveringen påbegyndes eller fortsættes.

Stk. 4. En elhandelsvirksomhed kan ikke hæve aftalen om levering af elektricitet til en husholdningsforbruger eller foranstalte afbrydelse af elforsyningen på grund af manglende betaling for allerede afholdt forbrug.

Stk. 5. Elhandelsvirksomheden kan efter varsel hæve aftalen om levering af elektricitet til en husholdningsforbruger, såfremt elhandelsvirksomheden har stillet krav om sikkerhedsstillelse efter stk. 3 og sikkerheden ikke er stillet inden for en af virksomheden fastsat frist. Leveringsaftalen kan ikke hæves, såfremt der er indgået en anden aftale om sikring af den fremtidige betaling.

Stk. 6. En husholdningsforbruger kan ikke kræve levering efter stk. 1 fra en elhandelsvirksomhed, der i medfør af stk. 5 har hævet sin aftale med husholdningsforbrugeren, før husholdningsforbrugeren har betalt det beløb, som husholdningsforbrugeren skylder for levering af elektricitet.

Stk. 7. Elhandelsvirksomheden kan foranstalte afbrydelse af elforsyningen til husholdningsforbrugeren, når en aftale ophæves efter stk. 5. Forsyningsafbrydelse kan ikke ske, hvis husholdningsforbrugeren modtager levering fra en anden elhandelsvirksomhed.

Stk. 8. Omkostninger forbundet med forsyningsafbrydelsen, jf. stk. 7, afholdes af husholdningsforbrugeren.

Stk. 9. En elhandelsvirksomheds afvisning af at påtage sig leveringspligt over for en husholdningsforbruger kan indbringes for det private ankenævn på energiområdet, der er godkendt i medfør af kapitel 2 i lov om forbrugerklager.

Stk. 10. Forsyningstilsynet fører tilsyn med elhandelsvirksomheders overholdelse af leveringspligten efter stk. 1-8.

Stk. 11. Energi-, forsynings- og klimaministeren kan fastsætte nærmere regler om forhold omfattet af stk. 3, 5 og 7, herunder sikkerhedsstillelse, forrentning og tilbagebetaling.

§ 6 c. Ejeren af en ejendom skal betale for levering af elektricitet til et aftagenummer, der forsyner ejendommen eller dele heraf, i henhold til stk. 2-7. Betalingsforpligtelsen indtræder ikke, i det omfang der i medfør af § 6 foreligger en aftale med ejeren eller med en anden elforbruger om levering af elektricitet til aftagenummeret.

Stk. 2. Hvis en elhandelsvirksomheds leveringsaftale til et aftagenummer opsiges af en elforbruger og der ikke foreligger en ny leveringsaftale til dette aftagenummer, skal elhandelsvirksomheden uden ugrundet ophold sende en meddelelse herom til ejeren af den ejendom, der forsynes via aftagenummeret.

Stk. 3. I meddelelsen efter stk. 2 skal elhandelsvirksomheden give ejeren en frist på mindst 5 hverdage, fra meddelelsen er kommet frem, til at sørge for, at der indgås en ny leveringsaftale om elforsyning til aftagenummeret. Meddelelsen efter stk. 2 skal indeholde en kontrakt om levering af elektricitet til aftagenummeret, og det skal fremgå af meddelelsen, at ejeren bliver bundet af kontrakten, hvis der ikke inden udløbet af fristen fastsat efter 1. pkt. er indgået en anden aftale om levering af elektricitet fra det tidspunkt, hvor den opsagte aftale udløber. Meddelelsen efter stk. 2 skal indeholde oplysning om det tidspunkt, hvorfra ejeren bliver bundet af kontrakten.

Stk. 4. Ejeren bindes dog ikke af kontrakten efter stk. 3, 2. pkt., hvis forsyningen til aftagenummeret på ejerens anmodning er blevet afbrudt inden udløbet af fristen fastsat efter stk. 3, 1. pkt. Hvis ejeren anmoder elhandelsvirksomheden om at afbryde elforsyningen, skal elhandelsvirksomheden straks videresende anmodningen til netvirksomheden.

Stk. 5. Vilklårene for kontrakten efter stk. 3, 2. pkt., herunder prisen, skal svare til vilklårene for et elprodukt, der er markedsført af elhandelsvirksomheden. Ejeren skal til enhver tid kunne opsigte denne aftale med højst 1 måneds varsel til udgangen af en måned.

Stk. 6. Ejeren kan tidligst blive bundet af den fremsendte kontrakt efter stk. 3, 2. pkt., ved udløbet af fristen fastsat efter stk. 3, 1. pkt., medmindre andet er aftalt.

Stk. 7. Ejeren skal betale for levering af elektricitet til aftagenummeret til den pris, som følger af § 72 f, fra det tidspunkt, hvor den opsagte aftale, jf. stk. 2, udløber, og indtil henholdsvis påbegyndelse af levering i henhold til den i stk. 3, 2. pkt., nævnte kontrakt, påbegyndelse af levering i henhold til en anden aftale, eller forsyningen er afbrudt, jf. stk. 4.

Stk. 8. Elhandelsvirksomheden kan ikke anmode netvirksomheden om at afbryde forsyningen til aftagenummeret uden ejerens accept, medmindre det har vist sig at være umuligt for elhandelsvirksomheden at få kontakt til ejeren af ejendommen efter stk. 2.

§ 6 d. Kollektive elforsyningsvirksomheder skal stille deres ydelser til rådighed for elforbrugerne på gennemsigtige, objektive, rimelige og ikkediskriminerende vilkår.

§ 7. Hvis der er særlig grund til at forvente manglende betalingsevne eller betalingsvillighed fra en elforbruger, kan en kollektiv elforsyningsvirksomhed kræve sikkerhed for betaling af fremtidigt forbrug. Såfremt forbrugeren ikke stiller den fornødne sikkerhed, kan den kollektive elforsyningsvirksomhed afbryde elforsyningen. Afbrydelse af elforsyningen til en forbruger kan dog ikke ske på grund af manglende betaling for allerede afholdt forbrug.

Stk. 2. Stk. 1 har kun gyldighed indtil den 1. april 2016.

§ 8. Alle elforbrugere her i landet skal, medmindre omkostningerne er finansieret af statsmidler, jf. stk. 5, eller andet følger af §§ 8 a, 8 b og 9 a, betale en forholdsmæssig andel af de nødvendige omkostninger ved at gennemføre følgende offentlige forpligtelser:

- 1) Energi-, forsynings- og klimaministerens omkostninger til ydelser efter bestemmelserne i §§ 21, 35 a, 35 b, 36-40, 42 og 43, § 43 a, stk. 2-6, og §§ 45 a og 49 i lov om fremme af vedvarende energi.
- 2) Energi-, forsynings- og klimaministerens omkostninger til ydelser efter bestemmelserne i §§ 58 og 58 b i denne lov.
- 3) Energinets omkostninger til ydelser efter regler fastsat i medfør af § 30 i denne lov og omkostninger forbundet med at sikre tilstedeværelsen af en tilstrækkelig elproduktionskapacitet efter Europa-Kommissionens forordning om fastsættelse af retningslinjer for drift af elektricitetstransmissionssystemer.
- 4) Netvirksomhedernes omkostninger til de ydelser, som disse efter bestemmelserne i § 22, stk. 7, og § 67 i denne lov og § 30 i lov om fremme af vedvarende energi er pålagt.
- 5) Transmissionsvirksomhedernes omkostninger til dækning af de opgaver, som disse er pålagt ifølge § 67 i denne lov og § 30 i lov om fremme af vedvarende energi.

Stk. 2. De kollektive elforsyningsvirksomheders øvrige omkostninger i medfør af denne lov og lov om fremme af vedvarende energi påhviler de brugere, der modtager virksomhedens ydelser, og opkræves gennem den enkelte virksomheds tariffer, medmindre omkostningerne er finansieret på anden måde, herunder af statsmidler.

Stk. 3. For Energinet opgøres omkostningerne, som er nævnt i stk. 2, for hele landet og opkræves hos de brugere, der modtager Energinet's ydelser.

Stk. 4. De kollektive elforsyningsvirksomheder afholder hver for sig omkostningerne til de offentlige forpligtelser, som påhviler dem, og som er nævnt i stk. 1, og indberetter forventede og afholdte omkostninger til energi-, forsynings- og klimaministeren, der beregner de samlede omkostninger efter stk. 1. Energinet oplyser på baggrund heraf elhandelsvirksomhederne om det beløb, som elhandelsvirksomhederne skal opkræve fra elforbrugerne og indbetale til Energinet. På grundlag heraf opkræver elhandelsvirksomhederne beløb fra elforbrugerne til dækning af omkostningerne og indbetaler de opkrævede midler til Energinet, som dækker energi-, forsynings- og klimaministerens og de kollektive elforsyningsvirksomheders omkostninger til de offentlige forpligtelser. Energi-, forsynings- og klimaministeren kan fastsætte regler om gennemførelsen af de nævnte opgaver og om samarbejde herom mellem ministeren, de kollektive elforsyningsvirksomheder og elhandelsvirksomhederne.

Stk. 5. Svarende til en bevilling afsat på finansloven afholder staten en del af de nødvendige omkostninger ved at gennemføre offentlige forpligtelser omfattet af stk. 1, nr. 1-5.

§ 8 a. Energi-, forsynings- og klimaministeren kan fastsætte regler om, at elforbrugere, der helt eller delvis selv producerer den elektricitet, de selv forbruger, under nærmere angivne betingelser kun skal betale pristillæg m.v. som nævnt i §§ 58 og 58 b i denne lov og §§ 35 a, 35 b, 36-43, 43 a, 44, 45 a, 47, 49 og 50 i lov om fremme af vedvarende energi i forhold til det elforbrug, som aftages gennem det kollektive elforsyningsnet. Ministeren kan herunder fastsætte, at reglerne kun gælder for anlæg, som var i drift den 12. april 2000. Ministeren kan endvidere fastsætte regler om, at lejere, der ikke selv producerer elektricitet, under nærmere angivne betingelser i samme omfang som efter 1. pkt. kan fritages for betaling af pristillæg m.v. for den elektricitet, som de forbruger, når elektriciteten er produceret på elproduktionsanlæg, som anvender vedvarende energikilder omfattet af lov om fremme af vedvarende energi, og som er etableret i tilknytning til forbrugsstedet.

Stk. 2. Energi-, forsynings- og klimaministeren kan fastsætte regler om, hvorledes elforbruget og elproduktionen skal måles og opgøres. Udgifterne til målingen afholdes af elproducenten.

§ 8 b. Energi-, forsynings- og klimaministeren kan fastsætte regler om, at elforbrugerne ikke skal betale beløb til dækning af omkostninger ved gennemførelse af de offentlige forpligtelser som nævnt i § 8, stk. 1, der modsvarer den del af deres elforbrug, som de selv producerer på nærmere angivne elproduktionsanlæg med en begrænset eleffekt eller elproduktion. Ministeren kan endvidere fastsætte regler om, at lejere, der ikke selv producerer elektricitet, kan fritages for den i § 8, stk. 1, nævnte betalingsforpligtelse for den elektricitet, som de forbruger, når elektriciteten er produceret på nærmere angivne elproduktionsanlæg med en begrænset eleffekt eller elproduktion, som anvender vedvarende energikilder omfattet af lov om fremme af vedvarende energi, og som er etableret i tilknytning til forbrugsstedet. Ministeren kan fastsætte regler om betingelser for undtagelse fra betalingsforpligtelsen, herunder om grænser for størrelser af produktionsanlæg og produktioner.

§ 9. (Ophævet).

§ 9 a. En virksomhed, som producerer fjernvarme på et kraft-varme-værk eller på et fjernvarmeværk, som den 1. oktober 2005 var indrettet til kraft-varme-produktion, betaler ikke beløb til dækning af omkostninger til offentlige forpligtelser efter § 8, stk. 1, for det elforbrug, som medgår til at producere fjernvarme til forbrugere ved hjælp af elektricitet. En virksomhed, som producerer fjernvarme, betaler ikke beløb til dækning af omkostninger til offentlige forpligtelser efter § 8, stk. 1, for det elfor-

brug, som medgår til at producere fjernvarme til forbrugere ved hjælp af elektricitet, og for hvilket der sker tilbagebetaling af elafgift efter elpatronordningen i lov om afgift af elektricitet.

Stk. 2. En elforbruger, der producerer varme på et kraft-varme-værk med henblik på at dække sit eget varmeforbrug, betaler ikke beløb til dækning af omkostninger til offentlige forpligtelser efter § 8, stk. 1, for det elforbrug, som medgår til at producere varme i det varmeproducerende anlæg ved hjælp af elektricitet.

Stk. 3. Omkostninger til offentlige forpligtelser, som ikke dækkes som følge af ovenstående bestemmelser, opkræves med en forholdsmæssig andel hos de øvrige forbrugere efter de i § 8, stk. 1, nævnte principper.

Stk. 4. Fritagelse for betaling af beløb som nævnt i stk. 1 og 2 kan betinges af, at et kraft-varme-produktionsanlæg opfylder nærmere angivne krav til elproduktionens andel af energiproduktionen.

Stk. 5. Energi-, forsynings- og klimaministeren kan fastsætte regler om afgrænsning af virksomheder og produktioner, som omfattes af ovenstående bestemmelser, samt om måling og dokumentation af elforbrug.

§ 9 b. (Ophævet).

Kap. 3. Elproduktion

§ 10. Elproduktion fra anlæg med en kapacitet på over 25 MW kan kun udøves af virksomheder, der har opnået bevilling fra energi-, forsynings- og klimaministeren. Energi-, forsynings- og klimaministeren kan dog i særlige tilfælde give tilladelse til, at et elproduktionsanlæg med en kapacitet på over 25 MW midlertidigt drives uden bevilling.

Stk. 2. Bevilling efter stk. 1 gives for mindst 20 år.

Stk. 3. Der kan kun gives bevilling til en ansøger, som kan dokumentere, at denne har den fornødne tekniske og finansielle kapacitet.

Stk. 4. For elproduktionsvirksomheder, som ved lovens ikrafttræden har bevilling til elproduktion, kan bevilling efter stk. 1 gives på vilkår af, at den pågældende virksomhed opfylder de pålæg vedrørende miljøvenlige elproduktionsanlæg, som virksomheden har fået i medfør af § 13 i den hidtil gældende elforsyningslov.

Stk. 5. Energi-, forsynings- og klimaministeren kan dispensere fra vilkår i bevillinger som nævnt i stk. 4, hvis dette skønnes nødvendigt for elproduktionsvirksomhedens mulighed for fortsat økonomisk forsvarlig drift.

Stk. 6. Energi-, forsynings- og klimaministeren kan fastsætte regler om, hvilke kraftværkspladser der betegnes som centrale kraftværkspladser, jf. § 5.

Stk. 7. Energi-, forsynings- og klimaministeren kan godkende, at en virksomhed, som har modtaget pålæg som nævnt i stk. 4, helt eller delvis overdrager pligter og rettigheder efter pålægget til en anden bevillingspligtig elproduktionsvirksomhed. Forpligtelser ifølge pålægget indføjes som et vilkår i bevillingen for den modtagende virksomhed.

§ 11. Etablering af nye elproduktionsanlæg samt væsentlige ændringer i bestående anlæg kan kun foretages efter forudgående tilladelse fra energi-, forsynings- og klimaministeren.

Stk. 2. Meddelelse af tilladelse er betinget af, at ansøgeren dokumenterer opfyldelsen af nærmere angivne offentliggjorte betingelser vedrørende det ansøgte anlægs energieffektivitet, brændselsanvendelse og miljøforhold i øvrigt.

Stk. 3. Energi-, forsynings- og klimaministeren fastsætter regler om betingelserne og procedurer for meddelelse af tilladelse, herunder at nærmere angivne tilladelser kan gøres tidsbegrænsede.

Stk. 4. Nukleare produktionsanlæg kan ikke etableres i medfør af denne lov.

§ 12. Der kan i en tilladelse efter § 11 eller i en bevilling efter § 10 fastsættes vilkår om, at ejeren

- 1) forpligter sig til at ændre produktionsomfanget efter Energinets bestemmelse, når denne finder det nødvendigt for at opretholde en effektiv udnyttelse af nettet, elforsyningsikkerheden eller kvaliteten i det sammenhængende forsyningsnet,
- 2) stiller sikkerhed for nedtagning af anlæg,
- 3) påtager sig, for så vidt angår kraftvarmeanlæg, en forsyningspligt for fjernvarme i et nærmere fastlagt forsyningsområde og
- 4) forpligter sig til at underrette Energinet mindst et år i forvejen, såfremt det besluttes, at et anlæg skal lukkes eller tages ud af drift, så det ikke er til rådighed i en længere periode.

§ 12 a. Elproduktion ved afbrænding af affald på anlæg på centrale kraftværkspladser, jf. regler fastsat i medfør af § 10, stk. 6, må kun finde sted efter tilladelse fra energi-, forsynings- og klimaministeren. Der kan ikke gives tilladelse til afbrænding af blandet dagrenovation.

Stk. 2. Elproduktion ved forbrænding af kød- og benmel og lignende produkter må kun finde sted efter tilladelse fra energi-, forsynings- og klimaministeren. Bestemmelsen finder ikke anvendelse for elektricitet produceret på anlæg, som producerer elektricitet udelukkende ved forbrænding af affald.

Stk. 3. En tilladelse efter stk. 1 og 2 kan tidsbegrænses og betinges af vilkår, herunder om dokumentation for overholdelsen af tilladelsen.

Stk. 4. Elproduktion som nævnt i stk. 1 og 2 er ikke omfattet af § 27 c, stk. 1, og modtager ikke pristillæg efter kapitel 9.

Tilslutning af kraft- og kraft-varme-værker

§ 12 b. Ejere af kraft- og kraft-varme-værker, som ikke er omfattet af § 67, eller som opføres på centrale kraftværkspladser, jf. § 10, stk. 6, betaler alle omkostningerne, der er forbundet med at tilslutte anlægget til nærmeste transmissionsnet over 100 kV. Ejeren kan dog aftale med net- eller transmissionsvirksomheden i området, at anlægget tilsluttes på lavere spændingsniveau, hvis ejeren betaler alle omkostninger ved at tilslutte anlægget til det eksisterende kollektive elforsyningsnet og til at transportere elektriciteten til nærmeste transmissionsnet over 100 kV. På Bornholm betaler ejeren udgifterne til tilslutning til nærmeste 60 kV-net og til en eventuel forstærkning og udbygning af 60 kV-nettet, som er nødvendiggjort af tilslutningen.

Stk. 2. Omkostninger til nødvendig forstærkning og udbygning af transmissionsnet over 100 kV afholdes af transmissionsvirksomheden.

§ 13. (Ophævet).

§ 14. (Ophævet).

§ 15. (Ophævet).

§ 16. (Ophævet).

§ 17. (Ophævet).

§ 17 a. (Ophævet).

§ 17 b. (Ophævet).

§ 18. (Ophævet).

Kap. 4. Elforsyningsnet

Det kollektive elforsyningsnet - transmissions- og netbevillinger

§ 19. Transmissionsvirksomhed og netvirksomhed kan kun udøves efter bevilling, der kan gives til virksomheder, som opfylder kravene i kapitel 7 og 8. Transmissionsvirksomhed varetaget af Energinet eller denne virksomheds helejede datterselskaber i medfør af § 2, stk. 2 og 3, i lov om Energinet udføres dog uden bevilling.

Stk. 2. Bevilling, der gives for mindst 20 år, meddeles af energi-, forsynings- og klimaministeren for et nærmere afgrænset område.

Ejermæssig adskillelse m.v.

§ 19 a. Transmissionsvirksomheder skal efter reglerne i stk. 2-8 være ejermæssigt adskilt fra produktions- og handelsaktiviteter.

Stk. 2. Den, der direkte eller indirekte, alene eller sammen med andre, udøver kontrol over en elproduktions-, elhandels-, gasproduktions- eller gasforsyningsvirksomhed, må ikke samtidig direkte eller indirekte, alene eller sammen med andre, udøve kontrol eller rettigheder over en transmissionsvirksomhed.

Stk. 3. Den, der direkte eller indirekte, alene eller sammen med andre, udøver kontrol over en transmissionsvirksomhed, må ikke samtidig direkte eller indirekte, alene eller sammen med andre, udøve kontrol eller rettigheder over en elproduktions-, elhandels-, gasproduktions- eller gasforsyningsvirksomhed.

Stk. 4. Den, der har ret til at udpege medlemmer af tilsynsrådet, bestyrelsen eller direktionen for en transmissionsvirksomhed eller andre organer, som repræsenterer transmissionsvirksomheden juridisk, må ikke samtidig direkte eller indirekte, alene eller sammen med andre, udøve kontrol eller rettigheder over en elproduktions- eller elhandelsvirksomhed.

Stk. 5. Et medlem af tilsynsrådet, bestyrelsen eller direktionen for en transmissionsvirksomhed må ikke være medlem af tilsynsrådet, bestyrelsen eller direktionen for en elproduktions- eller elhandelsvirksomhed. Det samme gælder for andre organer, som måtte repræsentere virksomhederne, som er nævnt i 1. pkt., juridisk.

Stk. 6. Elproduktions- og elhandelsvirksomhed, som er nævnt i stk. 2 og 3, omfatter ikke elforbrugere, der varetager elproduktion eller elhandel enten direkte eller via en virksomhed, som de udøver kontrol over enten individuelt eller i fællesskab, forudsat at elforbrugerne inklusive deres andele af den elektricitet, der produceres i kontrollerede virksomheder, ud fra et årligt gennemsnit er nettoforbrugere af elektricitet, og forudsat at den økonomiske værdi af den elektricitet, som de sælger til tredjemand, er ubetydelig i forhold til deres andre forretninger.

Stk. 7. Virksomheder, der varetager elproduktions- eller elhandelsvirksomhed, må ikke direkte eller indirekte overtage kontrollen med eller udøve rettigheder over ejermæssigt adskilte transmissionsvirksomheder.

Stk. 8. Ved gennemførelse af tiltag, der skal sikre ejermæssig adskillelse, må transmissionsvirksomheder, der den 3. september 2009 var eller senere har været vertikalt integreret, ikke overføre kommercielt følsomme oplysninger og personale til elproduktions- eller elhandelsvirksomheder.

§ 19 b. (ophævet).

§ 19 c. (ophævet).

Certificering af ejermæssig adskillelse m.v.

§ 19 d. Efter forudgående ansøgning certificerer Forsyningstilsynet transmissionsvirksomheder, hvis de opfylder kravene om ejermæssig adskillelse, jf. § 19 a.

Stk. 2. Forsyningstilsynet fører tilsyn med, at kravene i § 19 a til enhver tid er opfyldt.

Stk. 3. Virksomheder, der er certificeret efter stk. 1, skal underrette Forsyningstilsynet om enhver planlagt transaktion, der har betydning for overholdelse af kravene i § 19 a.

Stk. 4. Forsyningstilsynet er forpligtet til at indlede en ny certificeringsprocedure, hvis Forsyningstilsynet

- 1) modtager underretning om eller i øvrigt er bekendt med planlagte transaktioner som nævnt i stk. 3,
- 2) har formodning om, at kravene i § 19 a ikke længere er opfyldt, eller
- 3) modtager en anmodning fra Europa-Kommissionen herom.

Stk. 5. Forsyningstilsynet træffer afgørelse om certificering senest 4 måneder efter modtagelse af en ansøgning eller en underretning eller efter datoen for Europa-Kommissionens anmodning. Ved udløbet af denne periode anses certificeringen for udstedt, hvis Forsyningstilsynet ikke har truffet udtrykkelig afgørelse herom. Forsyningstilsynets udtrykkelige eller stiltiende afgørelse får dog først virkning, efter at proceduren i stk. 6 er afsluttet.

Stk. 6. Forsyningstilsynet tilsender straks Europa-Kommissionen underretning om den udtrykkelige eller stiltiende afgørelse om certificering sammen med alle relevante oplysninger om afgørelsen. Europa-Kommissionen handler herefter i overensstemmelse med proceduren i artikel 3 i Europa-Parlamentets og Rådets forordning om betingelserne for netadgang i forbindelse med grænseoverskridende elektricitetsudveksling.

Stk. 7. Stk. 1-6 finder ikke anvendelse på transmissionsvirksomheder, der kontrolleres af en eller flere fysiske eller juridiske personer fra et eller flere lande uden for EU.

Stk. 8. Energi-, forsynings- og klimaministeren kan fastsætte nærmere regler om certificering, tilsyn og underretning som nævnt i stk. 1-3. Ministeren kan endvidere fastsætte regler for virksomheder omfattet af stk. 7.

Krav til kollektiv elforsyningsvirksomhed

§ 20. Transmissions- og netvirksomheder skal sikre en tilstrækkelig og effektiv transport af elektricitet med tilhørende ydelser, herunder

- 1) vedligeholde, om- og udbygge forsyningsnettet i forsyningsområdet i fornødent omfang,
- 2) tilslutte leverandører og købere af elektricitet til det kollektive elforsyningsnet,
- 3) stille fornøden transportkapacitet til rådighed og give adgang til transport af elektricitet i elforsyningsnettet og
- 4) måle levering og aftag af elektricitet i nettet, jf. dog § 22, stk. 1, nr. 2.

Stk. 2. Energi-, forsynings- og klimaministeren kan efter forelæggelse for et af Folketinget nedsat udvalg fastsætte regler om udskiftning eller opgradering af eksisterende elmålere til fjernafmålte målere.

Stk. 3. Opfylder en transmissions- eller netvirksomhed ikke de i stk. 1 nævnte forpligtelser, kan energi-, forsynings- og klimaministeren pålægge Energinet at drage omsorg herfor, herunder at udføre nødvendige anlægsarbejder vedrørende det kollektive elforsyningsnet.

Stk. 4. Energinet kan mod behørig legitimation til brug for udførelsen af nødvendige anlægsarbejder i henhold til stk. 3 få adgang til en transmissions- eller netvirksomheds ejendom.

Stk. 5. Politiet yder bistand ved udøvelsen af beføjelser efter stk. 4.

§ 20 a. Transmissionsvirksomheder, der ikke er ejermæssigt adskilt i henhold til § 19 a, og netvirksomheder skal opstille et program for intern overvågning, som beskriver virksomhedernes tiltag for at forhindre diskriminerende adfærd. Virksomhederne skal sikre overholdelsen af programmet for intern overvågning samt sikre, at det kontrolleres på passende måde. En årsberetning med en beskrivelse af programmet samt kontrollen af dette skal offentliggøres og anmeldes til Forsyningstilsynet.

Stk. 2. Virksomhederne nævnt i stk. 1 skal udpege en overvågningsansvarlig, som er uafhængig. Den uafhængige overvågningsansvarlige må ikke have nogen stilling, noget ansvar, nogen interesser eller noget forretningsforhold i eller med eventuelle tilknyttede og associerede virksomheder samt i eller med virksomheder, der kontrolleres af samme virksomhedsdeltagere, jf. dog stk. 3.

Stk. 3. Stk. 2 er ikke til hinder for, at to eller flere netvirksomheder eller distributionselskaber omfattet af lov om naturgasforsyning udpeger den samme overvågningsansvarlige.

Stk. 4. Den overvågningsansvarlige skal til varetagelse af sin opgave have adgang til alle nødvendige oplysninger hos virksomheden og eventuelle tilknyttede og associerede virksomheder samt virksomheder, der kontrolleres af samme virksomhedsdeltagere.

Stk. 5. Energi-, forsynings- og klimaministeren kan fastsætte nærmere regler om de i stk. 1 nævnte forhold, herunder om, hvad programmet for intern overvågning skal indeholde, og hvordan det skal kontrolleres.

§ 20 b. Netvirksomheder skal være identitetsmæssigt adskilt fra virksomheder, som er vertikalt integreret med netvirksomheden, jf. dog stk. 2 og 3, og sikre, at der ikke i øvrigt i den vertikalt integrerede netvirksomheds kommunikationsarbejde og identitetsstrategier skabes uklarhed om netvirksomhedens særskilte identitet.

Stk. 2. Netvirksomheder skal herudover sikre, at andre, der udfører opgaver for netvirksomheden, ved opgavens udførelse anvender en identitet, som adskiller sig fra de identiteter, som i øvrigt anvendes af virksomheder, som er vertikalt integreret med netvirksomheden, jf. dog stk. 3.

Stk. 3. Kravet om identitetsmæssig adskillelse i stk. 1 og 2 gælder ikke i forhold til virksomheder, der udøver net- eller naturgasdistributionsvirksomhed, virksomhed med fremføring af opvarmet vand eller damp eller virksomhed, som er omfattet af § 2, stk. 1, i lov om vandsektorens organisering og økonomiske forhold.

Stk. 4. Forsyningstilsynet fører tilsyn med overholdelsen af kravene i stk. 1-3.

Stk. 5. Energi-, forsynings- og klimaministeren kan fastsætte regler om, hvilke andre aktiviteter der kan udøves i virksomheder, som ikke er identitetsmæssigt adskilt fra netvirksomheden efter stk. 3.

§ 20 c. En netvirksomhed skal uden ugrundet ophold efterkomme en anmodning fra elhandelsvirksomheden til et aftagenummer om afbrydelse af elforsyningen til aftagenummeret. Når afbrydelsen er gennemført, skal netvirksomheden oplyse elhandelsvirksomheden herom.

Stk. 2. Elhandelsvirksomhederne indberetter en gang årligt alle tilfælde af gennemførte elforsyningsafbrydelser og begrundelserne herfor i anonymiseret form til Forsyningstilsynet i medfør af regler fastsat i henhold til § 82 c, stk. 2.

§ 21. Etablering af nye transmissionsnet beregnet for spændinger på over 100 kV og væsentlige ændringer i tilsvarende bestående net kan kun foretages efter forudgående tilladelse fra energi-, forsynings- og klimaministeren. Dette gælder ikke for virksomhed varetaget af Energinet eller denne virksomheds helejede datterselskaber i medfør af § 2, stk. 2 og 3, i lov om Energinet. Meddelelse af tilladelse er betinget af, at ansøgeren kan dokumentere, at der er tilstrækkeligt behov for udbygningen, herunder at udbygningen sker med sigte på øget elforsyningsikkerhed, beredskabsmæssige hensyn, skabelse af velfungerende konkurrencemarkeder og indpasning af vedvarende energi, eller hvis det ansøgte projekt er nødvendigt til opfyldelse af et pålæg i medfør af § 21, stk. 2. Hvis et projekt har regional betydning på tværs af landegrænser, skal dette indgå i behovsvurderingen. Tilladelsen kan betinges af overholdelse af vilkår vedrørende den nærmere etablering og drift af nettet, herunder sikkerhedsstillelse for nedtagning af anlæg.

Stk. 2. Energi-, forsynings- og klimaministeren kan pålægge bevillingshavere efter § 19, stk. 1, at kabellægge elforsyningsnet i forbindelse med etablering af nye transmissionsnet beregnet for spændinger på 400 kV eller ved væsentlige ændringer i tilsvarende bestående net. Ved meddelelse af et sådant pålæg vil bevillingshavernes meromkostninger til kabellægning skulle dækkes efter de i medfør af lov om Energinet fastsatte regler.

Stk. 3. Bevillingshavere skal mod en rimelig betaling stille transmissionsnettet til rådighed for Energinet, i det omfang Energinet finder det fornødent til varetagelse af de opgaver, som denne er pålagt.

Stk. 4. Bevillingshaveren skal dog stille transmissionsnettet vederlagsfrit til rådighed for Energinet til brug for Energinets efterkommelse af et påbud efter § 20, stk. 3.

Stk. 5. Bestemmelserne i stk. 1-4 omfatter ikke transmissionsnet på over 100 kV på søterritoriet og i den eksklusive økonomiske zone, der ikke har tilslutning til det danske elforsyningsnet.

Stk. 6. De af stk. 1 omfattede transmissionsnet, der etableres på søterritoriet og i den eksklusive økonomiske zone, skal tillige have tilladelse efter § 22 a.

§ 21 a. (Ophævet).

§ 22. En netvirksomhed skal

- 1) opretholde den tekniske kvalitet i nettet,
- 2) måle den elektricitet, der transporteres igennem virksomhedens net, og den elektricitet, der leveres til elforbrugere eller aftages fra elproducenter inden for netvirksomhedens netområde,
- 3) varetage opgaver vedrørende miljøvenlig elproduktion ifølge bestemmelserne i kapitel 9 og lov om fremme af vedvarende energi og regler fastsat i medfør af disse bestemmelser samt regler fastsat i medfør af lov om pilotudbud af prillæg for elektricitet fremstillet på solcelleanlæg,
- 4) kortlægge det samlede elforbrug i forsyningsområdet og offentliggøre data fra kortlægningen eller på begæring stille sådanne data til rådighed,
- 5) sikre realisering af dokumenterbare energibesparelser i overensstemmelse med regler fastsat efter stk. 4,
- 6) give rådgivning og information om sikkerhedsmæssige spørgsmål til forbrugerne, elinstallatører og andre elfagfolk samt bistå Sikkerhedsstyrelsen med gennemførelse af tilsyn og undersøgelse af stærkstrømsanlæg,
- 7) anvende gennemsigtige, ikkediskriminerende, markedsbaserede metoder ved anskaffelsen af den energi, den anvender til at udføre sit hverv, og
- 8) i forbindelse med planlægning af udbygning af nettet overveje, om foranstaltninger til energieffektivitet gennem efterspørgselsstyring eller decentraliseret produktion kan erstatte behovet for at udvide kapaciteten.

Stk. 2. Netvirksomheden skal samarbejde med Energinet ved udførelsen af de i stk. 1 nævnte opgaver.

Stk. 3. Netvirksomheden indberetter oplysninger vedrørende virksomhedens aftageumre til datahubben. Indberetningen skal ske i henhold til forskrifter udstedt af Energinet om forbrug af elektricitet, tarifoplysninger og andre oplysninger af betydning for elhandelsvirksomhedernes fakturering, jf. § 72 b, stk. 1. Netvirksomheden varsler ændringer i priser og vilkår via datahubben.

Stk. 4. Energi-, forsynings- og klimaministeren kan fastsætte regler om gennemførelsen af bestemmelserne i stk. 1-3, herunder om måling af elektricitet, om opgaver og mål for de energibesparelser, som virksomhederne samlet eller enkeltvis skal sikre bliver opnået, om dokumentation, indberetning og verifikation, om afholdelse af nærmere angivne fællesomkostninger og om varsling af ændringer i priser og vilkår via datahubben. Energi-, forsynings- og klimaministeren kan fastsætte regler om, at visse energibesparelsesaktiviteter, jf. stk. 1, nr. 5, skal ske efter udbud, og regler for udbuddets afholdelse og for virksomhedernes finansiering af de udbudte opgaver.

Stk. 5. En netvirksomhed skal sikre, at oplysninger om netvirksomhedens realiserede energibesparelser én gang årligt samkøres med oplysninger om realiserede energibesparelser fra andre netvirksomheder, distributionsselskaber, jf. § 6, nr. 4, i lov om naturgasforsyning, og varmedistributionsvirksomheder med henblik på at kontrollere, om en energibesparelse tilskrives mere end én gang.

Stk. 6. Netvirksomheder, distributionsselskaber, jf. § 6, nr. 4, i lov om naturgasforsyning, og varmedistributionsvirksomheder skal samlet sikre samkøringen efter stk. 5.

Stk. 7. Energi-, forsynings- og klimaministeren kan beslutte, at netvirksomheder i samarbejde skal iværksætte forskning og udvikling med henblik på effektiv energianvendelse. Energi-, forsynings- og klimaministeren kan fastsætte regler eller træffe bestemmelse om udarbejdelse af planer for aktiviteterne og om godkendelse af disse.

Stk. 8. Netvirksomheder skal i samarbejde med transmissionsvirksomheder udarbejde årlige oversigter og prognoser til brug for markedets aktuelle og potentielle aktører og til belysning af opfyldelsen af offentlige forpligtelser.

Stk. 9. Realiseringen af energibesparelser efter bestemmelsen i stk. 1, nr. 5, skal ske gennem virksomheder, som er selskabsmæssigt adskilte fra netvirksomheden.

Stk. 10. Indtægter og omkostninger forbundet med energibesparelser efter bestemmelsen i stk. 1, nr. 5, skal holdes regnskabsmæssigt adskilt fra netvirksomhedens øvrige driftsmæssige indtægter og omkostninger. Indtægterne skal dække omkostningerne til energispareindsatsen i regnskabsåret.

Stk. 11. Energi-, forsynings- og klimaministeren kan fastsætte nærmere regler om den årlige samkøring af oplysninger om realiserede energibesparelser efter stk. 5 og om virksomhedernes gennemførelse af samlet samkøring efter stk. 6.

Elforsyningsnet på søterritoriet m.v.

§ 22 a. Etablering af nye elforsyningsnet på alle spændingsniveauer på søterritoriet og i den eksklusive økonomiske zone samt væsentlige ændringer i bestående net kan kun ske efter forudgående tilladelse fra energi-, forsynings- og klimaministeren. Der kræves tillige tilladelse efter § 21 til transmissionsnet på over 100 kV.

Stk. 2. Tilladelsen kan betinges af vilkår, herunder krav til placering, indretning og sikkerhedsstillelse for fjernelse af anlæg samt tekniske, miljø- og sikkerhedsmæssige forhold i forbindelse med etablering og drift.

Stk. 3. Bestemmelserne i stk. 1 gælder ikke for interne ledningsanlæg som nævnt i § 25, stk. 1, i lov om fremme af vedvarende energi og elforsyningsnet som nævnt i § 4 a i lov om Energinet.

§ 22 b. Anlægsprojekter efter § 22 a, der i sig selv eller i forbindelse med andre planer og projekter kan påvirke udpegede internationale naturbeskyttelsesområder væsentligt, skal vurderes med hensyn til deres virkninger på lokaliteten under hensyn til bevaringsmålsætningerne for denne. Vurderingen sker efter de regler, der er nævnt i § 27 i lov om fremme af vedvarende energi for vurdering af projekter. Tilladelse til sådanne projekter gives efter de betingelser og retningslinjer, som er angivet i § 27, stk. 2-6, i lov om fremme af vedvarende energi.

Stk. 2. § 28 i lov om fremme af vedvarende energi finder tilsvarende anvendelse på forhold omfattet af elforsyningsloven.

Direkte elforsyningsnet

§ 23. Direkte elforsyningsnet kan kun anlægges efter tilladelse fra energi-, forsynings- og klimaministeren.

Stk. 2. Tilladelsen kan kun gives, hvis ansøgeren forinden har fået afslag på en anmodning om transport af elektricitet gennem det kollektive elforsyningsnet og spørgsmålet ikke har kunnet løses ved forelægning for Forsyningstilsynet.

Stk. 3. Tilladelsen kan betinges af overholdelse af vilkår som nævnt i § 21, stk. 1. § 21, stk. 3, finder tilsvarende anvendelse.

Adgang til det kollektive elforsyningsnet

§ 24. Enhver har ret til at anvende det kollektive elforsyningsnet til transport af elektricitet imod betaling.

Stk. 2. Kollektive elforsyningsvirksomheder må ikke forskelsbehandle brugere af systemet eller kategorier af brugere eller begunstige tilknyttede eller associerede virksomheder eller virksomheder, der kontrolleres af samme virksomhedsdeltagere.

Stk. 3. Med henblik på at sikre den fulde udnyttelse af kapaciteten i det kollektive elforsyningsnet kan energi-, forsynings- og klimaministeren fastsætte regler om adgangen til at indgå aftaler om reservation af netkapacitet. Energi-, forsynings- og klimaministeren kan endvidere fastsætte regler om, at eksisterende aftaler om reservation af netkapacitet skal administreres på en måde, som sikrer den fulde udnyttelse af kapaciteten i det kollektive elforsyningsnet.

§ 25. (Ophævet).

§ 26. For at kunne blive tilsluttet det kollektive elforsyningsnet skal anlæg og installationer opfylde fastsatte tekniske krav og standarder.

Stk. 2. For at få adgang til tilslutning til og benyttelse af det kollektive elforsyningsnet skal brugerne opfylde de krav, som er fastsat herfor, jf. stk. 3.

Stk. 3. Energi-, forsynings- og klimaministeren kan fastsætte nærmere regler om de i stk. 1 og 2 nævnte forhold, herunder bestemme, at visse tekniske standarder og krav for adgang til og benyttelse af det kollektive elforsyningsnet skal fastsættes af Energinet.

Fællesskabsbestemmelser om elforsyningsnet

§ 26 a. Bestemmelserne i §§ 19 a og 20, § 21, stk. 2-4, § 23, stk. 2 og 3, og § 24 finder ikke anvendelse på forhold, som omfattes af artikel 17 i Europa-Parlamentets og Rådets forordning om betingelserne for netadgang i forbindelse med grænseoverskridende elektricitetsudveksling.

Stk. 2. Energi-, forsynings- og klimaministeren kan fastsætte regler om behandling af anmodninger om midlertidig undtagelse efter artikel 17 i den i stk. 1 nævnte forordning.

Kap. 5.

Elforsyningsikkerhed og systemansvarlig virksomhed

§ 27. Energi-, forsynings- og klimaministeren har det overordnede ansvar for elforsyningsikkerheden og fastsætter niveauet herfor.

§ 27 a. Energinet har ansvaret for at opretholde det fastsatte niveau for elforsyningsikkerhed og for at overvåge udviklingen heraf.

Stk. 2. Ved anskaffelse af energi og andre ydelser til at opretholde det fastsatte niveau for elforsyningsikkerhed anvender Energinet markedsbaserede metoder. Er der kun én virksomhed, der tilbyder ydelser omfattet af 1. pkt., anvender Energinet regulerede priser til betaling for ydelser.

Stk. 3. Energinet skal årligt udarbejde en redegørelse om elforsyningsikkerheden med anbefalinger om det fremtidige niveau herfor.

Stk. 4. Energinet har ansvaret for, at der udarbejdes en fejl- og afbrudsstatistik. Netvirksomhederne har pligt til at levere data til brug herfor, hvis statistikken ikke allerede er tilgængelig og Energinet anmoder herom.

Stk. 5. Energinet kan indhente oplysninger hos brugerne af nettet til varetagelse af sine forpligtelser efter stk. 1 og 3.

§ 27 b. (Ophævet).

§ 27 c. Elproduktion fra decentrale kraftvarmeproduktionsanlæg og elproduktionsanlæg, der producerer VE-elektricitet eller anvender affald som brændsel, har prioriteret adgang til elforsyningsnettet. Ved omlægninger som nævnt i Europa-Kommissionens forordning om fastsættelse af retningslinjer for drift af elektricitetstransmissionssystemer kan Energinet alene reducere eller afbryde prioriteret elproduktion, hvis en reduktion af elproduktion fra andre anlæg ikke er tilstrækkelig til at opretholde den tekniske kvalitet og balance inden for det sammenhængende elforsyningsssystem.

Stk. 2. Energinet yder rimelig betaling for ydelser relateret til beslutninger om ændringer af planer eller aktivering af afhjælpende tiltag i medfør af Europa-Kommissionens forordning om fastsættelse af retningslinjer for drift af elektricitetstransmissionssystemer.

Stk. 3. Ved overhængende risiko for netsammenbrud samt under netsammenbrud og genopbygning af nettet kan Energinet uden betaling kræve de nødvendige omlægninger af produktion, handel og forbrug.

Stk. 4. Såfremt en brugers faktiske elproduktion, elforbrug eller elhandel i et driftsdøgn ikke svarer til det, som er meddelt efter Europa-Kommissionens forordning om fastsættelse af retningslinjer for drift af elektricitetstransmissionssystemer, kan Energinet kræve, at der ydes rimelig betaling for de ubalancer, det påfører systemet. Energinet afholder dog omkostninger for ubalancer som nævnt i 1. pkt. for elproduktion fra en vindmølle omfattet af §§ 39 og 41 i lov om fremme af vedvarende energi og fra et VE-elproduktionsanlæg omfattet af § 43 a, stk. 2 og 7, § 44, stk. 2, § 45, stk. 3, og § 47 i lov om fremme af vedvarende energi.

Stk. 5. Omlægninger som nævnt i stk. 1 skal ske efter objektive kriterier, som fastsættes af Energinet på grundlag af samfundsøkonomiske og miljømæssige hensyn. Energinet fastsætter endvidere objektive kriterier for beregning af betalingen for reduktion eller afbrydelse efter stk. 1.

Stk. 6. Elproduktion fra havvindmølleparker som nævnt i § 34 i lov om fremme af vedvarende energi er undtaget fra ovenstående bestemmelser.

Stk. 7. Energi-, forsynings- og klimaministeren fastsætter regler om krav til afrapportering og nærmere regler om betaling for ydelser i henhold til stk. 2.

§ 27 d. Energi-, forsynings- og klimaministeren fastsætter nærmere regler om indhold og udførelse af de opgaver, som påhviler Energinet i medfør af §§ 27 a og 27 c.

Stk. 2. Energi-, forsynings- og klimaministeren kan fastsætte regler om, at Energinet skal iværksætte nærmere angivne foranstaltninger, hvis disse foranstaltninger anses for nødvendige for at opretholde en tilstrækkelig elforsyningsikkerhed. Ministeren kan herunder fastsætte regler om, at foranstaltningerne skal iværksættes efter udbud eller anden gennemsigtig og ikkediskriminerende procedure.

Stk. 3. Energinets iværksættelse af foranstaltninger efter stk. 2 skal godkendes af energi-, forsynings- og klimaministeren.

§ 27 e. (Ophævet).

§ 27 f. (Ophævet).

§ 27 g. (Ophævet).

§ 27 h. (Ophævet).

§ 27 i. (Ophævet).

§ 28. Energinet skal i samarbejde med energi-, forsynings- og klimaministeren og de øvrige kollektive elforsyningsvirksomheder sikre, at de offentlige forpligtelser, jf. § 8, opfyldes.

Stk. 2. Energinet skal udføre følgende opgaver:

- 1) Sikre, at der udføres sådanne forsknings- og udviklingsaktiviteter, som er nødvendige for en fremtidig miljøvenlig og energieffektiv transmission og distribution af elektricitet.
- 2) Udarbejde årlige oversigter og prognoser til brug for markedets aktuelle og potentielle aktører.
- 3) Samarbejde med systemansvarlige virksomheder i andre lande om etablering af gensidige, ligeværdige principper for elforsyning samt om nettariffer, netadgang og transit, markedsspørgsmål mv., samkøring af transmissionsforbindelser, herunder håndtering af balance- og kapacitetsproblemer samt indgå nødvendige fælles systemdriftaftaler, som sikrer udnyttelsen af de fordele, som sammenkoblede systemer giver.
- 4) Varetage opgaver vedrørende miljøvenlig elproduktion ifølge bestemmelserne i kapitel 9, lov om fremme af vedvarende energi og lov om pilotudbud af pristillæg for elektricitet fremstillet på solcelleanlæg og regler fastsat i medfør af disse bestemmelser.
- 5) Samarbejde med netvirksomhederne om at sikre netadgang og adgang til transit.
- 6) Sikre brugerne lige adgang til informationer om adgangen til køb og salg af elektricitet.
- 7) Etablere og varetage driften af en datahub til håndtering af måledata m.v. og til varetagelse af nødvendige funktioner og kommunikation til brug for elhandelsvirksomhedernes fakturering, herunder formidling af information om elafgifter. Energinet skal sikre, at datahubben understøtter overførsel af aftagenumre, jf. § 72 d, stk. 4 og 5.
- 8) Indberette oplysninger til datahubben om tariffer og om omkostninger til offentlige forpligtelser, jf. § 8, og via datahubben varsle ændringer i priser og vilkår.
- 9) Udarbejde en plan for det fremtidige behov for transmissionskapacitet i det sammenhængende elforsyningssystem og transmissionsforbindelser til andre net.
- 10) Sikre nødvendig om- og nybygning af transmissionsnet i overensstemmelse med transmissionsnetplanlægningen, jf. nr. 9.
- 11) Fremsende en årlig miljøberetning til energi-, forsynings- og klimaministeren, som redegør for udviklingen i de væsentligste miljøforhold for el- og kraftvarmeproduktion inden for det samlede elforsyningssystem.
- 12) Udarbejde forskrifter for netvirksomhedernes målinger.

- 13) Udarbejde forskrifter, som er nødvendige for elmarkedets funktion, herunder forskrifter om aktørernes pligter og rettigheder.
- 14) Varetage opgaver vedrørende betaling for offentlige forpligtelser ifølge §§ 8, 8 a, 8 b og 9 a og regler fastsat i medfør af disse bestemmelser.
- 15) Sikre, efter pålæg fra energi-, forsynings- og klimaministeren, midlertidig videreførelse af den bevillingspligtige aktivitet i tilfælde af, at en bevilling inddrages i medfør af § 54, stk. 1 eller 4, jf. § 54, stk. 6.
- 16) Anvende gennemsigtige, ikkediskriminerende, markedsbaserede metoder ved anskaffelse af den energi, den anvender til at udføre sit hverv.

Stk. 3. Energi-, forsynings- og klimaministeren kan fastsætte nærmere regler om indholdet og udførelsen af de opgaver, som påhviler Energinet i medfør af ovenstående bestemmelser.

§ 28 a. (Ophævet).

§ 28 b. Energinet skal som systemansvarlig virksomhed opstille et program for intern overvågning, som beskriver Energinets tiltag for at forhindre diskriminerende adfærd. Energinet skal sikre overholdelsen af programmet for intern overvågning og sikre, at det kontrolleres på passende måde. En årsberetning med en beskrivelse af programmet samt kontrollen af dette skal offentliggøres og anmeldes til Forsyningstilsynet.

Stk. 2. Energi-, forsynings- og klimaministeren kan fastsætte nærmere regler om indholdet af de i stk. 1 nævnte forhold, herunder om, hvad programmet for intern overvågning skal indeholde, og hvordan det skal kontrolleres.

§ 28 c. Energinet eller denne virksomheds helejede datterselskaber kan som led i samarbejdet med andre landes systemansvarlige virksomheder efter energi-, forsynings- og klimaministerens godkendelse indtræde som medejer af selskaber med begrænset ansvar, der udfører grænseoverskridende systemansvarsopgaver som nævnt i § 28, stk. 2, nr. 3, og opgaver vedrørende sammenkobling af elmarkeder.

Stk. 2. Ændringer i Energinet's medejerskab til selskaber omfattet af stk. 1, som øger virksomhedens økonomiske forpligtelser eller risici, skal godkendes af ministeren.

§ 29. (Ophævet).

§ 30. Energi-, forsynings- og klimaministeren kan fastsætte regler om, at Energinet skal drage omsorg for, at der opretholdes lagre af brændsel til el- og kraftvarmeproduktion af hensyn til elforsyningsikkerheden, herunder regler om, at elproduktionsvirksomheder skal bistå ved indkøb og anbringelse mv. af lagrene.

§ 31. Energinet skal ved udførelsen af sine opgaver bidrage til at sikre, at der skabes de bedst mulige betingelser for konkurrence på markeder for produktion og handel med elektricitet, jf. § 1, stk. 2.

Stk. 2. Energinet kan stille vilkår for brugernes adgang til at benytte virksomhedens ydelser. Disse vilkår skal være objektive, ikkediskriminerende og offentligt tilgængelige og kan vedrøre

- 1) økonomiske forhold, herunder krav om sikkerhedsstillelse for udgifter eller risiko for udgifter, som Energinet påtager sig på brugerens vegne, eller som er forbundne med brugen af Energinets ydelser,
- 2) krav til indrapportering og formidling af data og andre informationer af relevans for Energinets arbejde og
- 3) forhold, som bidrager til at sikre bedst mulig konkurrence for produktion og handel med elektricitet.

Stk. 3. Energinet kan meddele påbud til brugere, der groft eller gentagne gange tilsidesætter vilkår efter stk. 2. Ved manglende opfyldelse af et påbud kan Energinet træffe afgørelse om, at brugeren helt eller delvis udelukkes fra at gøre brug af Energinets ydelser, indtil vilkåret opfyldes. Dette gælder dog ikke i forhold til en virksomhed, når tilsidesættelsen angår vilkår som nævnt i stk. 2, der vedrører virksomhedens bevillingspligtige aktivitet. I disse tilfælde skal Energinet orientere energi-, forsynings- og klimaministeren om forholdet.

Stk. 4. Afgørelser truffet af Energinet efter denne bestemmelse kan indbringes for Forsyningstilsynet, jf. dog stk. 5.

Stk. 5. Afgørelser truffet af Energinet efter stk. 3, der medfører afregistrering af en virksomhed som bruger af datahubben, kan af den virksomhed, som afgørelsen vedrører, forlanges indbragt for domstolene. Anmodning herom skal fremsættes over for Energinet, inden 4 uger efter at afgørelsen er meddelt virksomheden. Afgørelsen skal indeholde oplysninger herom. Energinet anlægger sag mod den pågældende virksomhed efter retsplejelovens regler om borgerlige sager. Domstolsprøvelsen har ikke opsættende virkning.

§ 32. Til løsning af den i § 31, stk. 1, nævnte opgave kan Energinet indgå aftaler om op- og nedregulering med henblik på at imødegå effekten af kapacitetsrestriktioner i det kollektive elforsyningsnet.

Stk. 2. Energi-, forsynings- og klimaministeren kan fastsætte nærmere regler om de aftaler, som Energinet.dk kan indgå efter bestemmelsen i stk. 1.

Kap. 6. Ophævet

§ 33. (Ophævet).

§ 34. (Ophævet).

§ 34 a. (Ophævet).

Kap. 7.

Overdragelse, forbrugerindflydelse, udskillelse af aktiviteter m.v.

§ 35. Transmissionsnet på mellem 100 kV og 200 kV samt udlandsforbindelser på under 100 kV, der er stillet til rådighed for Energinet, og ejerandele i transmissionsvirksomheder, der ejer sådanne net (transmissionsandele), kan udelukkende afstås til staten. Ejere, der ønsker at foretage afståelser omfattende af denne bestemmelse, giver særskilt skriftlig underretning herom til Energinet.

Stk. 2. En virksomhed, der ejer transmissionsandele (ejervirksomheden), har pligt til at afstå samtlige sine transmissionsandele til staten ved ejerskifte i ejervirksomheden. Ved ejerskifte efter denne bestemmelse forstås,

- 1) at 50 pct. af ejerandelene i ejervirksomheden eller i en virksomhed, der direkte eller indirekte besidder ejerandele i ejervirksomheden, har skiftet ejer,
- 2) at ejere af ejerandele i ejervirksomheden eller i en virksomhed, der direkte eller indirekte ejer andele i ejervirksomheden, enten ved erhvervelsen eller senere alene eller i forening med andre har opnået bestemmende indflydelse i ejervirksomheden eller i en virksomhed, der direkte eller indirekte ejer andele i ejervirksomheden, eller
- 3) at ejere af ejerandele i ejervirksomheden eller i en virksomhed, der direkte eller indirekte ejer andele i ejervirksomheden, har mistet bestemmende indflydelse i ejervirksomheden eller i en virksomhed, der direkte eller indirekte ejer andele i ejervirksomheden.

Stk. 3. Til ejerskifte efter stk. 2 medregnes ikke ejerskifte til ejerandele i forbrugerejede virksomheder, når overtagelse af ejerskabet er en vedtægtsmæssig betingelse for overtagelse af brugen af virksomhedens installation hos den nye forbruger. Såfremt en forbrugerejet virksomhed som omfattet af 1. pkt. ændrer sine vedtægtsmæssige bestemmelser, således at ejerskabet til andelen i virksomheden gøres uafhængigt af brugen af virksomhedens installationer, skal dette anses for et ejerskifte efter stk. 2, uanset om der måtte være indtrådt en situation omfattet af stk. 2, og uanset indholdet af stk. 5.

Stk. 4. Såfremt en enkelt ejer har bestemmende indflydelse (den kontrollerende ejer) i en virksomhed (den kontrollerede virksomhed), der direkte eller indirekte besidder transmissionsandele, finder stk. 2 ikke anvendelse på dispositioner vedrørende ejerandele i virksomheder, som direkte eller indirekte besidder de øvrige ejerandele i den kontrollerede virksomhed.

Stk. 5. Selskabsmæssige omstruktureringer er ikke omfattet af stk. 1 og 2, når de ejere, der direkte eller indirekte har ejerandele i de virksomheder, der berøres af en selskabsmæssig omstrukturering, ikke opnår andet vederlag i forbindelse hermed end direkte eller indirekte ejerandele i samme forhold i den virksomhed eller de virksomheder, der består efter den selskabsmæssige omstrukturering. Ved fusioner af forbrugerejede andelsselskaber kan der dog ydes vederlag i form af en periode med nedsatte tariffer, såfremt det fortsættende selskab er et forbrugerejet andelsselskab med samtlige andelshavere i de fusionerende selskaber som nye andelshavere. En selskabsmæssig omstrukturering, som indebærer, at en ejer opnår bestemmende indflydelse i en virksomhed, der består efter omstruktureringen, er kun omfattet af 1. pkt., såfremt den pågældende ejer på tidspunktet for omstruktureringen besad bestemmende indflydelse i en virksomhed, som indgik i omstruktureringen, og som den 19. april 2006 direkte eller indirekte besad transmissionsandele. Såfremt der efter gennemførelsen af en selskabsmæssig omstrukturering som nævnt i 1. pkt. sker afståelse af direkte eller indirekte ejerandele i virksomheder, der består efter den selskabsmæssige omstrukturering, og som direkte eller indirekte besidder transmissionsandele, udgør det ejerskifte af transmissionsandele efter bestemmelsen i stk.

2, såfremt afståelse af en tilsvarende andel af den pågældende ejers ejerandele inden gennemførelsen af den selskabsmæssige omstrukturering ville have medført, at der var indtrådt ejerskifte efter stk. 2.

Stk. 6. Udnyttelse af forkøbsrettigheder, køberettigheder og tegningsrettigheder stiftet før den 21. april 2004 er ikke omfattet af stk. 1 og 2.

Stk. 7. En selskabsmæssig omstrukturering, som indebærer, at en ejervirksomhed efter den selskabsmæssige omstrukturering i stedet bliver indirekte ejer af de pågældende transmissionsandele, er ikke omfattet af stk. 5, 1. pkt., medmindre energi-, forsynings- og klimaministeren giver tilladelse hertil.

Stk. 8. En kommunes overdragelse af en virksomhed, som direkte eller indirekte besidder transmissionsandele, til forbrugere, hvis ejerskab bliver knyttet til brugen af virksomhedens installationer, jf. stk. 3, 1. pkt., er omfattet af undtagelsen i stk. 5, 1. pkt., såfremt kommunen ikke opnår vederlag i forbindelse med overdragelsen.

Stk. 9. En virksomhed, der direkte eller indirekte besidder transmissionsandele, skal straks give underretning til energi-, forsynings- og klimaministeren, når 50 pct. af ejerandelene i virksomheden har skiftet ejer, eller hvis virksomheden bliver bekendt med, at en af virksomhedens ejere alene eller i forening med andre ejere opnår eller mister bestemmende indflydelse i virksomheden. En ejer, der alene eller i forening med andre opnår eller mister bestemmende indflydelse i virksomheden, skal straks give underretning til energi-, forsynings- og klimaministeren. Dette gælder dog ikke, såfremt transaktionen i medfør af stk. 3-6 eller 8 er undtaget fra stk. 2. Underretning skal ske ved særskilt skriftlig meddelelse, som indeholder en udtrykkelig henvisning til den begivenhed, som efter stk. 2 har udløst pligt til afståelse af transmissionsandele.

Stk. 10. Energi-, forsynings- og klimaministeren træffer afgørelse om pligt til afståelse efter stk. 2. Statens købepligt efter stk. 1 og 2 opfyldes af Energinet uden ugrundet ophold, efter at energi-, forsynings- og klimaministeren har truffet afgørelse om afståelsespligt, eller Energinet har modtaget underretning om, at der ønskes afståelse. Såfremt overtagelsen forudsætter udskillelse af transmissionsnet efter stk. 11, vil købepligten dog først kunne opfyldes uden ugrundet ophold fra det tidspunkt, hvor udskillelse er sket.

Stk. 11. Inden statens overtagelse af transmissionsandele efter stk. 1 og 2 skal virksomheder, der både ejer transmissionsnet omfattet af stk. 1 og andre net, udskille de af stk. 1 omfattede transmissionsnet i et selvstændigt aktieselskab. Udskillelsen skal ske snarest muligt og senest 12 måneder efter, at Energinet har modtaget underretning efter stk. 1, eller energi-, forsynings- og klimaministeren har truffet afgørelse om pligt til afståelse efter stk. 2.

Stk. 12. I mangel af enighed fastsættes pris- og betalingsvilkår for overtagelse af ejerskab til transmissionsnet efter stk. 1 og 2 af Taksationskommissionen efter reglerne i kapitel 4 i lov om fremgangsmåden ved ekspropriation vedrørende fast ejendom. Søgsmål til prøvelse af kendelser om pris- og betalingsvilkår truffet af Taksationskommissionen skal være anlagt inden 6 måneder efter, at kendelsen er meddelt den pågældende.

Stk. 13. Energi-, forsynings- og klimaministeren kan hos virksomheder, sælgere af ejerandele og ejere omfattet af stk. 1, 2 og 9 forlange alle oplysninger, som ministeren anser for nødvendige for udøvelse af tilsyn med, at de nævnte bestemmelser er overholdt.

Stk. 14. Transmissionsvirksomheder, som driver transmissionsnet omfattet af stk. 1, skal drives i aktieselskabsform.

§ 35 a. Energi-, forsynings- og klimaministeren kan indgå aftale om statens overtagelse af transmissionsnet på 200 kV eller derover, netforbindelser til udlandet og systemansvarlige virksomheder.

Stk. 2. Netvirksomheder kan vælge at overdrage ejerandele til staten i henhold til en aftale efter stk. 1 uanset vedtægtsbestemmelser om uoverdragelighed. Overdragelse af ejerandele i henhold til en aftale efter stk. 1 behandles skattemæssigt efter reglerne i aktieavancebeskatningsloven, idet ejerandele, der overdrages uanset vedtægtsbestemmelser om uoverdragelighed, i sin helhed anses for erhvervet ved andelshaverens indtræden i transmissionsvirksomheden og for afstået på tidspunktet for overdragelsen til staten.

§ 36. (Ophævet).

§ 37. Kommuner registrerer modtagne uddelinger fra og vederlag ved afståelse af ejerandele i virksomheder, der er eller i perioden efter den 20. februar 2003 har været omfattet af § 2, stk. 1, eller virksomheder, der direkte eller indirekte ejer eller i perioden efter den 20. februar 2003 har ejet andele i sådanne virksomheder.

Stk. 2. Selskabsmæssige omstruktureringer er ikke omfattet af stk. 1, når de ejere, der direkte eller indirekte har ejerandele i de virksomheder, der berøres af den selskabsmæssige omstrukturering, ikke opnår andet vederlag i forbindelse hermed end direkte eller indirekte ejerandele i samme indbyrdes forhold i den virksomhed eller de virksomheder, der består efter den selskabsmæssige omstrukturering. Dette er dog betinget af, at virksomheden eller virksomhederne er omfattet af stk. 1 eller, hvis det er en spaltning, § 2, stk. 1-3, i lov om kommuners afståelse af vandselskaber. Hvis en spaltning fører til, at en eller flere virksomheder alene bliver omfattet af § 2, stk. 1-3, i lov om kommuners afståelse af vandselskaber, er det yderligere en betingelse, at der i de udspaltede virksomheder ikke er anvendt eller medfulgt midler, som stammer fra aktiviteter omfattet af denne lov, lov om varmforsyning, lov om fjernkøling eller lov om naturgasforsyning. Kommunen afgiver i forbindelse med spaltninger omfattet af 3. pkt. en erklæring til Forsyningstilsynet i overensstemmelse med regler fastsat i medfør af § 37 b om, at der ikke i de udspaltede virksomheder er anvendt eller medfulgt midler i strid med 3. pkt. § 37 a, stk. 6, 2.-5. pkt., finder tilsvarende anvendelse.

Stk. 3. Registreringen skal omfatte den dato, hvor uddelingen eller vederlaget er til rådighed for kommunen (rådgighedsdatoen), og beløbets størrelse.

Stk. 4. Ved afståelse af ejerandele omfattet af stk. 1 til en fond eller anden selvejende institution anses afståelsestidspunktet for rådgighedsdato efter stk. 3, og der skal efter stk. 1 registreres et vederlag, som mindst svarer til markedsværdien af de pågældende ejerandele.

Stk. 5. Kommuner indberetter senest den 1. februar hvert år til Forsyningstilsynet de registreringer, som kommunen har foretaget efter stk. 1, 3 og 4 i det foregående kalenderår, eller afgiver erklæring om, at der ikke er foretaget sådanne registreringer.

Stk. 6. Indberetningen skal angive det samlede beløb, der er blevet til rådighed i det foregående kalenderår (rådighedsbeløbet), og skal ledsages af dokumentation for størrelsen af de registrerede uddelinger og vederlag og for de registrerede rådighedsdatoer. Endvidere skal indberetningen angive en beregnet forrentning af rådighedsbeløbet fra de enkelte rådighedsdatoer og frem til den 1. november i indberetningsåret, hvor der efter stk. 10 sker reduktion i kommunens statstilskud efter lov om kommunal udligning og generelle tilskud til kommuner. Rentesatsen fastsættes til Nationalbankens diskonto den 1. januar i indberetningsåret. Finder tilsynet, at den ledsagende dokumentation er utilstrækkelig, kan tilsynet forlange yderligere dokumentation.

Stk. 7. Ved indberetningen efter stk. 5 kan kommunale ejere af aktieselskaber, der var børsnoterede den 20. februar 2003, i det samlede rådighedsbeløb inkl. beregnet forrentning fradrage et beløb svarende til det gennemsnitlige modtagne udbytte fra selskaber omfattet af stk. 1 i årene 1998-2002. Fradraget kan dog ikke overstige det samlede modtagne udbytte i det kalenderår, som indberetningen vedrører.

Stk. 8. Kommuner kan ved indberetning efter stk. 5 af vederlag ved afståelse af ejerandele i virksomheder omfattet af stk. 1 fratække beløb, som i medfør af § 37 a, stk. 1 eller 6, har ført eller samtidig fører til reduktion i kommunens statstilskud i henhold til stk. 10. Kommuner kan endvidere ved indberetning efter stk. 5 fratække

- 1) et nettoprovenu og en indskudskapital, som Forsyningstilsynet har godkendt eller fastsat i medfør af § 35, stk. 5, jf. stk. 1 eller stk. 9, 2. pkt., i lov om naturgasforsyning, og som for nettoprovenuet vedkommende har ført eller samtidig fører til reduktion af kommunens statstilskud i henhold til § 35, stk. 6-8, i lov om naturgasforsyning, og
- 2) beløb, som i medfør af § 2, stk. 3, eller § 7 i lov om kommuners afståelse af vandselskaber har ført eller samtidig fører til reduktion af kommunens statstilskud i henhold til § 6 i lov om kommuners afståelse af vandselskaber.

Stk. 9. Forsyningstilsynet træffer afgørelse om, hvorvidt det indberettede rådighedsbeløb, rådighedsdatoer, den beregnede forrentning og eventuelle fradrag efter stk. 7 og 8 kan godkendes. Kan Forsyningstilsynet ikke godkende disse, fastsætter tilsynet rådighedsbeløb, rådighedsdatoer, beregnet forrentning og størrelsen af eventuelle fradrag.

Stk. 10. Forsyningstilsynet giver senest den 1. maj hvert år Erhvervsministeriet meddelelse om de efter stk. 9 godkendte rådighedsbeløb inkl. beregnet forrentning og med eventuelle fradrag. Erhvervsministeriet reducerer herefter kommunens statstilskud efter bestemmelserne i § 15, stk. 1, 2, 4 og 5, i lov om kommunal udligning og generelle tilskud til kommuner. Hvis beløbet efter 2. pkt. overstiger det modregnede beløb i det første modregningsår, beregner Erhvervsministeriet en forrentning af restbeløbet fra den 1. november i indberetningsåret til den 1. juli i året efter indberetningsåret. Rentesatsen fastsættes til Nationalbankens diskonto den 1. januar i indberetningsåret.

Stk. 11. Kommunekemi A/S anses ikke for at være en virksomhed omfattet af stk. 1.

§ 37 a. Kommuner må ikke uden tilladelse fra energi-, forsynings- og klimaministeren bevare ejerandele i virksomheder omfattet af § 37, stk. 1, såfremt der i de pågældende virksomheder eller i virksomheder, som de direkte eller indirekte ejer andele i, påbegyndes væsentlige nye aktiviteter. Energi-, forsynings- og klimaministeren kan stille vilkår for meddelelse af tilladelse, herunder om afståelse af ejerandele eller aktiviteter i en eller flere af de pågældende virksomheder eller om, at midler anvendt til sådanne nye aktiviteter skal betragtes som uddelinger efter § 37, stk. 1. Afståelse efter 2. pkt. skal, medmindre særlige hensyn tilsiger andet, ske snarest. Dersom tilladelse ikke opnås, skal kommunen snarest afhænde samtlige ejerandele i de pågældende virksomheder.

Stk. 2. Bestemmelsen i stk. 1 finder ikke anvendelse, i det omfang der påbegyndes nye aktiviteter omfattet af denne lov, lov om varmforsyning, lov om fjernkøling eller lov om naturgasforsyning eller nye aktiviteter omfattet af § 2, stk. 1 eller 3, i lov om vandsektorens organisering og økonomiske forhold eller affaldshåndtering i medfør af lov om miljøbeskyttelse.

Stk. 3. I virksomheder omfattet af stk. 1 må der ikke anvendes midler, som stammer fra aktiviteter omfattet af denne lov, lov om varmforsyning, lov om fjernkøling eller lov om naturgasforsyning, til aktiviteter omfattet af § 2, stk. 1 eller 3, i lov om vandsektorens organisering og økonomiske forhold eller affaldshåndtering i medfør af lov om miljøbeskyttelse.

Stk. 4. Aktiviteter omfattet af § 2, stk. 1 eller 3, i lov om vandsektorens organisering og økonomiske forhold eller affaldshåndtering i medfør af lov om miljøbeskyttelse, som udøves i virksomheder omfattet af stk. 1, skal være selskabsmæssigt adskilt fra aktiviteter omfattet af denne lov, lov om varmforsyning eller lov om naturgasforsyning. Virksomheder, der producerer elektricitet ved afbrænding af affald, kan dog udøve aktiviteter forbundet med affaldshåndtering omfattet af lov om miljøbeskyttelse uden selskabsmæssig adskillelse.

Stk. 5. Bestemmelsen i stk. 4 og § 3, stk. 1, i lov om fjernkøling er ikke til hinder for, at servicefunktioner for aktiviteter omfattet af stk. 2 varetages i et selvstændigt selskab.

Stk. 6. Kommuner godtgør senest den 1. februar hvert år over for Forsyningstilsynet ved erklæring afgivet i overensstemmelse med reglerne fastsat i medfør af § 37 b, at der ikke i det foregående kalenderår er anvendt midler i strid med stk. 3. Finder Forsyningstilsynet, at en kommune må anses for at have anvendt midler i strid med stk. 3, betragtes de pågældende midler som uddelinger efter § 37, stk. 1. Forsyningstilsynet fastsætter rådighedsdatoen, beløbets størrelse og en beregnet forrentning i henhold til § 37, stk. 6. Kan en kommune ikke afgive erklæring i overensstemmelse med reglerne fastsat i medfør af § 37 b, giver Forsyningstilsynet energi-, forsynings- og klimaministeren meddelelse herom. Energi-, forsynings- og klimaministeren træffer herefter afgørelse om hel eller delvis afståelse af aktiviteter eller ejerandele i virksomheder omfattet stk. 1.

Stk. 7. Energi-, forsynings- og klimaministeren kan bestemme eller fastsætte regler om, at andre aktiviteter skal være omfattet af stk. 2-6.

§ 37 b. Energi-, forsynings- og klimaministeren fastsætter regler om indberetning efter § 37, stk. 5, og om dokumentation og regnskabsføring for forhold omfattet af § 37, stk. 2 og 5, og § 37 a, stk. 3-6, herunder om, at der skal indhentes erklæringer fra kommunens revisor eller en statsautoriseret revisor.

Stk. 2. Energi-, forsynings- og klimaministeren kan endvidere fastsætte regler om påbegyndelse af væsentlige nye aktiviteter som nævnt i § 37 a, stk. 1, herunder om, at der skal indhentes erklæringer fra kommunens revisor eller en statsautoriseret revisor.

§ 38. (Ophævet).

§ 39. Kollektive elforsyningsvirksomheder skal skriftligt underrette Forsyningstilsynet om enhver hel eller delvis afståelse af sine ejerandele i elproduktionsvirksomheder eller andre kollektive elforsyningsvirksomheder. Endvidere skal kollektive elforsyningsvirksomheder underrette Forsyningstilsynet om, hvilke virksomheder der besidder ejerandele i virksomheden, i det omfang virksomheden er bekendt med dette.

Forbrugerrepræsentation

§ 40. Mindst to medlemmer af en netvirksomheds bestyrelse skal enten direkte eller via et repræsentantskab vælges af forbrugerne i netvirksomhedens forsyningsområde.

§ 41. Netvirksomheder, der er ejet af forbrugere eller kommuner, kan i stedet for den i § 40 nævnte indflydelse lade forbrugerne eller en eller flere kommunale bestyrelser i virksomhedens forsyningsområde enten direkte eller via et repræsentantskab vælge flertallet af netvirksomhedens bestyrelse i kraft af disses udøvelse af deres ejerbeføjelser på netvirksomhedens generalforsamling. Flertallet kan også vælges af forbrugere og en eller flere kommunale bestyrelser i forening.

Stk. 2. Den i stk. 1 nævnte indflydelse anses for opfyldt, hvis flertallet af bestyrelsesmedlemmerne i en netvirksomhed, som drives som selvejende institution, er udpeget af forbrugere eller kommunalbestyrelser i forsyningsområdet eller disse i forening. Det samme gælder for kommunal netvirksomhed, jf. § 4, stk. 1, 1. pkt.

Stk. 3. Den i stk. 1 og 2 nævnte indflydelse anses for opfyldt, hvis forbrugere eller kommuner ejer netvirksomheden gennem en eller flere juridiske personer, såfremt bestyrelsen i den øverste juridiske person vælges på den i stk. 1 eller 2 nævnte måde og denne bestyrelse direkte eller indirekte vælger netvirksomhedens bestyrelse.

§ 42. Forbrugerrepræsentanter efter § 40 skal vælges første gang senest 6 måneder efter, at netvirksomheden ikke opfylder det i § 41 nævnte indflydelseskra.

Stk. 2. Netvirksomheden skal drage omsorg for, at der vælges forbrugerrepræsentanter efter § 40.

§ 43. (Ophævet).

§ 44. En netvirksomheds vedtægter skal indeholde nærmere bestemmelser, der sikrer gennemførelsen af §§ 40-42.

Stk. 2. Valg af forbrugerrepræsentanter efter §§ 40 og 41 skal ske på en måde, der giver enhver tilsluttet forbruger lige indflydelse uanset forbrug. Forbrugerrepræsentanterne skal have samme rettigheder og pligter som de øvrige bestyrelsesmedlemmer.

Stk. 3. En netvirksomhed kan i stedet for de i stk. 2, 1. pkt., nævnte valgeregler anvende valgeregler, som i rimeligt omfang afspejler antallet af forbrugere og det faktiske energiforbrug, jf. § 23 k, stk. 2, i lov om varmforsyning, når

- 1) netvirksomheden er koncernforbundet med en virksomhed, der ejer et anlæg til fremføring af opvarmet vand eller damp,
- 2) netvirksomheden opfylder kravet om forbrugerindflydelse på den i § 41, stk. 3, nævnte måde og
- 3) virksomheden, der ejer et anlæg til fremføring af opvarmet vand eller damp, opfylder kravet om forbrugerindflydelse på den i § 23 h, stk. 3, i lov om varmforsyning nævnte måde.

Stk. 4. Energi-, forsynings- og klimaministeren kan, hvis særlige hensyn tilsiger det, dispensere fra de i stk. 2 nævnte krav om lige indflydelse for alle forbrugere uanset forbrug.

Habilitetskrav

§ 45. Direktører, vicedirektører, underdirektører og ledende medarbejdere i en net- eller transmissionsvirksomhed må ikke direkte eller indirekte deltage i driften eller ledelsen af en koncernforbundet elproduktions- eller elhandelsvirksomhed eller en koncernforbundet virksomhed, der direkte eller indirekte ejer disse, medmindre der er tale om en kollektiv elforsyningsvirksomhed.

Stk. 2. Bestyrelsesmedlemmer i en net- eller transmissionsvirksomhed må ikke direkte eller indirekte deltage i driften eller ledelsen af en koncernforbundet elproduktions- eller elhandelsvirksomhed.

Stk. 3. Stk. 1 og 2 gælder ikke for netvirksomheder, som alene eller sammen med andre netvirksomheder inden for samme koncern har mindre end 100.000 tilsluttede forbrugere. Ministeren kan dog fastsætte regler om ændring af denne grænse.

Stk. 4. Energi-, forsynings- og klimaministeren kan fastsætte nærmere regler med henblik på at sikre, at ledelsen i en net-, transmissions- eller systemansvarlig virksomhed kan handle uafhængigt af erhvervs-mæssige interesser.

Aftalevilkår

§ 46. Aftaler, som kollektive elforsyningsvirksomheder indgår med andre virksomheder, herunder koncernforbundne selskaber, skal indgås på markedsmæssige vilkår.

Stk. 2. De af stk. 1 omfattede aftaler skal foreligge i skriftlig form på aftaletidspunktet. Kollektive elforsyningsvirksomheder skal udarbejde skriftlig dokumentation for, hvorledes priser og vilkår er fastsat. Dokumentationen skal kunne danne grundlag for en vurdering af prisernes og vilkårenes markedsmæssighed. Dokumentationen forelægges Forsyningstilsynet efter anmodning. Hvis markedsmæssigheden af en aftale ikke findes godtgjort, kan Forsyningstilsynet skønsmæssigt fastsætte den markedsmæssige pris, jf. dog stk. 3. Den skønsmæssigt fastsatte pris eller den pris, Forsyningstilsynet fastsætter efter regler udstedt i medfør af stk. 3, vil blive lagt til grund for den økonomiske regulering af den kollektive elforsyningsvirksomhed.

Stk. 3. Energi-, forsynings- og klimaministeren kan fastsætte regler om vurdering af markedsmæssigheden og om fastsættelse af den markedsmæssige pris, herunder regler om metoder til fastsættelse af den markedsmæssige pris efter stk. 2, for de aftaler, som kollektive elforsyningsvirksomheder indgår for at opfylde forpligtelsen til at realisere dokumenterbare energibesparelser efter § 22, stk. 1, nr. 5, og for at opfylde regler udstedt i medfør af § 22, stk. 4.

Stk. 4. Energi-, forsynings- og klimaministeren kan fastsætte regler om revisionspligt, om dokumentationspligtens indhold og rækkevidde og om sagsbehandling, herunder at oplysninger og dokumentation skal indsendes elektronisk.

Udskillelse af aktiviteter

§ 47. Bevilling til netvirksomhed og transmissionsvirksomhed kan med de i stk. 2 nævnte undtagelser ikke gives til samme virksomhed, og bevillingshaveren kan i virksomheden alene drive de aktiviteter, som ligger inden for bevillingen.

Stk. 2. Bevilling til netvirksomhed og bevilling til transmissionsvirksomhed kan dog gives til samme virksomhed, hvis energi-, forsynings- og klimaministeren vurderer, at dette kan ske, uden at det er til hinder for en forsvarlig varetagelse af de bevillingspligtige aktiviteter.

Stk. 3. I det i stk. 2 nævnte tilfælde skal der i virksomheden være regnskabsmæssig adskillelse mellem de to bevillingspligtige aktiviteter.

Stk. 4. Andre aktiviteter, som ligger uden for bevillingen, herunder produktion eller handel med elektricitet, skal udøves i selvstændige selskaber med begrænset ansvar.

Stk. 5. Energi-, forsynings- og klimaministeren kan for netvirksomheder, der har færre end 100.000 tilsluttede forbrugere, fastsætte regler om, at mindre omfattende aktiviteter, som ligger uden for bevillingen til netvirksomhed, er undtaget fra det i stk. 4 nævnte krav om, at aktiviteterne skal udøves i selvstændige selskaber med begrænset ansvar. Aktiviteterne skal i så fald holdes regnskabsmæssigt adskilt fra netvirksomhedens øvrige aktiviteter.

§ 48. Virksomheder, som producerer elektricitet ved forbrænding af affald, må ikke i samme virksomhed udøve anden elproduktionsvirksomhed eller elhandelsvirksomhed.

Stk. 2. Stk. 1 gælder ikke for virksomheder, som producerer elektricitet med tilladelse efter § 12 a.

§ 49. Midler, som en virksomhed opkræver for andre ifølge bestemmelserne i denne lov, herunder elafgifter og betaling af omkostninger til offentlige forpligtelser, jf. § 8, stk. 1, som faktureres efter § 72 b, stk. 1, 2. pkt., og § 72 d, stk. 1, 2. pkt., skal holdes adskilt fra virksomhedens formue.

Kap. 8.

Generelle bestemmelser om bevillinger m.v.

§ 50. Bevillinger til kollektive elforsyningsvirksomheder kan kun meddeles til ansøgere, der skønnes at have den fornødne tekniske og finansielle kapacitet.

Stk. 2. I bevillinger kan der ud over de vilkår, der kan fastsættes i medfør af kapitel 3-6, i særlige tilfælde af hensyn til opfyldelse af lovens formål fastsættes sådanne vilkår, som er begrundet i den pågældende virksomheds særlige forhold. Endvidere kan der fastsættes vilkår, som er nødvendige af hensyn til overholdelsen af EU-regler eller EU-henstillinger på området.

Stk. 3. Energi-, forsynings- og klimaministeren kan i bevillingen stille vilkår om, at ministeren med 1 års varsel kan bestemme, at elproduktionsvirksomheder af hensyn til elforsynings sikkerheden skal opretholde en nærmere fastsat mindste produktionskapacitet.

Stk. 4. Ministeren kan i bevillingen stille vilkår om, at ministeren med 1 års varsel kan bestemme, at eltransmissionsvirksomheder af hensyn til elforsynings sikkerheden skal opretholde en nærmere fastsat transmissionskapacitet.

§ 51. Energi-, forsynings- og klimaministeren fører tilsyn med overholdelsen af vilkårene i bevillingerne samt med den virksomhed, som Energinet og denne virksomheds helejede datterselskaber i medfør af § 2, stk. 2 og 3, i lov om Energinet udøver i medfør af lov om elforsyning, regler udstedt i medfør af loven og bestemmelser indeholdt i eller udstedt i medfør af Europa-Parlamentets og Rådets forordning om betingelserne for netadgang i forbindelse med grænseoverskridende elektricitetsudveksling. For så vidt angår ministerens tilsyn med Energinets og denne virksomheds helejede datterselskabers administrative opgaver vedrørende miljøvenlig elektricitet, jf. § 28, stk. 2, nr. 4, indgår også den klagesagsbehandling, som er forbundet med Energinets og denne virksomheds helejede datterselskabers afgørelser efter regler fastsat i medfør af denne lov og lov om fremme af vedvarende energi.

Stk. 2. Bevillingshavere til net-, transmissions- og produktionsvirksomhed skal eje de anlæg, som anvendes til gennemførelsen af de bevillingspligtige aktiviteter.

Stk. 3. Energi-, forsynings- og klimaministeren kan i særlige tilfælde give dispensation fra bestemmelsen i stk. 2.

§ 51 a. Bevillingshavere skal betale omkostningerne til myndighedsbehandling forbundet med bevilling efter § 10, stk. 1, og § 19, stk. 1, og til myndighedsbehandling forbundet med tilladelse til overdragelse af bevilling efter § 53.

Stk. 2. Virksomheder, som meddeles tilladelse efter § 11, stk. 1, § 12 a, stk. 1, § 21, stk. 1, §§ 22 a og 22 b eller § 23, stk. 1, skal betale omkostningerne til myndighedsbehandling forbundet med tilladelse nævnt i § 11, stk. 1, § 12 a, stk. 1, § 21, stk. 1, §§ 22 a og 22 b eller § 23, stk. 1, til virksomhederne.

Stk. 3. Virksomheder med elproduktionsbevilling efter § 10, stk. 1, og virksomheder, som meddeles tilladelse efter § 11, stk. 1, § 12 a, stk. 1, § 21, stk. 1, §§ 22 a og 22 b eller § 23, stk. 1, skal betale omkostningerne til tilsyn med overholdelse af vilkår i bevilling udstedt til virksomhederne efter § 10, stk. 1, og tilladelse efter § 11, stk. 1, § 12 a, stk. 1, § 21, stk. 1, §§ 22 a og 22 b eller § 23, stk. 1, udstedt til virksomhederne.

Stk. 4. Netvirksomheder skal betale omkostningerne til energi-, forsynings- og klimaministerens opgaver forbundet med netvirksomhedernes opgaver vedrørende energibesparelser, jf. § 22, stk. 1, nr. 5.

Stk. 5. Energi-, forsynings- og klimaministeren kan fastsætte nærmere regler om betaling og opkrævning af beløb til dækning af omkostningerne efter stk. 1-4.

§ 51 b. Energinet betaler halvårligt et beløb til Energi-, Forsynings- og Klimaministeriet til dækning af omkostninger til tilsyn med Energinet og denne virksomheds helejede datterselskaber i medfør af § 2, stk. 2 og 3, i lov om Energinet efter § 51, stk. 1.

Stk. 2. Det samlede beløb efter stk. 1 fastsættes til 4,68 mio. kr. Beløbet reguleres en gang årligt pr. 1. juli med den sats for det generelle pris- og lønindeks, der er fastsat af Finansministeriet. Energi-, forsynings- og klimaministeren offentliggør reguleringer hvert år, første gang pr. 1. juli 2019.

Stk. 3. Energi-, forsynings- og klimaministeren kan fastsætte regler om betaling og opkrævning af beløbet efter stk. 1 og 2.

§ 51 c. Netvirksomhederne betaler halvårligt et beløb til Energi-, Forsynings- og Klimaministeriet til dækning af omkostninger til følgende opgaver:

- 1) Tilsyn med netvirksomhederne efter § 51, stk. 1.
- 2) Behandling og vurdering af netvirksomhedernes forskningsopgaver efter § 22, stk. 7.
- 3) Udarbejdelse og offentliggørelse af elstatistik til kortlægning og offentliggørelse af data om elforbruget efter § 22, stk. 1, nr. 4.

Stk. 2. Det samlede beløb efter stk. 1 fastsættes til 0,9 mio. kr., som opkræves hos netvirksomhederne. Beløbet reguleres en gang årligt pr. 1. juli med den sats for det generelle pris- og lønindeks, der er fastsat af Finansministeriet. Energi-, forsynings- og klimaministeren offentliggør reguleringer hvert år, første gang pr. 1. juli 2019. Beløbet fordeles mellem netvirksomhederne i forhold til den mængde elektricitet, som er transporteret gennem netvirksomhedens net til forbrug i Danmark, på baggrund af opgørelser over målinger af forbrug af elektricitet i netvirksomhedernes netområder i det foregående kalenderår.

Stk. 3. Energi-, forsynings- og klimaministeren kan fastsætte regler om betaling og opkrævning af beløbet efter stk. 1 og 2.

§ 51 d. Virksomheder med elproduktionsbevilling efter § 10, stk. 1, netvirksomheder og virksomheder, der yder balancering af elsystemet, betaler halvårligt et beløb til Energi-, Forsynings- og Klimaministeriet til dækning af omkostninger til tilsyn med virksomhederne efter regler udstedt i medfør af § 85 b, stk. 4, og § 85 c, stk. 6.

Stk. 2. Energi-, forsynings- og klimaministeren fastsætter regler om størrelsen af beløb efter stk. 1, herunder om fordelingen af omkostningerne på kategorier af virksomheder. Energi-, forsynings- og klimaministeren kan fastsætte nærmere regler om betaling og opkrævning af beløb efter stk. 1.

§ 52. Efter 5 år og med et forudgående varsel på 1 år kan der fastsættes nye vilkår i en bevilling.

§ 53. Bevillinger efter denne lov er undtaget fra retsforfølgning og kan hverken direkte eller indirekte overdrages til andre, medmindre energi-, forsynings- og klimaministeren tillader overdragelsen og godkender vilkårene herfor.

Stk. 2. De kollektive elforsyningsvirksomheders vedtægter må ikke stride mod bestemmelserne i denne lov eller regler udstedt i medfør heraf.

§ 54. En bevilling kan inddrages, hvis

- 1) bestemmelser, vilkår eller påbud efter denne lov eller lov om fremme af vedvarende energi eller regler udstedt i medfør af disse love gentagne gange overtrædes,
- 2) der i en ansøgning om bevilling eller i en ansøgning om tilladelse i tilknytning til bevillingen er givet urigtige eller vildledende oplysninger,
- 3) indehaveren af bevillingen eller tilladelsen tages under rekonstruktionsbehandling, indgiver konkursbegæring eller erklæres konkurs eller
- 4) en netvirksomhed groft eller gentagne gange tilsidesætter vilkår stillet af Energinet i medfør af § 31, stk. 2, der vedrører virksomhedens bevillingspligtige aktivitet.

Stk. 2. Hvis en overtrædelse som nævnt i stk. 1 kan afhjælpes, kan energi-, forsynings- og klimaministeren meddele indehaveren, at denne inden for en fastsat frist skal overholde sine forpligtelser efter bevillingen eller tilladelsen.

Stk. 3. Beslutning efter stk. 1, nr. 1, 2 og 4, træffes af retten og efter stk. 1, nr. 3, af energi-, forsynings- og klimaministeren.

Stk. 4. Hvis en overtrædelse af bestemmelser, vilkår eller påbud efter denne lov eller lov om fremme af vedvarende energi eller regler udstedt i medfør af disse love eller en netvirksomheds grove eller gentagne tilsidesættelse af vilkår stillet af Energinet i medfør af § 31, stk. 2, der berører virksomhedens bevillingspligtige aktivitet, indebærer tilsidesættelse af væsentlige hensyn til elforsynings sikkerheden, kan energi-, forsynings- og klimaministeren midlertidigt inddrage bevillingen. Energi-, forsynings- og klimaministeren skal i forbindelse med afgørelsen vejlede den pågældende om prøvelsesadgangen, jf. stk. 5.

Stk. 5. Den, hvis bevilling er midlertidigt inddraget efter stk. 4, kan forlange inddragelsen prøvet af retten.

Stk. 6. Inddrages en bevilling fra en net- eller transmissionsvirksomhed i medfør af stk. 1 eller 4, kan energi-, forsynings- og klimaministeren pålægge Energinet at videreføre den bevillingspligtige aktivitet midlertidigt. Energinets nødvendige omkostninger hertil fordeles på brugerne af den overtagne aktivitet.

Stk. 7. Den, hvis bevilling inddrages efter stk. 1 eller 4, eller konkursboet skal efter energi-, forsynings- og klimaministerens bestemmelse bistå Energinet eller en ny bevillingshaver med overtagelsen af driften samt stille anlæg, kundekartotek m.v. til rådighed for den overtagende virksomhed på rimelige vilkår. Energi-, forsynings- og klimaministeren bestemmer, på hvilke vilkår anlæg, kundekartotek m.v. skal stilles til rådighed. Ministeren kan fastsætte nærmere regler herom.

Stk. 8. Energi-, forsynings- og klimaministeren kan udbyde en bevilling, der er inddraget i medfør af stk. 1 eller 4.

Kap. 9. Miljøvenlig elproduktion

§ 55. (Ophævet).

§ 56. (Ophævet).

§ 56 a. (Ophævet).

§ 56 b. (Ophævet).

§ 56 c. (Ophævet).

§ 56 d. (Ophævet).

§ 56 e. (Ophævet).

§ 56 f. (Ophævet).

§ 57. (Ophævet).

§ 57 a. (Ophævet).

§ 57 b. (Ophævet).

§ 57 c. (Ophævet).

§ 57 d. (Ophævet).

§ 57 e. (Ophævet).

§ 57 f. (Ophævet).

Pristillæg m.v.

§ 58. Der fastsættes efter nr. 1 og 2 pristillæg for følgende former for elektricitet:

- 1) Elektricitet produceret som nævnt i stk. 2-7 på decentrale kraft-varme-anlæg og elproduktionsanlæg med affald som brændsel, som har modtaget afregningspris fastsat efter bekendtgørelse nr. 786 af 21. august 2000 om elafregningspriser for decentrale elproducenter (treledstariffen). Bestemmelsen finder ikke anvendelse på elektricitet produceret alene ved anvendelse af en eller flere vedvarende energikilder på elproduktionsanlæg, som har været omfattet af § 57 som affattet ved § 1, nr. 12, i lov nr. 495 af 9. juni 2004.
- 2) Elektricitet produceret som nævnt i stk. 8 på decentrale kraftvarmeanlæg med naturgas, biogas eller begge disse energikilder som brændsel, som har fået elproduktionstilskud efter § 2 b i lov om tilskud til elproduktion, jf. lovbekendtgørelse nr. 1331 af 30. november 2007.

Stk. 2. Ydelsen af pristillægget som nævnt i § 58, stk. 1, nr. 1, er betinget af, at den pågældende elproduktionsenhed første gang er tilsluttet til elforsyningsnettet senest den 21. april 2004, eller at der senest på samme dato foreligger et projekt for etablering af elproduktionsenheden, som opfylder nærmere fastsatte kriterier for gennemførlighed. Med elproduktionsenhed menes en eller flere tekniske enheder, som varetager kraft-varme-forsyning eller affaldsforbrænding på den samme lokalitet.

Stk. 3. Pristillægget ydes i 20 år fra nettilslutningen som nævnt i stk. 2, dog mindst i 15 år regnet fra den 1. januar 2004.

Stk. 4. Pristillægget fastsættes og udbetales månedligt med udgangspunkt i en tolvtedel af grundbeløbet som nævnt i stk. 6. Når den gennemsnitlige månedlige markedspris som nævnt i § 59, stk. 2, nr. 2, er 11,0 øre pr. kWh eller derunder, indekseres grundbeløbet med faktoren 1,4. Pristillægget reduceres lineært ved en markedspris over 11,0 øre pr. kWh, således at det bortfalder, når markedsprisen er 34,0 øre pr. kWh.

Stk. 5. Markedspriserne på 11,0 og 34,0 øre pr. kWh og faktoren 1,4 indekseres den 1. januar hvert år fra 2005 til og med 2009 på grundlag af forholdene i de foregående 12 måneder i forhold til 2003.

Stk. 6. Grundbeløbet fastsættes som den højeste udbetalte støtte, jf. stk. 7, i et af årene 2001-2003. Hvis der kun har været elproduktion i et af disse år, fastsættes grundbeløbet på grundlag af elproduktionen i en anden periode efter nærmere fastsatte kriterier. Grundbeløbet fastsættes på grundlag af en beregnet forventet elproduktion i en periode, hvis en støtteberettiget elproduktionsenhed nettilsluttes første gang efter den 31. december 2003, eller hvis der senest den 21. april 2004 foreligger et projekt som nævnt i stk. 2 for en udvidelse af produktionskapaciteten i et bestående anlæg.

Stk. 7. Den udbetalte støtte fastsættes som summen af de i nr. 1 og 2 nævnte værdier i de i stk. 6 nævnte perioder:

- 1) Forskellen beregnet efter nærmere angivne kriterier mellem den gennemsnitlige afregning af elproduktionen i perioden efter treledstariffen og den betaling, som ville være ydet ved den gennemsnitlige markedspris i samme periode.
- 2) Et beløb på 1,0 øre pr. kWh for elproduktionen i samme periode.

Stk. 8. Der ydes endvidere et pristillæg som grundbeløb til decentrale kraft-varme-anlæg som nævnt i stk. 1, nr. 2, som har fået elproduktionstilskud efter den hidtidige § 2 b i lov om elproduktion. Grundbeløbet fastsættes til det højeste udbetalte elproduktionstilskud i 2005, 2006 eller 2007. Grundbeløbet udbetales månedligt med en tolvtedel.

Stk. 9. Udbetaling af pristillæg som nævnt i stk. 1, nr. 1 og 2, er betinget af, at produktionsanlægget er driftsklart og til rådighed for driften af det sammenhængende elforsyningsystem.

Stk. 10. Energi-, forsynings- og klimaministeren kan efter forelæggelse for et udvalg nedsat af Folketinget fastsætte regler om, at pristillæg efter stk. 1 og 2, skal nedsættes eller bortfalde.

Stk. 11. Energi-, forsynings- og klimaministeren kan fastsætte regler om afgrænsning af projekter, der opfylder de i stk. 2 nævnte betingelser, om definitionen af en produktionsenhed i stk. 2 og om beregningsmetoder. Ministeren kan endvidere fastsætte regler om, hvorledes betingelserne i stk. 9 skal opfyldes.

§ 58 a. (Ophævet).

§ 58 b. Der ydes pristillæg til elektricitet fra andre kraft-varme-anlæg end de i § 58 nævnte, som er bestemt til at levere fjernvarme, og som har modtaget støtte efter kapitel 7 i bekendtgørelse nr. 231 af 21. april 1998 om adgang til elforsyningsnettet.

Stk. 2. Pristillægget ydes i 15 år regnet fra den 1. januar 2004 og fastsættes efter nærmere angivne kriterier som summen af de i nr. 1 og 2 nævnte værdier:

- 1) Forskellen mellem gennemsnittet af de nødvendige omkostninger og den gennemsnitlige indtægt ved elproduktion i et af årene 2001-2003. Pristillægget udbetales månedligt med en tolvtedel og indekseres i forhold til den gennemsnitlige månedlige markedspris som nævnt i § 59, stk. 2, nr. 2, således at pristillægget bortfalder, når indtægten ved elproduktion overstiger de nødvendige omkostninger.
- 2) Et beløb på 1,0 øre pr. kWh for balanceringsomkostninger til leveret elektricitet.

Stk. 3. Beløbet i stk. 2, nr. 1, reguleres den 1. januar hvert år fra 2005 til og med 2009 som nævnt i § 58, stk. 5.

Stk. 4. Energi-, forsynings- og klimaministeren kan efter forelæggelse for et udvalg nedsat af Folketinget fastsætte regler om, at tillægget skal nedsættes eller bortfalde.

Stk. 5. Energi-, forsynings- og klimaministeren kan fastsætte regler om beregningsmetoder for pristillægget.

§ 58 c. Tilskud kan ydes fra den 1. januar 2013 til den 31. december 2020 til produktion af elektricitet fra industrielle kraft-varme-værkers anlæg, som anvender naturgas som brændsel, og som er tilsluttet elforsyningsnettet senest den 21. marts 2012.

Stk. 2. Tilskuddet fastsættes og udbetales månedligt til anlæg omfattet af stk. 1 med udgangspunkt i en tolvtedel af grundbeløbet, jf. stk. 3. Når den gennemsnitlige månedlige markedspris som nævnt i § 59, stk. 2, er 13,453 øre pr. kWh eller derunder, indekseres grundbeløbet med faktoren 1,7122. Grundbeløbet reduceres lineært ved en markedspris over 13,453 øre pr. kWh, således at det bortfalder, når markedsprisen er 41,582 øre pr. kWh.

Stk. 3. Grundbeløbet udgør 3 øre pr. kWh pr. 1. januar 2013 og stiger pr. 1. januar 2014 til 7 øre pr. kWh. Grundbeløbet opgøres på baggrund af anlæggets elproduktion i 2011 med fradrag af det nødvendige egetforbrug til elproduktionen. Har der ikke i 2011 været elproduktion i mere end 4 uger, fastsættes grundbeløbet på grundlag af elproduktionen i 2010, hvis værket anmoder om dette.

Stk. 4. Ydelsen af tilskuddet efter stk. 1 er betinget af,

- 1) at anlægget er driftsklart og til rådighed for driften af det sammenhængende elforsyningsnet,
- 2) at elektriciteten er fremstillet ved en højeffektiv kraft-varme-produktion,
- 3) at der betales afgift efter lov om afgift af elektricitet for den elektricitet, som anlægget producerer,
- 4) at der foretages afskrivninger på anlægget, og
- 5) at der ikke ydes anden støtte til den elektricitet, som anlægget producerer, jf. dog stk. 5.

Stk. 5. Uanset betingelsen i stk. 4, nr. 5, kan tilskud ydes, selv om anlægget også modtager tilskud efter § 58.

Stk. 6. Staten afholder udgifterne til tilskud til anlæg efter stk. 1 og omkostningerne forbundet med administration af ordningen inden for en bevillingsramme fastsat på finansloven.

Stk. 7. Energi-, forsynings- og klimaministeren kan efter forelægelse for et udvalg nedsat af Folketinget fastsætte regler om nedsættelse eller suspension af tilskuddet.

Stk. 8. Energi-, forsynings- og klimaministeren kan fastsætte regler om offentliggørelse af oplysninger om tilskudsordningen, herunder om tilskudsbeløb, tilskudsmodtagere m.v.

Stk. 9. Energi-, forsynings- og klimaministeren kan fastsætte nærmere regler om beregningsmetoder efter stk. 2 og 3.

Stk. 10. Energi-, forsynings- og klimaministeren kan fastsætte regler om, hvorledes betingelserne i stk. 4 skal opfyldes.

Stk. 11. Energi-, forsynings- og klimaministeren kan fastsætte nærmere regler om administrationen af tilskuddet.

Stk. 12. Energi-, forsynings- og klimaministeren kan fastsætte regler om, hvordan produktionsomkostningerne for elektricitet produceret af tilskudsmodtagere skal opgøres. Energi-, forsynings- og klimaministeren kan herunder fastsætte regler om, at tilskudsmodtagere skal meddele ministeren de oplysninger, der er nødvendige for at opgøre produktionsomkostninger efter 1. pkt.

Generelle bestemmelser om fastsættelse af pristillæg, afsætning af miljøvenlig elproduktion m.v.

§ 59. Netvirksomhederne indberetter på timebasis til Energinet.dk mængden af den elektricitet, der er produceret på anlæg omfattet af §§ 58, 58 a og 58 b. Energinet.dk fastsætter retningslinjer for opgørelse og indberetning af elproduktionen.

Stk. 2. Energinet.dk fastsætter markedsprisen for elektricitet på anlæggene nævnt i stk. 1 som følger:

- 1) Markedsprisen for elektricitet produceret på anlæg omfattet af § 58 a fastsættes på timebasis som spotprisen, jf. stk. 3, for elektricitet i det pågældende område.
- 2) Markedsprisen for elektricitet fra anlæg omfattet af §§ 58, 58 b og 58 c fastsættes på månedsbasis som et gennemsnit af spotprisen, jf. stk. 3, i det pågældende område.

Stk. 3. Med spotpris på elektricitet menes den timepris pr. kWh, som den nordiske elbørs, Nordpool, angiver på spotmarkedet for pågældende område.

Stk. 4. Betaling for elektricitet produceret på anlæg omfattet af § 58 a i 1 time kan ikke overstige de samlede beløb for pristillæg og markedspris, som er fastsat i denne bestemmelse. Hvis markedsprisen i 1 time overstiger det samlede beløb, modregner Energinet.dk det overstigende beløb ved førstkommande udbetalinger af markedspris og pristillæg.

§ 59 a. (Ophævet).

§ 60. (Ophævet).

§ 61. (Ophævet).

§ 62. (Ophævet).

§ 63. (Ophævet).

Oprindelsesgaranti og miljømærkning

§ 63 a. Energi-, forsynings- og klimaministeren fastsætter regler om udstedelse, overførelse og annullering af oprindelsesgarantier for elektricitet, herunder om,

- 1) hvilke oplysninger oprindelsesgarantien skal indeholde, og
- 2) betingelser for udstedelse, overførelse og annullering af oprindelsesgaranti.

Stk. 2. Energi-, forsynings- og klimaministeren fastsætter regler om, at forbrugerne skal modtage oplysninger om anvendelsen af energikilder i den leverede elektricitet i det sidste år. Ministeren fastsætter herunder regler om,

- 1) at forbrugeren skal modtage en årlig opgørelse over sammensætningen af energikilderne, og
- 2) at forbrugeren skal have adgang til oplysninger om miljøpåvirkninger af energikilder ved henvisning til eksisterende, offentligt tilgængelige elektroniske eller andre kilder af nærmere angivet indhold.

Stk. 3. Energi-, forsynings- og klimaministeren kan fastsætte regler om, at oplysninger som nævnt i stk. 2 skal meddeles af leverandøren af elektricitet for den enkelte levering eller på anden måde ved levering fra en elbørs eller import fra en virksomhed uden for Den Europæiske Union og EØS-landene.

Stk. 4. Energi-, forsynings- og klimaministeren fastsætter regler om dokumentation af oplysninger som nævnt i stk. 1 og 2. Herudover fastsætter ministeren regler om tilsyn og kontrol med oprindelsesgarantier som nævnt i stk. 1 og rigtigheden af oplysninger som nævnt i stk. 2.

Stk. 5. Energi-, forsynings- og klimaministeren kan bemyndige en virksomhed eller en sagkyndig institution eller organisation til at udøve nærmere angivne funktioner vedrørende tilsyn og kontrol som nævnt i stk. 4.

Stk. 6. Når det påvises, at foreskrevne oplysninger som nævnt i stk. 1 eller 2 er urigtige eller vildledende, kan energi-, forsynings- og klimaministeren påbyde den, der har udarbejdet oplysningerne, at berigtige forholdene.

Stk. 7. Energi-, forsynings- og klimaministeren kan fastsætte regler om, at den, der anmoder om oprindelsesgaranti efter stk. 1 eller meddeler oplysninger som nævnt i stk. 2, skal afholde nødvendige omkostninger ved udstedelse, overførelse og annullering af oprindelsesgarantier og ved kontrol og tilsyn med rigtigheden af oplysningerne.

Fravalg af pristillæg

§ 64. Energi-, forsynings- og klimaministeren kan fastsætte regler om betingelser og tidsfrister for elproducenters fravalg af pristillæg og andre ydelser efter §§ 58, 58 b og 58 c. Energi-, forsynings- og klimaministeren kan fastsætte regler om, at elproducenter skal betale nødvendige omkostninger forbundet med fravalg af de nævnte pristillæg m.v.

Udbetaling af pristillæg m.v.

§ 65. Udbetaling af pristillæg for elektricitet omfattet af § 58 a og beregning af pristillæg for elektricitet fra produktionsenheder omfattet af § 58 og elproduktionsanlæg omfattet af § 58 b og regler fastsat i medfør af disse bestemmelser sker på grundlag af måling af elektricitet, der afregnes som leveret til det kollektive elforsyningsnet. Energi-, forsynings- og klimaministeren kan fastsætte regler om, hvorledes pristillæg efter § 58 beregnes til egenproducenter af elektricitet som nævnt i § 8 a, stk. 1.

Stk. 2. Udbetaling af pristillæg eller tilskud efter bestemmelserne i §§ 58 og 58 a-58 c og regler fastsat i medfør af disse bestemmelser kan tilbageholdes, hvis elproducenten uanset anmodning ikke inden for en fastsat frist meddeler fyldestgørende oplysninger til brug for en afgørelse om udbetaling af pristillægget eller tilsyn og kontrol med udbetalingen.

Stk. 3. Udbetalingen genoptages, når elproducenten har meddelt nærmere angivne oplysninger om det pågældende forhold.

Stk. 4. Energi-, forsynings- og klimaministeren kan fastsætte regler om betingelser og frister for tilbageholdelse og genoptagelse af pristillæg.

§ 65 a. Energinet.dk udbetaler beløb til berigtigelse af for lidt udbetalt pristillæg eller tilskud efter bestemmelserne i §§ 58 og 58 a-58 c og regler fastsat i medfør af disse bestemmelser og opkræver beløb til dækning af for meget udbetalt pristillæg og tilskud.

Stk. 2. Ejerskab til et elproduktionsanlæg, hvortil der ydes pristillæg som nævnt i stk. 1, og ændringer i ejerskabet skal anmeldes til Energinet.dk.

Stk. 3. Energinet.dk kan med frigørende virkning udbetale pristillæg og beløb til berigtigelse af for lidt udbetalt pristillæg til den, der er anmeldt som ejer af elproduktionsanlægget i den periode, som udbetalingen vedrører, medmindre ejeren har anmeldt, at udbetaling skal ske til en anden.

Stk. 4. Energi-, forsynings- og klimaministeren kan fastsætte regler om anmeldelse og udbetaling efter stk. 1-3.

§ 66. (Ophævet).

Tilslutning m m af miljøvenlige el- og kraftvarmeproduktionsanlæg

§ 67. Ved tilslutning til elforsyningsnettet af decentrale kraftvarmeanlæg og elproduktionsanlæg, der anvender affald eller producerer VE-elektricitet skal ejeren af anlægget alene afholde den udgift, der ville være forbundet med at lade sig tilslutte 10-20 kV-nettet, uanset om netvirksomheden ud fra objektive kriterier vælger et andet tilslutningspunkt. Hvis valg af andet tilslutningspunkt berører transmissionsnettet, skal netvirksomheden indgå aftale med transmissionsvirksomheden herom. Øvrige omkostninger, herunder til netforstærkning og netudbygning, afholdes af netvirksomheden, hvis omkostningerne vedrører distributionsnettet, eller af transmissionsvirksomheden, hvis omkostningerne vedrører transmissionsnettet.

Stk. 2. Ejere af anlæg som nævnt i stk. 1, der ønsker at levere elektricitet på et højere spændingsniveau end 10-20 kV, skal selv afholde den udgift, der er forbundet med at lade sig tilslutte et net med det tilsvarende højere spændingsniveau. Øvrige omkostninger, herunder til netforstærkning og netudbygning, afholdes af netvirksomheden, hvis omkostningerne vedrører distributionsnettet, eller af transmissionsvirksomheden, hvis omkostningerne vedrører transmissionsnettet.

Stk. 3. Bestemmelserne i stk. 1 og 2 gælder ikke for vindmøller og solcelleanlæg.

Stk. 4. Bestemmelserne i stk. 1 og 2 gælder endvidere ikke for elproduktionsanlæg, som etableres med henblik på at kunne imødegå ubalancer i det kollektive elforsyningsnet. Energi-, forsynings- og klimaministeren kan fastsætte regler om, hvilke anlæg der omfattes af bestemmelserne i 1. pkt., og om dokumentation for det projekterede anlægs tekniske og driftsmæssige forhold.

§ 68. (Ophævet).

Administrative bestemmelser

§ 68 a. Energi-, forsynings- og klimaministeren kan fastsætte nærmere regler om, at kollektive elforsyningsvirksomheder træffer afgørelse i forhold omfattet af §§ 58, 58 b, 59, 63 a, 64, 65, 65 a og 67 og regler fastsat i medfør af disse bestemmelser. Ministeren kan endvidere fastsætte nærmere regler om, at kollektive elforsyningsvirksomheder udfører administrative opgaver i medfør af disse bestemmelser.

Stk. 2. Afgørelser, som er truffet af kollektive elforsyningsvirksomheder i medfør af regler fastsat efter stk. 1, kan påklages til energi-, forsynings- og klimaministeren, medmindre andet følger af regler fastsat i medfør af § 78, stk. 6 og 7, eller § 90, stk. 1, nr. 1.

Kap. 10.

Priser og betingelser for elektricitet

Priser og betingelser for kollektive elforsyningsvirksomheder og registrerede elhandelsvirksomheder på detailmarkedet

§ 69. Priser for ydelser fra netvirksomheder fastsættes i overensstemmelse med en indtægtsramme, som Forsyningstilsynet årligt fastsætter for hver netvirksomhed med henblik på dækning af netvirksomhedens omkostninger ved en effektiv drift af den bevillingspligtige aktivitet og forrentning af den investerede kapital.

Stk. 2. En netvirksomheds indtægtsramme udgør det højeste beløb, som netvirksomheden i et kalenderår kan oppebære ved indtægter fra drift af sin bevillingspligtige aktivitet. Den årlige indtægtsramme fastsættes med udgangspunkt i en 5-årig reguleringsperiode, jf. dog stk. 7.

Stk. 3. En netvirksomheds indtægtsramme fastsættes på baggrund af en omkostningsramme og en forrentningsramme, som indregnes efter regler fastsat i medfør af stk. 5, og en række beløbsmæssige justeringer efter stk. 4, som ligeledes indregnes efter regler fastsat i medfør af stk. 5.

Stk. 4. Ved fastsættelse af indtægtsrammen foretages følgende beløbsmæssige justeringer uden for omkostningsrammen og forrentningsrammen:

- 1) Fradrag som følge af effektiviseringskrav, utilstrækkelig leveringskvalitet og bindende midlertidige prisnedsættelser, jf. § 72 b, stk. 1, 4. pkt.

- 2) Forhøjelser til dækning af omkostninger til nettab og energispareindsatsen, jf. § 22, stk. 1, nr. 5.
- 3) Justeringer til dækning af en netvirksomheds tab som følge af en elhandelsvirksomheds manglende betaling af beløb, der er faktureret i henhold til § 72 d, stk. 1, 1. og 2. pkt.

Stk. 5. Energi-, forsynings- og klimaministeren fastsætter regler om indtægtsrammen og de elementer, som indgår heri. Der fastsættes bl.a. regler om følgende:

- 1) Hvilke indtægter der omfattes af en indtægtsramme, og hvilke omkostninger en indtægtsramme dækker, herunder indtægter og omkostninger knyttet til den bevillingspligtige aktivitet, som regnskabsmæssigt indgår og bogføres i andre virksomheder.
- 2) Fastsættelse og justering af omkostningsrammen.
- 3) Fastsættelse og justering af forrentningsrammen, herunder fastsættelse af aktivbaser og beregning og fastsættelse af forrentningssatser.
- 4) Beregning af driftsmæssige afskrivninger.
- 5) Fastsættelse af generelle og individuelle effektiviseringskrav, herunder ved benchmarking.
- 6) Mål for leveringskvalitet og økonomiske konsekvenser af manglende overholdelse heraf.
- 7) Indregning af bindende midlertidige prisnedsættelser.
- 8) Indregning af omkostninger til nettab.
- 9) Indregning af indtægter og omkostninger knyttet til netvirksomhedernes energispareindsats.
- 10) Indregning af tab som følge af en elhandelsvirksomheds manglende betaling af beløb, der er faktureret i henhold til § 72 d, stk. 1, 1. og 2. pkt.

Stk. 6. Energi-, forsynings- og klimaministeren fastsætter endvidere regler om opgørelse og afvikling af differencer mellem en netvirksomheds indtægtsramme og indtægter og i forhold til dækning af netvirksomhedens omkostninger til energispareforpligtelser.

Stk. 7. Energi-, forsynings- og klimaministeren kan fastsætte regler om, at den 5-årige reguleringsperiode, jf. stk. 2, 2. pkt., kan forlænges for den enkelte netvirksomhed med henblik på at opnå væsentlige og varige effektiviseringer.

Stk. 8. Energi-, forsynings- og klimaministeren kan endvidere fastsætte regler om, at Forsyningstilsynet for netvirksomhedens regning kan indhente uafhængig ekstern bistand til brug for fastsættelse af indtægtsrammen eller elementer, som indgår heri, og til brug for vurdering af, om en reguleringsperiode skal forlænges.

§ 69 a. Priser for ydelser fra en netvirksomhed må ikke stige som følge af det vederlag, der erlægges ved overdragelse af virksomheder.

§ 69 b. Netvirksomheder skal uanset ejerforhold og juridisk status udarbejde årsrapporter og lade disse revidere efter årsregnskabslovens regler for aktieselskaber, jf. årsregnskabslovens § 7, stk. 1, nr. 2-4. Årsrapporterne skal være offentligt tilgængelige.

Stk. 2. Netvirksomheder skal udarbejde, lade revidere og indsende årlige reguleringsregnskaber for de bevillingspligtige aktiviteter til Forsyningstilsynet. Forsyningstilsynet offentliggør reguleringsregnskaberne.

Stk. 3. Forsyningstilsynet fastsætter regler om netvirksomheders reguleringsregnskaber efter stk. 2, herunder regler om indhold, revision og frister for indsendelse.

§ 69 c. Netvirksomheder skal opbevare regnskabsmateriale for 2004 og for hvert regnskabsår fra 2012 til udgangen af det regnskabsår, som følger efter udløbet af den efterfølgende reguleringsperiode, jf. § 69, stk. 2, 2. pkt., og regler fastsat i medfør af § 69, stk. 7. Ved fastlæggelsen af den efterfølgende reguleringsperiode i forhold til regnskabsårene 2004 og 2012-2017 anses årene før 2018 som en reguleringsperiode.

Stk. 2. Opbevaring af regnskabsmateriale skal ske i overensstemmelse med reglerne i bogføringsloven.

§ 70. (ophævet).

§ 70 a. (ophævet).

§ 71. Energinet og denne virksomheds helejede datterselskaber kan i priserne for de aktiviteter, der varetages i medfør af § 2, stk. 2 og 3, i lov om Energinet, indregne nødvendige omkostninger, herunder til indkøb af energi, lønninger, tjenesteydelser, administration, vedligeholdelse, andre driftsomkostninger, herunder også omkostninger til dækning af tab på debitorer, og afskrivninger, samt nødvendig forrentning af virksomhedens kapital. Priser for ydelser efter 1. pkt. må ikke stige som følge af det vederlag, der erlægges ved overdragelse af virksomheder.

Stk. 2. Energi-, forsynings- og klimaministeren kan fastsætte nærmere regler om afgrænsningen af de omkostninger, som kan anses for nødvendige efter stk. 1, samt om fastsættelsen af den nødvendige forrentning og om forrentningsgrundlaget efter stk. 1.

§ 71 a. (Ophæves).

§ 72. (Ophævet).

§ 72 a. En elhandelsvirksomhed skal være registreret som bruger af datahubben i henhold til vilkår fastsat af Energinet i medfør af § 31, stk. 2, for at kunne varetage sine opgaver efter stk. 2-5, § 8, stk. 4, og §§ 72 b-72 d.

Stk. 2. Elhandelsvirksomheden skal udføre informationsaktiviteter for at sikre gennemsigtighed om markedsforholdene for alle forbrugergupper, herunder informere om husholdningsforbrugernes rettigheder i henhold til leveringspligten efter § 6 b.

Stk. 3. Elhandelsvirksomheden skal give den enkelte forbruger informationer om elforbruget og udviklingen i dette. For fjernaflæste aftagenumre skal oplysninger om faktisk målt forbrug og fakturering i medfør heraf som minimum fremsendes til elforbrugeren fire gange om året og senest 2 måneder efter udgangen af en 3-månedersperiode.

Stk. 4. Elhandelsvirksomheden skal behandle klager fra forbrugere og sikre en døgnservice, der formidler kontakt til den relevante netvirksomhed og Energinet om nettekniske forhold.

Stk. 5. Elhandelsvirksomheden skal sikre, at der til enhver tid findes relevante og korrekte oplysninger om alle virksomhedens produkter, herunder priser og vilkår, på virksomhedens hjemmeside. Elhandelsvirksomheden skal tillige indberette disse oplysninger til den i § 82 b nævnte prisportal, så længe prisportalen drives under Forsyningstilsynets ansvar.

Stk. 6. Energi-, forsynings- og klimaministeren kan meddele påbud til en elhandelsvirksomhed, der groft eller gentagne gange misligholder forpligtelserne nævnt i stk. 2-5. Ved manglende opfyldelse af et påbud kan energi-, forsynings- og klimaministeren fratage elhandelsvirksomheden retten til at være registreret i datahubben. Fratages elhandelsvirksomheden retten til at være registreret i datahubben,

overføres elhandelsvirksomhedens aftagenumre uden forsinkelse af Energinet til andre elhandelsvirksomheder efter § 72 e. Elhandelsvirksomheden kan registreres på ny, hvis den på et senere tidspunkt kan godtgøre, at den opfylder kravene i stk. 2-5.

Stk. 7. Energi-, forsynings- og klimaministerens afgørelse efter stk. 6, 2. pkt., kan af den virksomhed, som afgørelsen vedrører, forlanges indbragt for domstolene. Anmodning herom skal fremsættes over for energi-, forsynings- og klimaministeren, inden 4 uger efter at afgørelsen er meddelt virksomheden. Afgørelsen skal indeholde oplysninger herom. Energi-, forsynings- og klimaministeren anlægger sag mod den pågældende virksomhed efter retsplejelovens regler om borgerlige sager. Domstolsprøvelsen har ikke opsættende virkning.

Stk. 8. Forsyningstilsynet fører tilsyn med elhandelsvirksomhedernes overholdelse af stk. 5. Overholder en elhandelsvirksomhed ikke stk. 5, kan Forsyningstilsynet meddele pålæg om omgående berigtigelse af forholdet. Misligholder elhandelsvirksomheden groft eller gentagne gange sine forpligtelser efter stk. 5, orienterer Forsyningstilsynet energi-, forsynings- og klimaministeren herom.

Stk. 9. Energi-, forsynings- og klimaministeren fastsætter nærmere regler om gennemførelsen af bestemmelserne i stk. 2-5.

§ 72 b. Elhandelsvirksomheden køber net- og systemydelser af netvirksomhederne og Energinet. Elhandelsvirksomheden fakturerer forbrugerne for levering af elektricitet, herunder net- og systemydelser, jf. § 8, stk. 2 og 3, omkostninger til offentlige forpligtelser, jf. § 8, stk. 1, elafgifter i henhold til lov om afgift af elektricitet og moms i henhold til momsloven. Elafgifter og betaling af omkostninger til offentlige forpligtelser, jf. § 8, stk. 1, viderefaktureres uændret til det relevante aftagenummer. Endvidere viderefaktureres netvirksomheders bindende midlertidige prisnedsættelser uændret til de relevante aftagenumre.

Stk. 2. Energinet indberetter oplysninger om afgiftssatser for elafgifter efter lov om afgift af elektricitet til datahubben.

Stk. 3. Elhandelsvirksomheden sikrer, at forbrugerne uden beregning kan indhente information i datahubben om forbruget på eget aftagenummer.

§ 72 c. Kommunikation mellem en elhandelsvirksomhed og netvirksomhederne og Energinet om forhold, der vedrører et konkret aftagenummer, sker via datahubben i henhold til forskrifter udstedt af Energinet i medfør af § 28, stk. 2, nr. 13. I særlige tilfælde, der fastlægges i Energinets forskrifter i medfør af § 28, stk. 2, nr. 13, hvor elhandelsvirksomheden har behov for en dialog vedrørende konkrete problemstillinger om målinger, fakturering, afbrydelser el.lign., vil der kunne ske direkte kommunikation om enkelte aftagenumre, der involverer både en elhandelsvirksomhed og en netvirksomhed.

Stk. 2. Elhandelsvirksomheden indberetter data til datahubben vedrørende identifikation af forbrugeren på et givent aftagenummer, som elhandelsvirksomheden har indgået aftale med.

Stk. 3. Ophæver eller opsiger en elhandelsvirksomhed sit aftaleforhold med en forbruger, indberetter elhandelsvirksomheden ophævelsen eller opsigelsen af aftaleforholdet til datahubben.

Stk. 4. Ophører et aftaleforhold mellem en elhandelsvirksomhed og en elforbruger, oplyses den relevante netvirksomhed via datahubben om dato for aftalens ophør. Netvirksomheden skal herefter sikre, at der foretages slutmåling hos forbrugeren.

Stk. 5. Elhandelsvirksomheden indhenter via datahubben oplysning om forbrug og tarifoplysninger m.v. på hvert enkelt aftagenummer, som er omfattet af en aftale med elhandelsvirksomheden. Elhandelsvirksomheden kan endvidere indhente oplysning om det summerede forbrug og om den samlede betaling herfor til hver enkelt netvirksomhed og Energinet. Forbruget af elektricitet opgøres ud fra målte eller beregnede data.

Stk. 6. Årsafregning, periodisk slutafregning og slutafregning ved ophør af et aftaleforhold sker ud fra målte data. Er det ved afregningen ikke muligt at foretage måler aflæsning, skal netvirksomheden indberette oplysning til datahubben om et skønnet forbrug i henhold til Energinets forskrifter. For meget betalte acontobeløb tilbageføres til forbrugeren samtidig med årsafregningen eller slutafregningen.

§ 72 d. Netvirksomheden og Energinet fakturerer elhandelsvirksomheden for deres ydelser ud fra det samlede forbrug i en måned og betalingen på elhandelsvirksomhedens aftagenumre. Netvirksomheden fakturerer ligeledes elhandelsvirksomheden for elafgift, som netvirksomheden skal svare efter lov om afgift af elektricitet. Energinet fakturerer endvidere elhandelsvirksomheden for betaling for omkostninger i medfør af § 8, stk. 1, og for elafgift, som Energinet skal svare efter lov om afgift af elektricitet, for elforbrugere, som er direkte tilsluttet transmissionsnettet.

Stk. 2. Faktureringerne efter stk. 1 skal ske med en betalingsfrist på mindst 14 dage fra datoen for fakturaens udstedelse, dog tidligst 25 dage regnet fra forbrugsmånedens udgang.

Stk. 3. Netvirksomheden skal fakturere elhandelsvirksomheden, jf. stk. 1, 1. og 2. pkt., senest 5 hverdage efter at netvirksomheden har modtaget grundlaget for engrosafregningen herfor fra datahubben. Energinet skal sikre, at grundlaget for engrosafregningen er tilgængeligt for netvirksomhederne og elhandelsvirksomhederne i datahubben hurtigst muligt i måneden efter forbrugsmåneden og senest på et tidspunkt, som fastsættes i Energinets forskrifter.

Stk. 4. Afbryder en netvirksomhed eller Energinet sin ydelse til en elhandelsvirksomhed i henhold til betingelser for anvendelse af transmissions- og distributionsnet, der er fastsat efter offentliggjorte og af Forsyningstilsynet godkendte metoder, jf. § 73 a, overføres elhandelsvirksomhedens aftagenumre, der i datahubben er knyttet til netvirksomheden eller til Energinet, uden forsinkelse af Energinet til andre elhandelsvirksomheder efter proceduren i § 72 e.

Stk. 5. Tages en elhandelsvirksomhed under rekonstruktions- eller konkursbehandling, og har rekonstruktør eller kurator ikke inden for 1 uge derefter meddelt Energinet, at elhandelsvirksomheden videreføres, overfører Energinet uden forsinkelse elhandelsvirksomhedens aftagenumre til andre elhandelsvirksomheder efter § 72 e. Rekonstruktør eller kurator skal hurtigst muligt og senest inden for 1 uge efter insolvensbehandlingens indledning meddele Energinet, om elhandelsvirksomheden videreføres.

§ 72 e. Energinet indhenter en gang årligt i perioden den 1.-15. december tilkendegivelser fra elhandelsvirksomhederne om deres ønsker om at overtage et antal aftagenumre ved indtræden af en eller flere af de hændelser, der er nævnt i § 72 a, stk. 6, og § 72 d, stk. 4 og 5, med angivelse af eventuelle begrænsninger på det maksimale antal aftagenumre og på elforbrugere med forbrug på op til 100.000 kWh om året eller på 100.000 kWh om året og derover. Tilkendegivelsen er gældende for 1 kalenderår. Elhandelsvirksomhederne kan dog trække deres tilkendegivelser tilbage, når der ikke er indtrådt en eller flere af de hændelser, der er nævnt i § 72 a, stk. 6, og § 72 d, stk. 4 og 5, eller er indgivet konkursbegæring mod en anden elhandelsvirksomhed.

Stk. 2. Energinet sikrer, at aftagenumre med forbrug på 100.000 kWh om året og derover kan identificeres i datahubben.

Stk. 3. Ophører en elhandelsvirksomheds leverancer som følge af indtræden af en eller flere af de hændelser, der er nævnt i § 72 a, stk. 6, og § 72 d, stk. 4 og 5, identificerer Energinet uden ugrundet ophold elhandelsvirksomhedens aftagenumre i datahubben og fordeler aftagenumrene via datahubben på de elhandelsvirksomheder, der er tilmeldt, jf. stk. 1. Elhandelsvirksomhederne kan ikke afvise de tildelte aftagenumre.

Stk. 4. Energinet giver uden ugrundet ophold via datahubben meddelelse til de overtagende elhandelsvirksomheder og berørte netvirksomheder om det gennemførte leverandørskift for de fordelte aftage-numre, jf. stk. 3.

Stk. 5. Elhandelsvirksomhederne giver uden ugrundet ophold meddelelse til hver enkelt af de elforbrugere, hvis aftage-numre elhandelsvirksomhederne har fået tildelt efter stk. 3. Meddelelsen skal indeholde oplysninger om navnet på elhandelsvirksomheden, begrundelsen for, at elforbrugeren er overdraget til denne virksomhed, og en leveringsaftale i henhold til regler udstedt efter § 6 a. Bindingsperiode og pris fastsættes efter stk. 6 og § 72 f.

Stk. 6. Leveringsaftalen, jf. stk. 5, er bindende for elhandelsvirksomheden i 3 måneder fra overtagelsestidspunktet. Elfbrugeren kan opsigte aftalen med 1 måneds varsel til udgangen af en måned, jf. dog stk. 7. Leveringsaftalen er bindende uden elforbrugers accept.

Stk. 7. Er der for et aftage-nummer aftalt leverandørskift inden tidspunktet for fordelingen efter stk. 3, udløber leveringsaftalen efter stk. 6 senest på tidspunktet for det aftalte leverandørskift.

Stk. 8. Når meddelelse om leverandørskift, jf. stk. 4, er modtaget fra Energinet, foretager netvirksomhederne uden ugrundet ophold slutmåling på de berørte aftage-numre, jf. § 72 c, stk. 4.

Stk. 9. Energi-, forsynings- og klimaministeren kan pålægge den eller de største elhandelsvirksomheder regnet efter antal aftage-numre at indtræde som leverandører, hvis der opstår et akut behov ved indtræden af en eller flere af de hændelser, der er nævnt i § 72 a, stk. 6, og § 72 d, stk. 4 og 5, og Energinet ikke har modtaget tilstrækkelig mange tilkendegivelser efter stk. 1 til at dække behovet. Stk. 3-7 og § 72 f finder tilsvarende anvendelse.

Stk. 10. Energi-, forsynings- og klimaministeren fastsætter nærmere regler om fordelingen af aftage-numre, herunder fastlæggelse af en fordelingsnøgle, der ud fra et tilfældighedsprincip sikrer en ligelig fordeling af aftage-numrene mellem de tilmeldte elhandelsvirksomheder under hensyn til elhandelsvirksomhedernes tilkendegivelser efter stk. 1.

§ 72 f. For timemålte aftage-numre, der aftager elektricitet efter § 6 c, stk. 7, eller § 72 e, stk. 5, fastsættes en pris svarende til Nord Pool Spots timepris pr. kWh på elspot i det prisområde, hvor elforbrugeren aftager sin elektricitet, med et tillæg, der er fastsat af Forsyningstilsynet efter stk. 3. For ikke-timemålte aftage-numre, der aftager elektricitet efter § 6 c, stk. 7, eller § 72 e, stk. 5, fastsættes en pris svarende til Nord Pool Spots dagspris pr. kWh på elspot i det prisområde, hvor elforbrugeren aftager sin elektricitet, med et tillæg, der er fastsat af Forsyningstilsynet efter stk. 3. Elspotpriser tillægges endvidere net- og systemtariffer, betaling for omkostninger i medfør af § 8, stk. 1, elafgifter i henhold til lov om afgift af elektricitet og moms i henhold til momsloven.

Stk. 2. Forsyningstilsynet skal sikre, at priserne efter stk. 1 offentliggøres på den prisportal, der er nævnt i § 82 b.

Stk. 3. Forsyningstilsynet fastlægger senest den 1. december hvert år de tillæg, der er nævnt i stk. 1, 1. og 2. pkt., for det følgende kalenderår. Tillæggene skal være udtryk for niveauet for de tillæg, der anvendes på markedet i forhold til elspotprodukter for forbrug på op til 100.000 kWh om året eller på 100.000 kWh om året og derover.

§ 73. De kollektive elforsyningsvirksomheders prisfastsættelse af deres ydelser efter §§ 69-71 skal ske efter rimelige, objektive og ikkediskriminerende kriterier for, hvilke omkostninger de enkelte køberkategorier giver anledning til. Prisdifferentiering af hensyn til effektiv udnyttelse af elnettet og til elforsyningsikkerhed er tilladt. Prisdifferentiering på baggrund af en geografisk afgrænsning er kun tilladt i særlige tilfælde.

Stk. 2. De kollektive elforsyningsvirksomheder skal offentliggøre tariffer og betingelser for brug af elnettet.

§ 73 a. Priser og betingelser for anvendelse af transmissions- og distributionsnet fastsættes af de kollektive elforsyningsvirksomheder efter offentliggjorte metoder, som er godkendt af Forsyningstilsynet.

Stk. 2. Forsyningstilsynet kan godkende metoder for begrænsede købergrupper og for et begrænset tidsrum som led i kollektive elforsyningsvirksomheders metodeudvikling. Forsyningstilsynet kan sætte vilkår for godkendelsen af sådanne metoder.

Stk. 3. Energi-, forsynings- og klimaministeren kan fastsætte regler om indholdet af de metoder, der anvendes til at beregne eller fastsætte betingelser og vilkår, herunder tariffer.

§ 73 b. Energibranchens organisationer kan udarbejde standardiserede vejledninger om fastsættelse af tariffer og betingelser m.v. for net- og transmissionsvirksomhedernes ydelser. Forsyningstilsynet fører tilsyn med sådanne standardiserede vejledninger efter regler fastsat af tilsynet.

§ 74. (ophævet).

Fællesskabsbestemmelser om priser og betingelser for netadgang m.v.

§ 74 a. Bestemmelserne i §§ 71 og 73 a finder ikke anvendelse på forhold, som omfattes af artikel 16, stk. 6, og artikel 17 i Europa-Parlamentets og Rådets forordning om betingelserne for netadgang i forbindelse med grænseoverskridende elektricitetsudveksling.

Produktionspriser

§ 75. Priser og leveringsbetingelser for elproduktionsvirksomheders salg af elektricitet fastsættes ved aftale.

Stk. 2. Ejere af kraftvarmeproduktionsanlæg må ved fastsættelsen af priser og leveringsbetingelser for fjernvarme, jf. § 20, stk. 1, i lov om varmeforsyning, ikke udnytte deres stilling til at fordele deres omkostninger på en måde, der må anses for urimelig for fjernvarmeforbrugerne.

Stk. 3. Virksomheder, som producerer elektricitet ved forbrænding af affald, skal økonomisk hvile i sig selv bortset fra virksomheder, som producerer elektricitet med tilladelse efter § 12 a. Ejere af affaldsforbrændingsanlæg må ved fastsættelsen af priser og betingelser for affaldsbehandling og for levering af fjernvarme ikke udnytte deres stilling til at fordele deres omkostninger på en måde, der anses for urimelig for brugerne af affaldsbehandlingsanlægget eller for fjernvarmeforbrugerne.

Stk. 4. Energi-, forsynings- og klimaministeren kan fastsætte regler om fordelingen efter stk. 2 og 3.

Tilsyn med priser, fastsættelse af regler

§ 76. De kollektive elforsyningsvirksomheder skal til Forsyningstilsynet anmelde

- 1) de metoder, der anvendes til at beregne eller fastsætte betingelser og vilkår for adgang til transmissions- og distributionsnet, herunder tariffer, jf. § 73 a,
- 2) priser, tariffer og betingelser for ydelser, der omfattes af bevillingerne, samt grundlaget for fastsættelsen af disse, herunder leveringsaftaler efter Forsyningstilsynets nærmere bestemmelse,

- 3) dokumentation for udskillelse af kommercielle aktiviteter,
- 4) dokumentation for regnskabsmæssig adskillelse af aktiviteter,
- 5) regnskaber og andre oplysninger efter Forsyningstilsynets nærmere bestemmelse til brug ved fastsættelsen af og tilsynet med de i § 69 nævnte indtægtsrammer og
- 6) aftaler om transit, herunder forhandlede priser og betingelser.

Stk. 2. For virksomhed, der varetages af Energinet eller denne virksomheds helejede datterselskaber i medfør af § 2, stk. 2 og 3, i lov om Energinet, skal der, for så vidt angår systemansvars- og transmissionsydelser, til Forsyningstilsynet anmeldes priser, tariffer og betingelser for ydelser samt grundlaget for fastsættelsen af disse, herunder leveringsaftaler, efter Forsyningstilsynets nærmere bestemmelse.

Stk. 3. Forsyningstilsynet kan endvidere pålægge ejere af kraft-varme-produktionsanlæg at anmelde salgspriser for fjernvarme samt grundlaget for prisfastsættelsen.

Stk. 4. Forsyningstilsynet kan fastsætte regler om anmeldelser efter stk. 1-3.

§ 77. Hvis Forsyningstilsynet finder, at priser og leveringsbetingelser må anses for at være i strid med bestemmelserne i denne lov, kan tilsynet give pålæg om ændring af priser og betingelser.

Stk. 2. Hvis et urimeligt forhold i forbindelse med forhandlinger om netadgang ikke kan bringes til ophør ved pålæg efter stk. 1, kan Forsyningstilsynet udstede pålæg om at indgå en aftale om forholdet på sædvanligt gældende vilkår for tilsvarende aftaler.

Stk. 3. Finder Forsyningstilsynet, at priser, betingelser eller aftaler må anses for at give en miljø-mæssig eller samfundsøkonomisk uhensigtsmæssig anvendelse af energi, kan tilsynet efter forhandling med parterne give påbud om ændring heraf.

Stk. 4. Forsyningstilsynet kan træffe bestemmelse om, at en kollektiv elforsyningsvirksomhed skal ændre forbrugerpriserne, hvis virksomheden har foretaget en disposition, der ikke kan anses for rimelig for forbrugerne. Forsyningstilsynet kan herunder bestemme, at virksomheden i nærmere angivet omfang skal anvende et overskud til ændring af priserne.

Stk. 5. Hvis en kollektiv elforsyningsvirksomhed ikke rettidigt fremsender de nødvendige oplysninger til brug for sagsbehandlingen som krævet af Forsyningstilsynet i medfør af § 84, stk. 1, kan Forsyningstilsynet træffe afgørelse, jf. stk. 1-4, på det foreliggende grundlag. Forsyningstilsynet kan ændre afgørelsen, såfremt den kollektive elforsyningsvirksomhed fremlægger de krævede oplysninger. Ved en afgørelse efter 2. pkt. kan der for perioden, fra afgørelsen efter 1. pkt. er truffet til tidspunktet for den nye afgørelse, alene ske efterregulering af priser og betingelser, hvis efterreguleringen er til gunst for tredjemand.

Kap. 11. Forsyningstilsynet

§ 78. Omkostninger, som er forbundet med Forsyningstilsynets drift og opgavevaretagelse efter denne lov eller regler udstedt i medfør af loven eller efter bestemmelser indeholdt i eller udstedt i medfør af Europa-Parlamentets og Rådets forordning om betingelserne for netadgang i forbindelse med grænseoverskridende elektricitetsudveksling eller Europa-Parlamentets og Rådets forordning om integritet og gennemsigtighed på engrosenergimarkedene, betales af de virksomheder, som Forsyningstilsynet fører tilsyn med efter denne lov eller regler udstedt i medfør af loven eller efter bestemmelser indeholdt i eller udstedt i medfør af Europa-Parlamentets og Rådets forordning om betingelserne for

netadgang i forbindelse med grænseoverskridende elektricitetsudveksling eller Europa-Parlamentets og Rådets forordning om integritet og gennemsigtighed på engrosenergi-markederne, jf. dog stk. 2.

Stk. 2. Netvirksomhederne og elhandelsvirksomhederne betaler halvårligt et beløb til Forsyningstilsynet til dækning af Forsyningstilsynets omkostninger til opgaver efter §§ 4 og 37-37 b og regler udstedt i medfør heraf. Det samlede beløb fastsættes til 0,2 mio. kr. Beløbet reguleres en gang årligt pr. 1. juli med den sats for det generelle pris- og lønindeks, der er fastsat af Finansministeriet. Energi-, forsynings- og klimaministeren offentliggør reguleringer hvert år, første gang pr. 1. juli 2019. Halvdelen af det samlede beløb betales af netvirksomhederne og opkræves hos netvirksomhederne i forhold til den mængde elektricitet, som er transporteret gennem netvirksomhedens net til forbrug i Danmark, på baggrund af opgørelser over målinger af forbrug af elektricitet i det foregående kalenderår. Halvdelen af det samlede beløb betales af elhandelsvirksomhederne og opkræves hos elhandelsvirksomhederne i forhold til den mængde elektricitet, som elhandelsvirksomhederne har leveret til forbrug i Danmark, på baggrund af opgørelser over målinger af forbrug af elektricitet i det foregående kalenderår.

Stk. 3. Forsyningstilsynet fastsætter regler om betaling og opkrævning af beløb til dækning af omkostningerne efter stk. 1 og 2, jf. dog stk. 4. Afgørelser truffet i henhold til regler fastsat i medfør af 1. pkt. kan ikke påklages til anden administrativ myndighed.

Stk. 4. Energi-, forsynings- og klimaministeren fastsætter regler om betaling og opkrævning af beløb til dækning af Forsyningstilsynets omkostninger i forbindelse med Forsyningstilsynets opgaver efter loven eller regler udstedt i medfør af loven angående netvirksomhedernes opgaver vedrørende energibesparelser.

Stk. 5. Energi-, forsynings- og klimaministeren fastsætter regler om Forsyningstilsynets behandling af klager og om, hvorvidt klager over Forsyningstilsynets afgørelser kan tillægges opsættende virkning. Energi-, forsynings- og klimaministeren kan endvidere fastsætte regler om frister for klage til Forsyningstilsynet.

Stk. 6. Energi-, forsynings- og klimaministeren fastsætter nærmere regler for, hvilke opgaver Forsyningstilsynet skal varetage, herunder overvågningsopgaver for at sikre velfungerende konkurrencebaserede elmarkeder og opgaver vedrørende samarbejdet med andre landes energireguleringsmyndigheder, herunder på regionalt plan og EU-plan, og regler om Forsyningstilsynets opgaver efter Europa-Parlamentets og Rådets forordning om betingelserne for netadgang i forbindelse med grænseoverskridende elektricitetsudveksling.

Stk. 7. Energi-, forsynings- og klimaministeren kan fastsætte regler om, at Forsyningstilsynet skal varetage opgaver, som er henlagt til ministeren.

§ 78 a. Forsyningstilsynet kan til energireguleringsmyndigheder i lande omfattet af det Europæiske Økonomiske Samarbejdsområde, til det europæiske agentur for samarbejde mellem energireguleringsmyndigheder og til Europa-Kommissionen videregive oplysninger, som er omfattet af Forsyningstilsynets tavshedspligt efter forvaltningsloven, i det omfang det er nødvendigt for varetagelsen af Forsyningstilsynets, den modtagende energireguleringsmyndigheds, agenturets eller Europa-Kommissionens opgaver.

Stk. 2. Ved videregivelse af oplysninger til myndigheder, agenturet og Europa-Kommissionen i medfør af stk. 1 skal Forsyningstilsynet betinge videregivelsen af, at oplysningerne

- 1) er omfattet af en tavshedspligt hos modtageren, som svarer til den, Forsyningstilsynet er undergivet efter forvaltningsloven, og

- 2) kun kan videregives af modtageren med udtrykkeligt samtykke fra Forsyningstilsynet, til det formål, som samtykket omfatter, og til personer, der er omfattet af en tavshedspligt, som svarer til den, Forsyningstilsynet er undergivet efter forvaltningsloven.

§ 78 b. Forsyningstilsynet offentliggør sine afgørelser truffet i henhold til regler i denne lov eller regler udstedt i henhold til loven på tilsynets hjemmeside. Offentliggørelsen kan omfatte navnet på den virksomhed, som er adressat for afgørelsen, når dette skønnes at være af almen interesse for offentligheden. Offentliggørelse af virksomhedens navn kan dog ikke ske, hvis det vil medføre uforholdsmæssig stor skade for virksomheden.

Stk. 2. Offentliggørelse efter stk. 1 må ikke indeholde fortrolige oplysninger, herunder oplysninger om kundeforhold.

§ 78 c. Forsyningstilsynet kan offentliggøre sine afgørelser i sager om overtrædelse af regler i Europa-Parlamentets og Rådets forordning om integritet og gennemsigtighed på engrosenergimarkederne og sine beslutninger om at pålægge tvangsbøder efter § 86, stk. 1, 2. pkt., på sin hjemmeside. Offentliggørelsen kan omfatte navnet på den juridiske eller fysiske person, som er adressat for en afgørelse eller beslutning, når dette skønnes at være af interesse for markedsdeltagerne, jf. dog stk. 3.

Stk. 2. Forsyningstilsynet kan offentliggøre beslutninger om at overgive sager om overtrædelse af regler i den i stk. 1 nævnte forordning til politimæssig efterforskning på sin hjemmeside. Hvis beslutningen er truffet i forhold til en juridisk person, kan offentliggørelsen omfatte navnet på den juridiske person, når dette skønnes at være af interesse for markedsdeltagerne, jf. dog stk. 3. Offentliggørelse undlades, hvis efterforskningsmæssige hensyn taler imod offentliggørelse.

Stk. 3. Offentliggørelse af en juridisk eller fysisk persons navn efter stk. 1 eller 2 kan ikke ske, hvis det vil medføre uforholdsmæssig stor skade for den juridiske eller fysiske person.

Stk. 4. Offentliggørelse efter stk. 1 og 2 må ikke indeholde fortrolige oplysninger, herunder oplysninger om kundeforhold.

§ 79. (Ophævet).

§ 79 a. Forsyningstilsynet efterkommer bindende juridiske afgørelser fra Europa-Kommissionen og fra det europæiske agentur for samarbejde mellem energireguleringsmyndigheder.

§ 80. (Ophævet).

§ 81. Forsyningstilsynet kan til enhver tid uden retskendelse mod behørig legitimation til brug for tilsynet efter loven eller efter Europa-Parlamentets og Rådets forordning om integritet og gennemsigtighed på engrosenergimarkederne få adgang til en virksomheds eller en markedsdeltagers lokaler og på stedet gøre sig bekendt med og tage kopi af enhver nødvendig oplysning, herunder virksomhedens eller markedsdeltagerens regnskaber, øvrige regnskabsmaterialer, forretningsbøger og andre forretningspapirer, uanset om disse oplysninger opbevares elektronisk.

Stk. 2. Politiet yder bistand ved udøvelsen af beføjelser efter stk. 1.

§ 82. Forsyningstilsynet opretter et offentligt tilgængeligt register over anmeldte tariffer, betingelser, tekniske krav og standarder og offentliggør et repræsentativt udsnit af disse mindst 1 gang årligt. Registret skal endvidere indeholde oplysninger om de kollektive elforsyningsvirksomheders ejerandele i elproduktionsvirksomheder og andre kollektive elforsyningsvirksomheder samt om, hvem der besidder ejerandele i kollektive elforsyningsvirksomheder.

Stk. 2. Anmeldelser er offentligt tilgængelige. Forsyningstilsynet kan dog beslutte, at en anmeldelse ikke offentliggøres, hvis væsentlige hensyn taler herimod.

Stk. 3. Forsyningstilsynet udarbejder og offentliggør periodiske analyser af de kollektive elforsyningsvirksomheders indtægts- og omkostningsforhold og vurderinger af disse virksomheders udførelse af deres opgaver.

Stk. 4. Forsyningstilsynet overvåger graden af gennemsigtighed af engrospriser og udarbejder periodiske analyser til dette formål.

Stk. 5. Forsyningstilsynet fastsætter regler om fakturering og specificering af omkostninger over for modtagere af klima- og energiydelser.

Stk. 6. Forsyningstilsynet kan træffe beslutning om, at en uvildig sagkyndig skal gennemgå regnskaber, kontrakter m m i en virksomhed mv. med henblik på at udarbejde en sagkyndig rapport til brug for tilsynet.

§ 82 a. Forsyningstilsynet foretager årlige undersøgelser af elpriser for elforbrugere med et forbrug på op til 100.000 kWh om året og vurderer, om priserne er rimelige, let og klart sammenlignelige, gennemsigtige og ikkediskriminerende. Resultatet af undersøgelserne offentliggøres på Forsyningstilsynets hjemmeside.

Stk. 2. Til brug for undersøgelser af elpriser for elforbrugere efter stk. 1 kan Forsyningstilsynet pålægge elhandelsvirksomhederne at markere bestemte produkter i forbindelse med indberetning af priserne i den prisportal, som er nævnt i § 82 b, stk. 1.

Stk. 3. Træffes der beslutning om, at den i § 82 b, stk. 1, nævnte prisportal skal lukkes eller sælges, jf. § 82 b, stk. 3, kan Forsyningstilsynet til brug for sine undersøgelser af forbrugerpriserne efter stk. 1 pålægge elhandelsvirksomhederne at indberette deres elpriser for forbrugere med et forbrug på op til 100.000 kWh om året til Forsyningstilsynet og ved indberetningen at markere bestemte produkter.

Stk. 4. Forsyningstilsynet kan fastsætte nærmere regler om indberetninger efter stk. 3.

§ 82 b. Forsyningstilsynet har ansvaret for etablering og drift af en prisportal for elpriser, rabatter og vilkår på det danske elmarked for forbrugere med et forbrug på op til 100.000 kWh om året. Prisportalen skal være gratis og offentligt tilgængelig på internettet og sikre gennemsigtighed, hvad angår elpriser, rabatter og vilkår.

Stk. 2. Forsyningstilsynet kan udbyde opgaven nævnt i stk. 1 til en uvildig tredjepart, som har det fornødne markedskendskab.

Stk. 3. Efter den 1. oktober 2018 kan energi-, forsynings- og klimaministeren træffe beslutning om, at prisportalen skal lukkes eller sælges, hvis Forsyningstilsynet vurderer, at der ikke længere er behov for prisportalen.

Stk. 4. Forsyningstilsynet kan fastsætte nærmere regler om elhandelsvirksomhedernes indberetninger efter § 72 a, stk. 5, og § 82 a, stk. 2.

§ 82 c. Forsyningstilsynet fører en årlig statistik over forsyningsafbrydelser og begrundelserne herfor. Statistikken offentliggøres på Forsyningstilsynets hjemmeside.

Stk. 2. Forsyningstilsynet kan fastsætte nærmere regler om elhandelsvirksomhedernes indberetninger af forsyningsafbrydelser og begrundelserne herfor efter § 20 c, stk. 2.

§ 83. Forsyningstilsynet gør energi-, forsynings- og klimaministeren opmærksom på forhold, som tilsynet mener kan have betydning for løsningen af opgaverne med bl.a. udstedelse, ændring og kontrol med bevillinger.

Stk. 2. Forsyningstilsynet gør Konkurrence- og Forbrugerstyrelsen opmærksom på forhold, som tilsynet mener kan være i strid med konkurrencelovgivningen.

Kap. 12.

Beredskab, fortrolighed, kontrol, oplysningspligt og påbud

§ 84. Energi-, forsynings- og klimaministeren, Forsyningstilsynet og Energiklagenævnet kan i forbindelse med behandling af en klage, udøvelse af tilsyn eller overvågning af markedet indhente oplysninger, som er nødvendige for varetagelsen af disse opgaver, hos bevillingspligtige virksomheder, Energinet, andre elproduktionsvirksomheder og elhandelsvirksomheder samt disses koncernforbundne virksomheder, berørte forbrugere og andre købere af elektricitet. Ministeren kan herudover fra kollektive elforsyningsvirksomheder, elhandelsvirksomheder og elproducenter indhente oplysninger, der er nødvendige for varetagelsen af ministerens opgaver efter loven.

Stk. 2. Forsyningstilsynet kan til sikring af overholdelsen af Europa-Parlamentets og Rådets forordning om integritet og gennemsigtighed på engrosenergimarkedene indhente nødvendige oplysninger hos enhver relevant fysisk og juridisk person.

Stk. 3. Forsyningstilsynet kan til sikring af overholdelsen af den i stk. 2 nævnte forordning indhente nødvendige oplysninger, herunder i elektronisk form, hos offentlige myndigheder.

Stk. 4. Energi-, forsynings- og klimaministeren kan til sikring af prisgennemsigtighed og elforsyningsikkerhed og til opfølgning af energi- og miljøpolitiske målsætninger, herunder til udarbejdelse af det nødvendige datagrundlag i forbindelse hermed, pålægge kollektive elforsyningsvirksomheder, elproduktionsvirksomheder og elhandelsvirksomheder at udarbejde og udlevere nærmere angivne oplysninger vedrørende virksomhedernes produktions- og driftsmæssige forhold samt om de i virksomheden købte og solgte ydelser. Det samme gælder oplysninger til brug for udarbejdelse af national og international energistatistik. Energi-, forsynings- og klimaministeren kan fastsætte nærmere regler om oplysningspligtens omfang og opfyldelse.

Stk. 5. Kollektive elforsyningsvirksomheder, elhandelsvirksomheder og elproducenter skal efter anmodning meddele Energinet de oplysninger, der er nødvendige til varetagelsen af Energinets opgaver.

Stk. 6. Kollektive elforsyningsvirksomheder skal efter anmodning meddele andre virksomheder tilstrækkelige oplysninger til at sikre, at net- og transmissionsvirksomhed kan foregå på en måde, der er forenelig med en sikker og effektiv drift af det sammenkoblede system.

Stk. 7. Kollektive elforsyningsvirksomheder skal give brugerne af det sammenkoblede system de oplysninger, der er nødvendige for at få effektiv adgang til og sikre effektiv udnyttelse af systemet.

Stk. 8. Virksomheder skal bevare fortroligheden af kommercielt følsomme oplysninger, som modtages i henhold til stk. 5 og 6.

Stk. 9. Energi-, forsynings- og klimaministeren kan fastsætte nærmere regler om virksomhedernes pligt til at videregive oplysninger i henhold til stk. 5-7.

Stk. 10. Klager over virksomheder vedrørende virksomhedernes oplysningspligt efter stk. 5-7 og regler udstedt i henhold til loven kan indbringes for Forsyningstilsynet.

§ 84 a. Kollektive elforsyningsvirksomheder skal iagttage fortrolighed om kommercielt følsomme oplysninger, som de modtager i forbindelse med udøvelsen af deres virksomhed, og skal forhindre, at oplysninger om egne aktiviteter, som kan være forretningsmæssigt fordelagtige, bliver videregivet på en diskriminerende måde.

Stk. 2. Energinet må ikke i forbindelse med eget køb og salg af elektricitet eller i forbindelse med tilknyttede eller associerede virksomheders køb og salg af elektricitet misbruge oplysninger, som Energinet har fået fra tredjepart i forbindelse med tildeling af eller forhandling om adgang til systemet. Det samme gælder i forbindelse med køb og salg af elektricitet i virksomheder, der henhører under energi-, forsynings- og klimaministeren.

Stk. 3. Uanset bestemmelsen i stk. 1 er kollektive elforsyningsvirksomheder forpligtet til at videregive oplysninger til energi-, forsynings- og klimaministeren, Forsyningstilsynet og Energiklagenævnet i overensstemmelse med gældende regler herom.

Stk. 4. Klager over kollektive elforsyningsvirksomheder vedrørende forhold omhandlet i stk. 1 og 2 kan indbringes for Forsyningstilsynet.

§ 84 b. Elhandelsvirksomheder skal sørge for, at relevante data om alle transaktioner vedrørende kontrakter med engroskunder og transmissionsvirksomheder om levering af elektricitet er til rådighed for Energitilsynet, Konkurrence- og Forbrugerstyrelsen og Europa-Kommissionen i mindst 5 år med henblik på opfyldelsen af deres opgaver.

Stk. 2. Stk. 1 gælder ligeledes for elhandelsvirksomheders transaktioner vedrørende elektricitetsderivater med engroskunder og transmissionsvirksomheder.

Stk. 3. Energitilsynet kan træffe afgørelse om, at dele af de oplysninger, der er nævnt i stk. 1, skal stilles til rådighed for andre markedsdeltagere. Energitilsynet skal sikre, at der i den forbindelse ikke sker videregivelse af kommercielt følsomme oplysninger om individuelle markedsdeltagere eller individuelle transaktioner.

Stk. 4. Stk. 3 gælder ikke oplysninger om finansielle instrumenter omfattet af værdipapirhandelsloven.

§ 85. Elproduktionsvirksomheder og virksomheder, der driver handel med elektricitet, skal udarbejde årsrapporter i henhold til årsregnskabsloven. Årsrapporterne skal være offentligt tilgængelige.

Stk. 2. Virksomhederne skal føre konsoliderede regnskaber for ikkeelektricitetsrelaterede aktiviteter, som de ville skulle gøre, såfremt de pågældende aktiviteter blev udført af særskilte selskaber.

Stk. 3. Energi-, forsynings- og klimaministeren kan fastsætte nærmere regler om virksomhedernes regnskabsføring efter stk. 1 og 2.

§ 85 a. Energi-, forsynings- og klimaministeren kan fastsætte regler om udøvelse af tilsyn og kontrol med opkrævning og udbetaling af beløb til dækning af nødvendige omkostninger ved at gennemføre de offentlige forpligtelser, der påhviler de kollektive elforsyningsvirksomheder efter denne lov, lov om fremme af vedvarende energi og lov om pilotudbud af pristillæg for elektricitet fremstillet på solcelleanlæg samt regler fastsat i medfør af disse love.

Stk. 2. Energi-, forsynings- og klimaministeren kan fastsætte regler om dokumentation for forhold, der er omfattet af stk. 1. Ministeren kan herunder fastsætte, at

- 1) en elproducent, som modtager pristillæg, skal meddele oplysninger om el- og varmeproduktion, produktionsanlæg, driftsmæssige forhold og brændselsanvendelse,
- 2) oplysninger som nævnt i nr. 1 skal indberettes til et register, som ministeren eller Energinet har oprettet,
- 3) elproduktion skal måles eller beregnes på nærmere angivet måde,
- 4) nærmere angivne oplysninger skal verificeres af en uafhængig virksomhed eller ved akkrediteret certificering og
- 5) omkostninger til opfyldelse af kravene i nr. 1-4 påhviler elproducenten.

Stk. 3. Energi-, forsynings- og klimaministeren kan fastsætte regler om, at kontrollen og tilsynet efter stk. 1 skal udøves af netvirksomheder eller af Energinet.

Stk. 4. Energi-, forsynings- og klimaministeren kan fastsætte regler om, at Energinet skal fastsætte retningslinjer for udøvelse af kontrollen og tilsynet. Retningslinjerne skal godkendes af ministeren.

§ 85 b. Virksomheder, som er bevillingspligtige efter §§ 10 og 19 samt elforsyningsvirksomhed, der varetages af Energinet eller denne virksomheds helejede datterselskaber i medfør af § 2, stk. 2 og 3, i lov om Energinet, skal foretage nødvendig planlægning og træffe nødvendige foranstaltninger for at sikre elforsyningen i beredskabssituationer og andre ekstraordinære situationer.

Stk. 2. Energinet skal varetage de overordnede, koordinerende planlægningsmæssige og operative opgaver vedrørende det i stk. 1 nævnte beredskab.

Stk. 3. Energi-, forsynings- og klimaministeren kan fastsætte regler om varetagelse af de i stk. 1 og 2 nævnte opgaver.

Stk. 4. Energi-, forsynings- og klimaministeren kan fastsætte regler om udførelse af tilsyn med det beredskabsarbejde, der udføres efter stk. 1 og 2, herunder om virksomhedernes fremsendelse af materiale som grundlag for tilsynet, om tilsynets beføjelser i forhold til virksomhederne og om klageadgang.

§ 85 c. Virksomheder, som er bevillingspligtige efter §§ 10 og 19, Energinet og dennes helejede datterselskaber samt virksomheder, der yder balancering af elsystemet, skal opretholde et it-beredskab, herunder planlægge og træffe nødvendige foranstaltninger for at sikre beskyttelsen af kritiske it-systemer, der er af betydning for elforsyningen.

Stk. 2. Energi-, forsynings- og klimaministeren kan ved manglende opfyldelse af et påbud efter § 85 d om at overholde stk. 1 påbyde virksomheder at foretage en it-revision af kritiske systemer ved en uafhængig revisor godkendt af tilsynsmyndigheden.

Stk. 3. Energi-, forsynings- og klimaministeren kan påbyde virksomheder at gennemføre tiltag, som på baggrund af en it-revision, jf. stk. 2, skønnes nødvendige for at opretholde et it-beredskab, jf. stk. 1.

Stk. 4. Informationer, herunder vurderinger, planer og data, vedrørende sikkerhedsforhold for kritiske it-systemer i virksomheder omfattet af stk. 1 er fortrolige, hvis oplysningerne er væsentlige af hensyn til driften af virksomheden eller det sammenhængende elsystem.

Stk. 5. Energi-, forsynings- og klimaministeren fastsætter nærmere regler for it-beredskab, jf. stk. 1, herunder regler om

- 1) organisering af virksomhedens it-beredskab og evne til at modtage advarsler om trusler mod it-sikkerheden,
- 2) planlægning og beredskabsarbejde, som virksomhederne skal udføre for at modvirke trusler mod it-sikkerheden, herunder virksomhedernes pligt til at videregive oplysninger til Energinet og relevante myndigheder,
- 3) virksomhedernes risikostyring, herunder inddragelse af andre virksomheder i risikovurderinger,
- 4) tilmelding til en it-sikkerhedstjeneste, der yder varsler og informationer om it-sikkerhedstrusler,
- 5) Energinets varetagelse af overordnede, koordinerende planlægningsmæssige og operative opgaver vedrørende it-beredskab, jf. stk. 1, og
- 6) krav til indholdet og planlægningen af en it-revision ved en uafhængig revisor, jf. stk. 2.

Stk. 6. Energi-, forsynings- og klimaministeren fastsætter regler for udførelse af tilsyn med virksomheders it-beredskab, jf. stk. 1.

§ 85 d. Energi-, forsynings- og klimaministeren og Forsyningstilsynet kan påbyde, at forhold, der strider mod loven eller mod Europa-Parlamentets og Rådets forordning om betingelserne for netadgang i forbindelse med grænseoverskridende elektricitetsudveksling, eller mod regler udstedt i medfør af loven eller forordningen eller afgørelser truffet i henhold til nævnte regler, bringes i orden straks eller inden en nærmere angivet frist.

Stk. 2. Forsyningstilsynet kan påbyde, at forhold, der strider mod en juridisk bindende afgørelse truffet af det europæiske agentur for samarbejde mellem energireguleringsmyndigheder eller strider mod Europa-Parlamentets og Rådets forordning (EU) nr. 1227/2011 af 25. oktober 2011 om integritet og gennemsigtighed på engrosenergimarkederne eller mod retsakter, der er vedtaget på grundlag heraf, bringes i orden straks eller inden en nærmere angivet frist.

Kap. 12 a. (Ophævet)

Kap. 13. Sanktionsbestemmelser

§ 86. Undlader nogen rettidigt at efterkomme et påbud meddelt af Forsyningstilsynet efter § 85 d, stk. 1, om at give oplysninger i henhold til § 22, stk. 3, eller at efterkomme et påbud meddelt af Forsyningstilsynet i medfør af § 77, kan Forsyningstilsynet som tvangsmiddel pålægge de pågældende daglige eller ugentlige bøder. Det samme gælder, hvis nogen undlader rettidigt at efterkomme et påbud meddelt af Forsyningstilsynet efter § 85 d, stk. 2, om at opfylde de pligter, der påhviler vedkommende efter artikel 3, stk. 4, litra b, 2. pkt., artikel 8, stk. 1, 1. og 2. pkt., eller stk. 5, 1. pkt., eller artikel 9, stk. 1 eller 5, i Europa-Parlamentets og Rådets forordning nr. 1227/2011/EU af 25. oktober 2011 om integritet og gennemsigtighed på engrosenergimarkederne.

Stk. 2. Der er udpantningsret for de i stk. 1 nævnte bøder.

§ 87. Medmindre højere straf er forskyldt efter anden lovgivning, straffes med bøde den, der

- 1) driver produktions-, net- eller transmissionsvirksomhed efter §§ 10 eller 19 uden bevilling,
- 2) etablerer eller driver net eller anlæg efter §§ 11, 12 a, 21, 22 a eller 23 uden tilladelse,
- 3) tilsidesætter vilkår for en bevilling eller tilladelse efter de i nr. 1 eller 2 nævnte bestemmelser,
- 4) undlader at foretage underretning som angivet i § 19 d, stk. 3, eller § 35,
- 5) undlader at afgive erklæring, foretage registrering, indberetning eller afhændelse som angivet i §§ 37 eller 37 a,
- 6) anvender midler i strid med § 37 a, stk. 3,
- 7) undlader at efterkomme påbud eller forbud efter loven, herunder påbud om at berigtige et ulovligt forhold,
- 8) undlader at afgive oplysninger som omhandlet i kapitel 12,
- 9) meddeler energi-, forsynings- og klimaministeren, Forsyningstilsynet eller Energiklagenævnet urigtige eller vildledende oplysninger eller efter anmodning undlader at afgive oplysninger,
- 10) overtræder § 19 a, stk. 8, § 69 b, stk. 1, § 69 c, § 84, stk. 7, eller § 84 a eller
- 11) overtræder vilkår for en godkendelse efter § 98, stk. 2.

Stk. 2. Medmindre højere straf er forskyldt efter anden lovgivning, straffes med bøde den, der overtræder bestemmelser indeholdt i eller udstedt i medfør af Europa-Parlamentets og Rådets forordning (EF) om betingelserne for netadgang i forbindelse med grænseoverskridende elektricitetsudveksling.

§ 87 a. Medmindre højere straf er forskyldt efter anden lovgivning, straffes med bøde den, der overtræder artikel 3, stk. 4, litra b, 2. pkt., artikel 4, stk. 1, stk. 2, 2. pkt., eller stk. 3, 1. og 2. pkt., artikel 8, stk. 5, 1. pkt., artikel 9, stk. 1, 1. pkt., eller stk. 5, eller artikel 15 i **Europa-Parlamentets og Rådets forordning nr. 1227/2011/EU** af 25. oktober 2011 om integritet og gennemsigtighed på engrosenergimarkedene.

Stk. 2. På samme måde straffes markedsdeltagere, der overtræder forordningens artikel 8, stk. 1, 1. og 2. pkt.

Stk. 3. Der kan pålægges selskaber m.v. (juridiske personer) strafansvar efter reglerne i straffelovens 5. kapitel.

Stk. 4. Forældelsesfristen for strafansvaret i henhold til stk. 1 og 2 er 5 år.

§ 87 b. Overtrædelse af artikel 3, stk. 1, eller artikel 5 i **Europa-Parlamentets og Rådets forordning nr. 1227/2011/EU** af 25. oktober 2011 om integritet og gennemsigtighed på engrosenergimarkedene straffes med bøde eller fængsel indtil 1 år og 6 måneder.

Stk. 2. Der kan pålægges selskaber m.v. (juridiske personer) strafansvar efter reglerne i straffelovens 5. kapitel.

§ 87 c. Medmindre højere straf er forskyldt efter anden lovgivning, straffes med bøde den, der forsætligt eller groft uagtsomt overtræder § 20 b, stk. 1.

§ 88. I regler, som udstedes i henhold til loven, kan der fastsættes bødestraf for overtrædelse af bestemmelserne i eller vilkår og påbud udstedt i henhold til reglerne.

Stk. 2. Der kan pålægges selskaber mv. (juridiske personer) strafansvar efter reglerne i straffelovens 5. kapitel.

Kap. 14. Klager, Energiklagenævn m.m.

§ 89. Energiklagenævnet behandler klager over afgørelser truffet af energi-, forsynings- og klimaministeren eller af Forsyningstilsynet efter denne lov eller regler udstedt i henhold til loven. Med de indskrænkninger, der følger af Europa-Kommissionens beføjelser, behandler Energiklagenævnet klager over afgørelser truffet af energi-, forsynings- og klimaministeren eller Forsyningstilsynet efter bestemmelser indeholdt i eller udstedt i medfør af Europa-Parlamentets og Rådets forordning om betingelserne for netadgang i forbindelse med grænseoverskridende elektricitetsudveksling. Energiklagenævnet behandler ligeledes klager over afgørelser truffet af Forsyningstilsynet efter Europa-Parlamentets og Rådets forordning om integritet og gennemsigtighed på engrosenergimarkederne.

Stk. 2. Energiklagenævnet behandler klager over afgørelser truffet af Energinet efter § 8, stk. 4, jf. § 8, stk. 1, nr. 4.

Stk. 3. Energi-, forsynings- og klimaministerens og Forsyningstilsynets afgørelser nævnt i stk. 1 og Energinets afgørelser nævnt i stk. 2 kan ikke indbringes for anden administrativ myndighed end Energiklagenævnet. Afgørelserne kan ikke indbringes for domstolene, før den endelige administrative afgørelse foreligger.

Stk. 4. Forsyningstilsynets afgørelser om certificering, jf. § 19 d, kan alene indbringes for Energiklagenævnet, hvis Forsyningstilsynet afslår certificeringen.

Stk. 5. Klage skal være indgivet skriftligt inden 4 uger efter, at afgørelsen er meddelt.

Stk. 6. Energiklagenævnets formand kan efter nærmere aftale med nævnet træffe afgørelse på nævnets vegne i sager, der behandles efter denne lov eller regler udstedt i henhold til loven.

Stk. 7. Søgsmål til prøvelse af afgørelser truffet af Energiklagenævnet efter loven eller de regler, der udstedes efter loven, skal være anlagt inden 6 måneder efter, at afgørelsen er meddelt den pågældende. Er afgørelsen offentligt bekendtgjort, regnes fristen dog altid fra bekendtgørelsen.

§ 89 a. (Ophævet).

§ 90. Energi-, forsynings- og klimaministeren kan fastsætte regler om

- 1) adgangen til at klage over afgørelser, der efter loven eller regler udstedt i henhold til loven træffes af energi-, forsynings- og klimaministeren eller af Forsyningstilsynet, herunder at visse afgørelser ikke skal kunne indbringes for Energiklagenævnet, samt at afgørelser truffet af en kollek-

tiv elforsyningsvirksomhed som nævnt i § 68 a, stk. 2, eller en institution under Energi-, Forsynings- og Klimaministeriet eller anden myndighed, som ministeren i henhold til § 92 har henlagt sine beføjelser efter loven til, ikke skal kunne indbringes for energi-, forsynings- og klimaministeren, og

2) betaling af gebyr ved indbringelse af en klage for Energiklagenævnet.

§ 91. Ved afgørelser efter denne lov eller regler udstedt i henhold til loven erstattes repræsentanter i Energiklagenævnet, som er udpeget efter indstilling fra Dansk Industri og Landbrug & Fødevarer, af 2 medlemmer med særlig økonomisk eller teknisk sagkundskab inden for elforsyning, som udpeges af energi-, forsynings- og klimaministeren.

§ 91 a. Udgifterne, som er forbundet med etablering og drift af et privat ankenævn på energiområdet, der er godkendt i medfør af kapitel 2 i lov om forbrugerklager, betales af virksomheder omfattet af el-, naturgas- og varmforsyningslovene. Ankenævnet sekretariatsbetjenes af Konkurrence- og Forbrugerstyrelsen. Energi-, forsynings- og klimaministeren kan fastsætte regler om betaling og opkrævning.

§ 92. Energi-, forsynings- og klimaministeren kan bemyndige en under ministeriet oprettet institution eller anden myndighed til at udøve de beføjelser, der i denne lov er tillagt ministeren.

Kapitel 14 a Forskellige bestemmelser

§ 92 a. Energi-, forsynings- og klimaministeren kan fastsætte regler om, at nærmere angivne internationale vedtagelser og tekniske specifikationer vedrørende krav til virksomheder, anlæg, indretninger, produkter m.v., som der henvises til i regler udstedt i medfør af denne lov, ikke indføres i Lovtidende.

Stk. 2. Energi-, forsynings- og klimaministeren fastsætter regler om, hvorledes oplysning om de internationale vedtagelser og tekniske specifikationer, der ikke indføres i Lovtidende, jf. stk. 1, kan fås.

§ 92 b. Energi-, forsynings- og klimaministeren kan udstede regler om, at kommunikation om forhold, som er omfattet af denne lov, af bestemmelser fastsat i henhold til loven eller af EU-retsakter om forhold omfattet af loven, skal ske digitalt. Ministeren kan herunder udstede regler om anvendelse af et bestemt digitalt system og om fritagelse for obligatorisk anvendelse for visse personer og virksomheder.

Stk. 2. En digital ansøgning anses for at være kommet frem, når den er tilgængelig for myndigheden.

§ 92 c. (Ophævet).

§ 92 d. (Ophævet).

§ 92 e. (Ophævet).

§ 92 f. (Ophævet).

§ 92 g. (Ophævet).

§ 92 h. (Ophævet).

§ 92 i. (Ophævet).

§ 92 j. (Ophævet).

§ 92 k. (Ophævet).

Kap. 15.

Ikrafttrædelses-, ophævelses- og overgangsbestemmelser

§ 93. Tidspunktet for lovens ikrafttræden fastsættes af energi-, forsynings- og klimaministeren. Ministeren kan fastsætte, at dele af loven træder i kraft før andre dele af loven.

§ 94. Energi-, forsynings- og klimaministeren kan ophæve elforsyningsloven, jf. lovbekendtgørelse nr. 632 af 1. juli 1996. Ministeren kan fastsætte, at dele af loven ophæves før andre dele af loven.

§ 95. (Ophævet).

§ 96. Energi-, forsynings- og klimaministeren kan fastsætte regler om, at regler, der er fastsat i henhold til de i §§ 94 og 95 nævnte love forbliver i kraft, indtil de afløses af regler fastsat i henhold til denne lov. Overtrædelse af reglerne straffes efter de hidtil gældende regler.

§ 97. En virksomhed, som ved lovens ikrafttræden lovligt udøvede virksomhed og som efter denne lov er bevillingspligtig, har ret til at få bevilling til sin virksomhed, når

- 1) virksomheden erklærer at ville opfylde de forpligtelser, som pålægges denne efter bestemmelserne i loven og i bevillingen,
- 2) virksomhedens vedtægter ikke strider imod bestemmelser i denne lov eller regler udstedt i medfør af loven og kan godkendes af energi-, forsynings- og klimaministeren og
- 3) virksomheden opfylder de i denne lov stillede krav for at kunne meddeles bevilling.

§ 98. Godkendelser til etablering og ændringer af produktionsanlæg, transmissionsnet og bevillinger til elproduktion og transmission, som er givet efter bestemmelserne i den hidtil gældende elforsyningslov, opretholdes i overensstemmelse med deres indhold og varighed.

Stk. 2. Energi-, forsynings- og klimaministeren kan efter ansøgning ændre betingelser i godkendelser nævnt i stk. 1. Godkendelsen kan tidsbegrænses. Ved ændring af betingelser om brændselsanvendelse kan ministeren stille vilkår om, at brændselsændringen er betinget af, at ansøgeren inden for en frist anvender en mængde biomasse fastsat af ministeren på samme værk eller et andet værk, og vilkår om, hvorledes overholdelsen heraf skal dokumenteres.

Stk. 3. En bevillingspligtig virksomhed kan, når den inden en af energi-, forsynings- og klimaministeren fastsat frist indgiver fornøden ansøgning om bevilling, midlertidigt fortsætte sin virksomhed uden bevilling, indtil energi-, forsynings- og klimaministeren har afgjort ansøgningen, forudsat at den ansøgende virksomhed overholder lovens bestemmelser for virksomheden.

Stk. 4. Energi-, forsynings- og klimaministeren fastsætter det tidspunkt, fra hvilket bevillingskravet for net- og forsyningspligtvirksomheder er gældende.

§ 99. Energi-, forsynings- og klimaministeren kan fastsætte overgangsbestemmelser, hvorved den hidtil gældende retsstilling i en overgangsperiode opretholdes med de ændringer, som denne lov nødvendiggør, for så vidt angår virksomheder omfattet af § 98, stk. 2 og 3.

§ 100. (Ophævet).

§ 101. Virksomheder, som driver elproduktionsvirksomhed omfattet af den hidtil gældende elforsyningslov, skal ved lovens ikrafttræden og efter energi-, forsynings- og klimaministerens nærmere bestemmelse udarbejde en opgørelse over ikke anvendte henlæggelser foretaget efter den hidtil gældende elforsyningslov, over- og underdækning for perioden før nærværende lovs ikrafttræden samt øvrige forhold.

Stk. 2. Den i stk. 1 nævnte opgørelse vil skulle danne grundlag for virksomhedernes økonomiske åbningsbalance i forbindelse med overgangen til prisfastsættelse efter § 75.

Stk. 3. Virksomheder omfattet af stk. 1, som ved lovens ikrafttræden udøver virksomhed ved forbrænding af affald, skal efter retningslinjer fastsat af energi-, forsynings- og klimaministeren udarbejde en særskilt opgørelse over affaldsforbrændingsanlæggets økonomiske forhold.

Stk. 4. Den i stk. 3 nævnte opgørelse skal danne grundlag for den økonomiske åbningsbalance i forbindelse med udskillelsen af affaldsforbrændingsaktiviteten i en selvstændig virksomhed i henhold til § 48. Opgørelsen og åbningsbalancen sendes til energi-, forsynings- og klimaministeren inden en af ministeren fastsat frist.

Stk. 5. Energi-, forsynings- og klimaministeren kan godkende, at ejeren ved opgørelsen af den økonomiske åbningsbalance for affaldsforbrændingsvirksomheder efter stk. 3 fastsætter, at det påhviler affaldsforbrændingsanlægget at betale et beløb svarende til den nødvendige fremmedkapital, som er en følge af, at aktiverne forøges, fordi tidligere foretagne henlæggelser over elprisen trækkes ud af opgørelsen til den virksomhed, som udskiller affaldsforbrændingsanlægget.

Stk. 6. Energi-, forsynings- og klimaministeren træffer afgørelse om, hvorvidt de af virksomhederne fremsendte opgørelser efter stk. 1 og 3 kan godkendes. Energi-, forsynings- og klimaministeren træffer på denne baggrund afgørelse om, hvilke forpligtelser der skal påhvile elproduktionsvirksomhederne efter overgangen til prisfastsættelse efter § 75.

§ 102. Såfremt denne lov indebærer, at en virksomhed omfattet af den tidligere gældende elforsyningslov vil skulle opdeles i flere selvstændige juridiske enheder, skal opdelingen gennemføres således, at der til hver enhed henføres de aktiver og passiver, der naturligt er knyttet til den aktivitet, der vil skulle udøves af den pågældende enhed. I relation til virksomhedens passiver har den stedfundne opdeling ikke virkning i forhold til virksomhedens kreditorer.

Stk. 2. Energi-, forsynings- og klimaministeren påser overholdelsen af bestemmelsen i stk. 1 i forbindelse med fastlæggelsen af virksomhedernes åbningsbalancer i henhold til § 101.

§ 103. Sager, som er under behandling af Energistyrelsen, Elprisudvalget eller Konkurrenceankenævnet, overføres ved denne lovs ikrafttræden eller fra et af energi-, forsynings- og klimaministeren fastsat senere tidspunkt til den myndighed, som efter denne lov skulle behandle sagen, såfremt sagen var indbragt efter denne lovs ikrafttræden.

§ 104. (Udeladt).

§ 105. De kommunalt ansatte tjenestemænd, der gør tjeneste i en kommunal virksomhed omfattet af denne lov på tidspunktet for kommunens etablering af de i medfør af denne lov nødvendiggjorte selskaber til fortsættelse af den nævnte virksomhed, er forpligtet til at gøre tjeneste i et eller flere af disse selskaber med bevarelse af deres ansættelsesforhold til kommunen.

Stk. 2. De i stk. 1 nævnte selskaber tilbyder de i stk. 1 nævnte tjenestemænd overgang til ansættelse i pågældende selskaber.

Stk. 3. Til de tjenestemænd, som ikke ønsker at overgå til ansættelse efter stk. 2, udbetaler kommunen løn mv. og afholder udgifter til pension i overensstemmelse med herom fastsatte regler.

Stk. 4. En tjenestemand, som i henhold til stk. 3 vælger at opretholde den kommunale ansættelse, og som i henhold til stk. 1 forpligtes til at gøre tjeneste i det ved denne lov nødvendiggjorte selskab, har ikke som følge heraf krav på ventepenge, rådighedsløn eller pension. Tjenestemanden har pligt til at underkaste sig de forandringer i sine tjenesteforretningers omfang og beskaffenhed, som følger af etableringen af de ved denne lov nødvendiggjorte selskaber.

Stk. 5. Selskaberne refunderer fra overtagelsen af driften kommunen de lønninger mv., der udbetales i henhold til stk. 3, og indbetaler efter nærmere aftale med kommunen løbende pensionsbidrag til kommunen for den pensionsalder, tjenestemanden optjener fra overtagelsen.

Stk. 6. De kommunalt ansatte tjenestemænd, der udlånes til et eller flere af de i stk. 1 nævnte selskaber, er berettiget til at deltage på lige fod med medarbejderne i pågældende selskab ved valg af medarbejderrepræsentanter til bestyrelsen for selskabet og er på tilsvarende måde valgbar til denne, såfremt der efter selskabslovens almindelige regler er adgang til valg af medarbejderrepræsentanter i pågældende selskab.

§ 106. Energi-, forsynings- og klimaministeren kan fastsætte overgangsregler.

§ 107. Loven gælder ikke for Færøerne og Grønland.

Noter

1) Loven indeholder bestemmelser, der gennemfører dele af Europa-Parlamentets og Rådets direktiv 2012/27/EU af 25. oktober 2012 om energieffektivitet, om ændring af direktiv 2009/125/EF og 2010/30/EU samt om ophævelse af direktiv 2004/8/EF og 2006/32/EF, EU-Tidende 2012, nr. L 315, side 1, som ændret ved Rådets direktiv 2013/12/EU af 13. maj 2013, EU-Tidende 2013, nr. L 141, side 28, dele af Europa-Parlamentets og Rådets direktiv 2009/147/EF af 30. november 2009 om beskyttelse af vilde fugle, EU-Tidende 2010, nr. L 20, side 7, som ændret ved Rådets direktiv 2013/17/EU af 13. maj 2013, EU-Tidende 2013, nr. L 158, side 193, dele af Europa-Parlamentets og Rådets direktiv 2009/72/EF af 13. juli 2009 om fælles regler for det indre marked for elektricitet og om ophævelse af direktiv 2003/54/EF, EU-Tidende 2009, nr. L 211, side 55, dele af Europa-Parlamentets og Rådets direktiv 2009/28/EF af 23. april 2009 om fremme af anvendelsen af energi fra vedvarende energikilder og om ændring og senere ophævelse af direktiv 2001/77/EF og 2003/30/EF, EU-Tidende 2009, nr. L 140, side 16, som ændret ved Rådets direktiv 2013/18/EU af 13. maj 2013, EU-Tidende 2013, nr. L 158, side 230, og ved Europa-Parlamentets og Rådets direktiv 2015/1513/EU af 9. september 2015 om ændring af direktiv 98/70/EF om kvaliteten af benzin og dieselolie og om ændring af direktiv 2009/28/EF om fremme af anvendelsen af energi fra vedvarende energikilder, EU-Tidende 2015, nr. L 239, side 1, dele af Europa-Parlamentets og Rådets direktiv 2008/99/EF af 19. november 2008 om strafferetlig beskyttelse af miljøet, EU-Tidende 2008, nr. L 328, side 28, dele af Europa-Parlamentets og Rådets direktiv 2005/89/EF af 18. januar 2006 om foranstaltninger til fremme af elforsyningsikkerhed og infrastrukturinvesteringer, EU-Tidende 2006, nr. L 33, side 22, og dele af Rådets direktiv 92/43/EØF af 21. maj 1992 om bevaring af naturtyper samt vilde dyr og planter, EF-Tidende 1992, nr. L 206, side 7, som ændret senest ved Rådets direktiv 2013/17/EU af 13. maj 2013, EU-Tidende 2013, nr. L 158, side 193.

Kapitel 2

Tilsyn med selskabets pris





Bekendtgørelse 2018-06-27 nr. 969 om indtægtsrammer for netvirksomheder

Som ændret ved bkg 2018-11-30 nr. 1366.

I medfør af § 69, stk. 5, 6 og 8, § 78, stk. 6, § 88, stk. 1, og § 90, nr. 1, i lov om elforsyning, jf. lovbekendtgørelse nr. 1009 af 27. juni 2018, fastsættes efter bemyndigelse i henhold til § 4, stk. 1, i bekendtgørelse nr. 1512 af 15. december 2017 om Energistyrelsens opgaver og beføjelser:

Kapitel 1. Generelle bestemmelser

§ 1. Denne bekendtgørelse finder anvendelse på fastsættelse af indtægtsrammer for netvirksomheder.

§ 2. I denne bekendtgørelse forstås ved følgende:

- Afskrivninger:* Afskrivninger af en netvirksomheds aktiver til brug for den bevillingspligtige aktivitet.
- Andre indtægter, som netvirksomheden opnår ved driften af den bevillingspligtige aktivitet:* Indtægter, som opnås ved netvirksomhedens salg til tredjemand, herunder koncernforbundne virksomheder, af ydelser i tilknytning til den bevillingspligtige aktivitet, og som ikke er omfattet af den bevillingspligtige aktivitet, så længe de dermed forbundne omkostninger afholdes ud fra driftsøkonomiske overvejelser med henblik på at opretholde en effektiv drift af den bevillingspligtige aktivitet, jf. lov om elforsyning.
- Bindende midlertidig prisnedsættelse:* En prisnedsættelse, der er fastsat af en netvirksomhed, og som en elhandelsvirksomhed er forpligtet til at viderefakturere uændret til de relevante aftagebrugere, jf. lov om elforsyning.
- Differencer:* Afgifter opgjort pr. 31. december i et reguleringsår mellem en netvirksomheds indtægter, jf. nr. 10, og dens indtægtsramme ekskl. beløb til dækning af omkostninger forbundet med realisering af energibesparelser. Højere indtægter end indtægtsrammen udgør en difference i kundernes favør. Lavere indtægter end indtægtsrammen udgør en difference i netvirksomhedens favør.
- Driftsomkostninger:* Omkostninger, som en netvirksomhed afholder ud fra driftsøkonomiske overvejelser med henblik på at opretholde en effektiv drift af den bevillingspligtige aktivitet, herunder driftsomkostninger til indkøb af energi, lønninger, tjenesteydelser, administration, vedligeholdelse, driftsomkostninger pålagt af offentlige myndigheder eller Energinet, nettab, afvikling af gældsforpligtelser stiftet inden den 1. januar 2000 og tab på debitorer. Ved opgørelsen af driftsomkostningerne medregnes omkostninger knyttet til den bevillingspligtige aktivitet, som regnskabsmæssigt indgår og bogføres i andre virksomheder end den bevillingshavende netvirksomhed. Omkostninger i forbindelse med anlægsinvesteringer betalt af tredjemand, jf. § 42, og omkostninger forbundet med realisering af energibesparelser omfattet af bekendtgørelse om energispareydelser i net- og distributionsvirksomheder indgår ikke i opgørelsen af driftsomkostningerne. Driftsomkostningerne anses i reguleringsmæssig henseende for ligeligt fordelt over året.

- 6 *Elmålere*: Afregningsmålere, som ejes af netvirksomheden og som er i drift.
- 7 *Forrentning*: Omkostning, der knytter sig til tilvejebringelse af kapital.
- 8 *Fremadrettet aktivbase til forrentning*: En netvirksomheds aktiver til brug for den bevillingspligtige aktivitet, som er idriftsat økonomisk fra den 1. januar 2018.
- 9 *Historisk aktivbase til forrentning*: En netvirksomheds netaktiver, som er idriftsat økonomisk senest den 31. december 2017.
- 10 *Indtægter*: Indtægter fra henholdsvis bevillingspligtige aktiviteter og andre indtægter, som netvirksomheden opnår ved driften af den bevillingspligtige aktivitet, jf. nr. 2, og som i henhold til årsregnskabslovens regler kan indregnes i den årsrapport, som netvirksomheden er forpligtet til at aflægge efter årsregnskabsloven. Ved opgørelsen af indtægter medregnes indtægter fra den bevillingspligtige aktivitet, som regnskabsmæssigt indgår og bogføres i andre virksomheder end den bevillingshavende netvirksomhed. Indtægter, som netvirksomheden oppebærer fra anlægsinvesteringer betalt af tredjemand, i det omfang disse indtægter alene dækker medgående omkostninger, jf. § 42, og indtægter forbundet med realisering af energibesparelser omfattet af bekendtgørelse om energispareydelser i net- og distributionsvirksomheder, indgår ikke i opgørelsen af en netvirksomheds indtægter. Indtægter anses i reguleringsmæssig henseende for ligeligt fordelt over året.
- 11 *Leveret elektricitet*: Antal kWh leveret af netvirksomheden til slutbruger eller anden aftager.
- 12 *Netaktiver*: Anlægsaktiver i form af kollektive elforsyningsnet samt grunde og bygninger til brug for strømførende anlæg, der er økonomisk idriftsat før 2018.
- 13 *Omkostninger*: Summen af afskrivninger og driftsomkostninger, jf. nr. 1 og 5.
- 14 *Reguleringsperiode*: Den 5-årige periode, som fremgår af § 69, stk. 2, i lov om elforsyning. Første reguleringsperiode påbegyndes den 1. januar 2018.
- 15 *Reguleringsår*: Kalenderår.
- 16 *Samlet aktivbase til forrentning*: Den historiske aktivbase til forrentning tillagt den fremadrettede aktivbase til forrentning, jf. nr. 8 og 9.
- 17 *Stationer*: Summen af antallet af stationer, der som minimum indeholder et 10-20 kV-koblings- og fordelings-anlæg og som ejes af netvirksomheden og er i drift, og antallet af transformere med primærspænding 30-60 kV, som transformerer elektricitet til et andet spændingsniveau og som ejes af netvirksomheden og er i drift.
- 18 *Transporteret elektricitet*: Antal kWh transporteret af netvirksomheden gennem sit net.
- 19 *Økonomisk idriftsættelse*: Det tidspunkt, hvor et anlæg er idriftsat i henhold til årsregnskabsloven.

Kapitel 2. Omfang og beregning af indtægtsrammer

Indtægtsrammens omfang

§ 3. En netvirksomheds indtægtsramme fastsættes med henblik på dækning af netvirksomhedens omkostninger ved en effektiv drift af den bevillingspligtige aktivitet og forrentning af den investerede kapital, jf. § 69, stk. 1, i lov om elforsyning. En netvirksomheds indtægtsramme udgør det højeste beløb, som netvirksomheden i et kalenderår kan oppebære ved indtægter fra drift af sin bevillingspligtige aktivitet, herunder sikring af realisering af dokumenterbare energibesparelser efter bekendtgørelse om energispareydelse i net- og distributionsvirksomheder.

Stk. 2. De omkostninger, som dækkes af en netvirksomheds indtægtsramme, er følgende:

- 1) Omkostninger, jf. § 2, nr. 13.
- 2) Forrentning af et historisk forrentningsgrundlag og et fremadrettet forrentningsgrundlag, jf. § 7.
- 3) Omkostninger forbundet med realisering af energibesparelser omfattet af bekendtgørelse om energispareydelse i net- og distributionsvirksomheder, idet disse dog holdes regnskabsmæssigt adskilt fra netvirksomhedens øvrige omkostninger, jf. § 22, stk. 10, 1. pkt., i lov om elforsyning.

Stk. 3. De indtægter, som omfattes af en netvirksomheds indtægtsramme, er følgende:

- 1) Indtægter, jf. § 2, nr. 10.
- 2) Indtægter forbundet med realisering af energibesparelser omfattet af bekendtgørelse om energispareydelse i net- og distributionsvirksomheder, idet disse dog holdes regnskabsmæssigt adskilt fra netvirksomhedens øvrige driftsmæssige indtægter, jf. § 22, stk. 10, 1. pkt., i lov om elforsyning.

Frister for indtægtsrammen

§ 4. Forsyningstilsynet træffer afgørelse om en netvirksomheds indtægtsramme for reguleringsåret efter reglerne i §§ 5-7 senest 6 måneder efter, at Forsyningstilsynet har modtaget netvirksomhedens reguleringsregnskab for et reguleringsår. Fristen på 6 måneder regnes dog tidligst fra den frist for indsendelse af reguleringsregnskabet, som Forsyningstilsynet har fastsat.

Stk. 2. Forsyningstilsynet udmelder forud for hvert reguleringsår en foreløbig indtægtsramme for en netvirksomheds aktiviteter omfattet af netbevillingen, jf. § 19 i lov om elforsyning. Den foreløbige indtægtsramme beregnes efter reglerne i § 8 og er vejledende.

Indtægtsramme

§ 5. Forsyningstilsynet træffer afgørelse om en netvirksomheds årlige indtægtsramme, som består af summen af en omkostningsramme, der beregnes efter § 6, og en forrentningsramme, der beregnes efter § 7, hvortil der foretages følgende beløbsmæssige justeringer for at få niveauet for den samlede indtægtsramme:

- 1) Fradrag af de akkumulerede effektiviseringskrav, som Forsyningstilsynet har beregnet eller fastsat efter reglerne i §§ 9-13 for indeværende reguleringsperiode til og med reguleringsåret.
- 2) Fradrag af et beløb for utilstrækkelig leveringskvalitet i året 2 år forud for reguleringsåret, jf. §§ 16 og 17.

- 3) Tillæg af et beløb til dækning af omkostninger til nettab efter reglerne i stk. 2 og en eventuel forhøjelse efter reglerne i § 18, såfremt Forsyningstilsynet har truffet afgørelse herom for reguleringsåret.
 - 4) Fradrag af de beløb, som netvirksomheden i reguleringsåret har indberettet i forbindelse med netvirksomhedens bindende midlertidige prisnedsættelser, jf. § 19.
 - 5) Tillæg og fradrag som følge af manglende betaling fra elhandelsvirksomheder efter §§ 20 og 21.
 - 6) Tillæg af beløb til dækning af nettoomkostninger til energibesparende aktiviteter i reguleringsåret justeret for eventuelle differencer fra forrige år, jf. bekendtgørelse om energispareydelser i net- og distributionsvirksomheder.
- Stk. 2.* Beløb til dækning af omkostninger til nettab beregnes efter metoden i bilag 1.

Omkostningsramme

§ 6. En netvirksomheds omkostningsramme udgør de gennemsnitlige omkostninger i foregående reguleringsperiode, hvor de enkelte års omkostninger inden gennemsnitsberegningen er

- 1) fratrukket omkostninger til nettab,
- 2) justeret for tillæg og fradrag som følge af tab på grund af manglende betaling fra elhandelsvirksomheder, som Forsyningstilsynet har truffet afgørelse om, jf. §§ 20 og 21, efter metoden i stk. 4, jf. dog stk. 5,
- 3) justeret for tillæg og fradrag, som Forsyningstilsynet har truffet afgørelse om på baggrund af forhold omfattet af §§ 24-33, efter metoden i stk. 4, jf. dog stk. 5, og
- 4) justeret for ændringer i indikatorer og pristalsudvikling til og med udgangen af foregående reguleringsperiode.

Stk. 2. Omkostningsrammen justeres inden for indeværende reguleringsperiode til og med reguleringsåret for

- 1) udvikling i indikatorer og pristalsudvikling og
- 2) justeringer som følge af afgørelser, som Forsyningstilsynet har truffet på baggrund af forhold omfattet af §§ 24-33, og som er gældende for reguleringsåret, jf. dog stk. 5.

Stk. 3. Omkostningsrammen nedsættes, hvis netvirksomheden er identificeret som vedvarende ineffektiv, jf. § 37.

Stk. 4. Justeringen efter stk. 1, nr. 2 og 3, foretages på en sådan måde, at tillæg fradrages og fradrag tillægges. Der justeres alene for de tillæg og fradrag, der vedrører driftsomkostninger og afskrivninger.

Stk. 5. Har en regnskabsført omkostning påvirket netvirksomhedens omkostninger i hele den foregående reguleringsperiode, og er der truffet afgørelse om tillæg eller fradrag af omkostningsrammen vedrørende omkostningen, justeres der ikke for forhøjelsen eller nedsættelsen, når der tages et gennemsnit af omkostningerne i foregående reguleringsperiode, jf. stk. 1, nr. 2 og 3, og der justeres ikke efter stk. 2, nr. 2, i indeværende reguleringsperiode.

Stk. 6. En netvirksomheds omkostningsramme for første reguleringsperiode beregnes efter § 54.

Stk. 7. Ved overgangen til en ny reguleringsperiode anvender Forsyningstilsynet ved beregningen af de gennemsnitlige omkostninger de oplysninger, som fremgår af reguleringsregnskaberne med korrektioner. Korrektionerne skal opfylde de regler, som Forsyningstilsynet har fastsat, dog ikke væsentlighedskriterier.

Forrentningsramme

§ 7. En netvirksomheds forrentningsramme udgør forrentningen af netvirksomhedens historiske forrentningsgrundlag og fremadrettede forrentningsgrundlag efter stk. 2-11. Ved beregningen anvender Forsyningstilsynet forrentnings-satsen for det historiske forrentningsgrundlag, jf. § 39, og forrentnings-satsen for det fremadrettede forrentningsgrundlag, jf. § 40.

Stk. 2. Det historiske forrentningsgrundlag udgør den bogførte værdi i reguleringsåret af den historiske aktivbase til forrentning tillagt 2 pct.

Stk. 3. Det fremadrettede forrentningsgrundlag beregnes på baggrund af det samlede forrentningsgrundlag, som beregnet efter stk. 4, der er justeret for en række forhold i reguleringsåret efter stk. 5 og 6.

Stk. 4. En netvirksomheds samlede forrentningsgrundlag i reguleringsperioden, jf. dog stk. 11, udgør gennemsnittet af den bogførte værdi af netvirksomhedens samlede aktivbase til forrentning i reguleringsårene i den foregående reguleringsperiode, hvor de enkelte års værdier inden gennemsnitsberegningen er justeret for følgende:

- 1) Udvidelser og indskrænkninger, som Forsyningstilsynet har truffet afgørelse om på baggrund af forhold omfattet af §§ 24-33, efter metoden i stk. 7, jf. dog stk. 8.
- 2) Ændringer i indikatorer og pristalsudvikling til og med udgangen af foregående reguleringsperiode.

Stk. 5. Det samlede forrentningsgrundlag i reguleringsåret beregnes ved, at det samlede forrentningsgrundlag i reguleringsperioden efter stk. 4 inden for indeværende reguleringsperiode justeres til og med reguleringsåret for

- 1) den akkumulerede værdi inden for reguleringsperioden af afskrivninger på de aktiver, som netvirksomheden senest den 31. december 2017 har idriftsat økonomisk til brug for den bevillingspligtige aktivitet, og som ikke er netaktiver,
- 2) udvikling i indikatorer og pristalsudvikling og
- 3) justeringer som følge af afgørelser, som Forsyningstilsynet har truffet på baggrund af forhold omfattet af §§ 24-33, og som er gældende for reguleringsåret, jf. dog stk. 8.

Stk. 6. Det fremadrettede forrentningsgrundlag beregnes ved, at det samlede forrentningsgrundlag i reguleringsåret efter stk. 5 tillægges 2 pct. og fratrækkes det historiske forrentningsgrundlag.

Stk. 7. Justeringen af udvidelser og indskrænkninger efter stk. 4, nr. 1, foretages på en sådan måde, at udvidelser fradrages og indskrænkninger tillægges.

Stk. 8. Har en udvidelse eller indskrænkning påvirket en netvirksomheds samlede aktivbase til forrentning i hele den foregående reguleringsperiode, og er der truffet afgørelse vedrørende udvidelsen eller indskrænkningen, justeres der ikke for udvidelse eller indskrænkning, når der tages et gennemsnit af den samlede aktivbase til forrentning i foregående reguleringsperiode, jf. stk. 4, nr. 1, og der justeres ikke efter stk. 5, nr. 3, i indeværende reguleringsperiode.

Stk. 9. Ved beregningen af det historiske forrentningsgrundlag og det fremadrettede forrentningsgrundlag anvendes ultimoværdier for den bogførte værdi af aktiver og netaktiver.

Stk. 10. Ved overgangen til en ny reguleringsperiode anvender Forsyningstilsynet ved beregningen af de gennemsnitlige bogførte værdier de oplysninger, som fremgår af reguleringsregnskaberne med korrektioner. Korrektionerne skal opfylde de regler, som Forsyningstilsynet har fastsat, dog ikke væsentlighedskriterier.

Stk. 11. En netvirksomheds forrentningsramme i første reguleringsperiode beregnes efter § 57.

Foreløbig indtægtsramme

§ 8. En netvirksomheds foreløbige indtægtsramme består af summen af en foreløbig omkostningsramme, en foreløbig forrentningsramme og en række foreløbige justeringer, jf. dog § 58.

Stk. 2. Beregningen sker efter principperne i §§ 5-7, dog med udgangspunkt i oplysninger for året 2 år forud for reguleringsåret og afgørelser truffet senest ved udmelding af den foreløbige indtægtsramme.

Stk. 3. I en reguleringsperiodes første år anvender Forsyningstilsynet reguleringsregnskaber for de 4 første år af den foregående reguleringsperiode til beregning af beløbet til dækning af omkostninger til nettab, den foreløbige omkostningsramme og den foreløbige forrentningsramme.

Stk. 4. Den foreløbige indtægtsramme er vejledende. Netvirksomheden kan således opkræve et beløb, der ikke svarer til den foreløbige indtægtsramme, hvis netvirksomheden forventer, at indtægtsrammen, jf. § 5, bliver anderledes.

Kapitel 3. Effektiviseringskrav

Generelle effektiviseringskrav

§ 9. Forsyningstilsynet beregner årligt et generelt effektiviseringskrav på baggrund af produktivitetsudviklingen i relevante sektorer i Danmark.

Stk. 2. Forsyningstilsynet beregner produktivitetsudviklingen som et gennemsnit i de foregående 5 års observationer af udviklingen i arbejdsproduktiviteten i bygge- og anlægssektoren, som indgår med 70 pct., og udviklingen i arbejdsproduktiviteten i den markedsomfattende økonomi, som indgår med 30 pct.

Stk. 3. Det generelle effektiviseringskrav beregnes som vist i metode 1 i bilag 2 som produktivitetsudviklingen beregnet efter stk. 2 fratrukket et forsigtighedshensyn på 25 pct. og korrigeret med en korrektionsfaktor efter metode 1 i bilag 2. Korrektionsfaktoren korrigerer produktivitetsudviklingen i forhold til andelen af omkostninger, som netvirksomheden kan forventes at kunne påvirke på kort sigt. Korrektionsfaktoren gælder for en reguleringsperiode og genberegnes ikke, selv om en netvirksomhed efterfølgende fremsender korrektioner til de reguleringsregnskaber, hvori de omkostninger, som danner grundlag for beregningen, indgår.

Stk. 4. Det generelle effektiviseringskrav fratrækkes indtægtsrammen efter eventuel ændring for sikring mod dobbelttælling, jf. § 13, efter metode 2 og 4 i bilag 2.

Stk. 5. Ved beregningen efter stk. 2 anvendes den udgave af Danmarks Statistiks serie NP23: »Arbejdsproduktivitet efter branche og prisenhed«, som er tilgængelig den 1. juli året før det år, effektiviseringskravet beregnes for. Såfremt Danmarks Statistik justerer indhold og dækningsområde for de anvendte indeks, skal Forsyningstilsynet udmelde, hvorledes det generelle effektiviseringskrav herefter vil beregnes med henblik på at sikre, at det generelle effektiviseringskrav i videst muligt omfang beregnes på et tilsvarende grundlag.

Stk. 6. Forsyningstilsynet offentliggør den beregnede korrektionsfaktor for reguleringsperioden, jf. stk. 3, på Forsyningstilsynets hjemmeside i året inden påbegyndelse af en reguleringsperiode, jf. § 50, stk. 8.

Stk. 7. Ved beregningen af produktivitetsudviklingen, som beregnet efter stk. 2, medtages også negative værdier af observationer. Såfremt den samlede produktivitetsudvikling efter stk. 2 er negativ, anvendes dog en produktivitetsudvikling på 0.

Individuelle effektiviseringskrav

§ 10. Forsyningstilsynet foretager benchmarking af netvirksomhedernes økonomiske effektivitet til brug for beregning af et individuelt effektiviseringskrav.

Stk. 2. Forsyningstilsynet udarbejder metoden for benchmarkingen. Metoden skal bygge på fagligt anerkendte metoder og i vidt omfang være neutral mellem drifts- og investeringsomkostninger. Metoden skal endvidere sikre, at de anvendte benchmarkingydelse i vidt omfang beskriver netvirksomhedernes omkostninger, og at der tages passende hensyn til individuelle, dokumenterede og fordyrende rammevilkår.

Stk. 3. Følgende data kan ikke indgå i benchmarkingen:

- 1) Nettoomkostninger til energispareindsatsen, jf. bekendtgørelse om energispareydelser i net- og distributionsvirksomheder.
- 2) Omkostninger til forsknings-, udviklings- og demonstrationsprojekter, hvor der er offentlig medfinansiering.
- 3) Omkostninger til myndighedsbehandling som nævnt i § 26, stk. 3, nr. 3.
- 4) Anden data, som Forsyningstilsynet vælger ikke skal indgå i benchmarking.

Stk. 4. Forsyningstilsynet foretager i en reguleringsperiodes femte år en benchmarking på baggrund af oplysninger, som er indsendt til Forsyningstilsynet for de 5 foregående år, jf. dog § 52, stk. 3.

Stk. 5. Forsyningstilsynet offentliggør på Forsyningstilsynets hjemmeside resultaterne af hver benchmarking, herunder en eventuel genberegning, og den metode, som er anvendt ved benchmarkingen. Offentliggørelsen skal ske i det år, hvor benchmarkingen har fundet sted.

§ 11. Forsyningstilsynet udmønter på baggrund af den foretagne benchmarking efter § 10 individuelle effektiviseringskrav, som ikke kan være mindre end 0.

Stk. 2. De individuelle krav udmøntes for en hel reguleringsperiode på baggrund af benchmarking foretaget i foregående reguleringsperiodes femte år, jf. dog § 52, stk. 5. Der kan dog udmøntes individuelle effektiviseringskrav på baggrund af eventuelle genberegninger af benchmarkingen.

Stk. 3. Forsyningstilsynet benytter ved udmøntningen af det individuelle effektiviseringskrav et passende forsigtighedshensyn, der afspejler usikkerheden i estimatet for effektiviseringspotentialet.

§ 12. Ved fastsættelse af en netvirksomheds indtægtsramme foretages fradrag efter metode 3 i bilag 2 i en netvirksomheds indtægtsramme for individuelle effektiviseringskrav efter § 11 eller krav, som måtte træde i stedet herfor, jf. stk. 2-4, jf. dog § 52, stk. 2. Inden fradrag af krav efter 1. pkt. foretages eventuel ændring til sikring mod dobbelttælling, jf. § 13.

Stk. 2. Forsyningstilsynet foretager en vurdering af, om den metode for benchmarking, som Forsyningstilsynet har udarbejdet, på robust vis kan anvendes til at udmønte individuelle effektiviseringskrav. Ved robust vis forstås, at en samlet vurdering af tests for robusthed, f.eks. test af de valgte benchmarkingydelse i modellen, test af korrelationen mellem forskellige beregningsmetoder og test for valg af dataår, er, at metoden giver robuste resultater. Vurderer Forsyningstilsynet, at metoden ikke på robust vis kan anvendes til at udmønte individuelle effektiviseringskrav for enkelte eller for alle netvirksomheder, fradrager Forsyningstilsynet i stedet skønsmæssigt fastsatte effektiviseringskrav, som træder i stedet for individuelle effektiviseringskrav i forhold til de netvirksomheder, som metoden for benchmarking ikke er fundet robust over for.

Stk. 3. Ved den skønsmæssige fastsættelse af et effektiviseringskrav, som træder i stedet for et individuelt krav, vurderer Forsyningstilsynet de berørte netvirksomheders økonomiske forhold og de effektiviseringskrav, der evt. er blevet udmøntet for de øvrige netvirksomheder. Vurderingen skal endvidere tage passende hensyn til individuelle, dokumenterede og fordyrende rammevilkår. I de tilfælde, hvor benchmarkingmodellen ikke vurderes at være robust for alle netvirksomheder, kan vurderingen tage udgangspunkt i det effektiviseringskrav for 2018, der fradrages i stedet for et individuelt effektiviseringskrav baseret på benchmarking.

Stk. 4. Forsyningstilsynet træffer afgørelse om individuelle effektiviseringskrav eller krav, som måtte træde i stedet herfor, i året forud for reguleringsperioden, jf. dog § 52, stk. 4. I afgørelserne indgår ikke ændring af effektiviseringskrav for sikring mod dobbelttælling, som foretages ved fastsættelse af indtægtsrammen, ligesom Forsyningstilsynet kan vælge, at afgørelsen alene vedrører effektiviseringskrav før udmøntning.

Sikring mod dobbelttælling

§ 13. Forsyningstilsynet ændrer det beregnede generelle effektiviseringskrav, jf. § 9, eller det effektiviseringskrav, der fremgår af §§ 11 og 12, for at sikre mod eventuel dobbelttælling ved udmøntning af både et generelt og et individuelt effektiviseringskrav. Forsyningstilsynet reducerer i 2019 det samlede effektiviseringskrav efter metode 4 i bilag 2. For efterfølgende reguleringsår kan Forsyningstilsynet vælge at benytte en anden metode, frem for metode 4 i bilag 2, hvis Forsyningstilsynet vurderer, at metoden giver en mere retvisende sikring mod dobbelttælling.

Evalueringer

§ 14. Forsyningstilsynet foretager en evaluering af det generelle effektiviseringskrav efter at have modtaget reguleringsregnskaber for de første 3 år af en reguleringsperiode.

Stk. 2. Såfremt evalueringen fører til, at Forsyningstilsynet finder, at metoden til beregning af generelle effektiviseringskrav er uhensigtsmæssig, indstiller Forsyningstilsynet til energi-, forsynings- og klimaministeren, at metoden bør justeres, og hvordan dette bør ske. Indstillingen skal være fagligt begrundet, eksempelvis med at de valgte produktivitetsindeks ikke er repræsentative for den produktivitetsudvikling, der kan forventes af netvirksomhederne.

Stk. 3. Evaluering og eventuel indstilling om justering indsendes til energi-, forsynings- og klimaministeren senest den 1. december i reguleringsperiodens fjerde år.

§ 15. Forsyningstilsynet foretager en evaluering af, hvorvidt netvirksomhederne har haft incitament til at foretage effektiviseringer ud over pålagte effektiviseringskrav. Evalueringen foretages efter, at Forsyningstilsynet har modtaget reguleringsregnskaber for en reguleringsperiode.

Stk. 2. Såfremt evalueringen fører til, at Forsyningstilsynet identificerer ændringer af reguleringen, der på en hensigtsmæssig måde vil kunne styrke netvirksomhedernes incitament til effektivisering ud over de pålagte effektiviseringskrav, og derfor bør ændres, indstiller Forsyningstilsynet til energi-, forsynings- og klimaministeren, at reglerne bør ændres.

Stk. 3. Evaluering og eventuelt indstilling om tiltag, der kan øge netvirksomhedernes incitament til effektivisering indsendes til energi-, forsynings- og klimaministeren senest ved udgangen af en reguleringsperiodes andet år.

Kapitel 4. Leveringskvalitet

§ 16. Forsyningstilsynet fastsætter og offentliggør i året forud for påbegyndelse af en reguleringsperiode mål for netvirksomhedernes leveringskvalitet i form af mål for afbrudshyppighed og afbrudsvarethed på aggregeret niveau og i forhold til den enkelte elforbruger inden for nærmere definerede målkategorier i tabel 1 i bilag 3.

Stk. 2. Forsyningstilsynet fastsætter fælles mål for leveringskvalitet for alle netvirksomheder på baggrund af netvirksomhedernes samlede historiske årlige leveringskvalitet i de 10 år, der går forud for det reguleringsår, hvor Forsyningstilsynet fastsætter målene, jf. dog § 51, stk. 4.

Stk. 3. Forsyningstilsynet fastsætter målene på aggregeret niveau som et gennemsnit af 83 pct.-fraktilen af den leveringskvalitet, som elforbrugerne har oplevet. Forsyningstilsynet fastsætter målene på enkeltkundeniveau som et gennemsnit af 99,5 pct.-fraktilen af den leveringskvalitet, som elforbrugerne har oplevet.

Stk. 4. Mål for netvirksomhedens leveringskvalitet fastsættes på baggrund af indberetninger, som Forsyningstilsynet har modtaget senest med reguleringsregnskabet i året forud for påbegyndelse af en reguleringsperiode jf. dog § 50, stk. 7. Målene gælder for en reguleringsperiode, og de genberegnes ikke, selv om en netvirksomhed efterfølgende fremsender korrektioner til oplysningerne.

Stk. 5. Målene for leveringskvalitet for den indeværende reguleringsperiode og den forudgående reguleringsperiode skal fremgå af Forsyningstilsynets hjemmeside, jf. dog § 50, stk. 7.

§ 17. Ved fastsættelse af en netvirksomheds indtægtsramme foretages 1-årige fradrag for utilstrækkelig leveringskvalitet, hvis netvirksomheden i et reguleringsår ikke overholder

- 1) et eller begge mål for leveringskvalitet, som Forsyningstilsynet har fastsat på aggregeret niveau, eller
- 2) et eller flere af de mål, som Forsyningstilsynet har fastsat på niveau af den enkelte elforbruger, og minimumsgrænsen i stk. 2 er overskredet.

Stk. 2. Fradrag i en netvirksomheds indtægtsramme efter stk. 1, nr. 2, forudsætter, at mere end 1 pct. af den gruppe af elforbrugere, der er tilsluttet den enkelte netvirksomheds net på et givet spændingsniveau, har oplevet en leveringskvalitet, som er dårligere end det mål, som er fastsat for denne gruppe af elforbrugere.

Stk. 3. Fradrag efter stk. 1 sker i det reguleringsår, som ligger 2 år efter det reguleringsår, hvor de mål for leveringskvalitet, som Forsyningstilsynet har fastsat, ikke er opfyldt. Fradraget opgøres som en procentvis reduktion af en omkostningsbase, som Forsyningstilsynet fastsætter under hensyn til hvilke omkostninger netvirksomheden forventes at kunne påvirke. Ved fastsættelse af den procentvise reduktion anvender Forsyningstilsynet et forsigtighedshensyn. Forsigtighedshensynet udmøntes som gradueringsfaktorer på henholdsvis 0,1 og 0,4 ved overskridelser af målene på henholdsvis aggregeret og enkeltkundeniveau efter stk. 2.

Stk. 4. Ved gentagne overskridelser af målene i 3 år eller flere forhøjes reduktionen efter stk. 3 med en faktor svarende til antallet af år i træk, hvor netvirksomheden ikke har opfyldt målet, minus én.

Stk. 5. Reduktionen efter stk. 3 kan ikke overstige de lofter, der er angivet ud for hver kategori i tabel 1 i bilag 3.

Kapitel 5. Justeringer af rammer

Omkostninger til nettab

§ 18. Forsyningstilsynet forhøjer i ekstraordinære tilfælde midlertidigt en netvirksomheds beløb til dækning af omkostninger til nettab i indtægtsrammen, såfremt en netvirksomhed på grund af en udvikling i eksogene forhold oparbejder et væsentligt negativt resultat af den primære drift. Det er en forudsætning for en forhøjelse, at udviklingen i eksogene forhold afviger væsentligt fra de forudsætninger, der ligger til grund for den compensation, som ydes gennem de løbende justeringer af tillægget til dækning af nettab.

Stk. 2. Forhøjelsen fastsættes skønsmæssigt.

Bindende midlertidige prisnedsættelser

§ 19. En netvirksomhed, der yder en bindende midlertidig prisnedsættelse, jf. § 2, nr. 3, skal indbetale det beløb til Forsyningstilsynet, som den bindende midlertidige prisnedsættelse forventes at reducere indtægterne med. Indberetningen kan efterfølgende ikke revideres. Indberetningen skal ske samtidig med indberetningen af prisnedsættelsen til datahub.

Tab på grund af manglende betaling fra elhandelsvirksomheder

§ 20. Forsyningstilsynet forhøjer efter ansøgning midlertidigt en netvirksomheds indtægtsramme, hvis netvirksomheden efter reglerne i årsregnskabsloven har regnskabsført et tab på 200.000 kr. eller derover som følge af en elhandelsvirksomheds manglende betaling af beløb, som netvirksomheden har faktureret i henhold til § 72 d, stk. 1, 1. og 2. pkt., i lov om elforsyning. Forhøjelsen svarer til det tab, som er regnskabsført.

§ 21. Forsyningstilsynet nedsætter midlertidigt en netvirksomheds indtægtsramme, hvis netvirksomheden har modtaget et beløb til hel eller delvis dækning af et tab, som netvirksomheden i et tidligere reguleringsår har fået en indtægtsrammeforhøjelse for på baggrund af § 20. Nedsættelsen af netvirksomhedens indtægtsramme svarer til det modtagne beløb.

Stk. 2. Nedsættelsen af netvirksomhedens indtægtsramme sker for det reguleringsår, hvor beløbet er modtaget.

Ændret aktivitetsniveau (indikatorer)

§ 22. Ved justeringer for ændret aktivitetsniveau justeres der med den årlige ændring i antallet af elmålere og stationer, som indgår i den bevillingspligtige aktivitet. Justeringen beregnes således, at den procentvise ændring i henholdsvis antallet af elmålere og antallet af stationer hver især medfører den halve procentvise ændring af omkostningsrammen og det samlede forrentningsgrundlag i reguleringsåret, jf. dog stk. 2 og 3.

Stk. 2. Ved justering af omkostningsrammen og det samlede forrentningsgrundlag i reguleringsåret for ændret aktivitet i reguleringsåret medregnes ikke fald i antallet af elmålere.

Stk. 3. Der justeres ikke efter stk. 1 for ændringer i antallet af elmålere og stationer, som er omfattet af en forhøjelse af en netvirksomheds omkostningsramme på baggrund af § 27.

Pristalsregulering

§ 23. Ved pristalsreguleringer anvendes et sammenejet indeks med 50 pct. lønandel og 50 pct. materialeandel. Lønindekset er Danmarks Statistiks lønindeks for virksomheder og organisationer for ansatte i industrien (ILON12). Materialeindekset er Danmarks Statistiks prisindeks for indenlandsk vareforsyning (PRIS11).

Stk. 2. Såfremt Danmarks Statistik justerer indhold og dækningsområde for de anvendte indeks, skal Forsyningstilsynet udmelde, hvorledes pristalsreguleringer herefter vil foretages med henblik på at sikre, at pristalsreguleringen i videst muligt omfang fortsætter på et tilsvarende grundlag.

Myndighedspålæg

§ 24. Forsyningstilsynet forhøjer efter ansøgning en netvirksomheds omkostningsramme og justerer det samlede forrentningsgrundlag i reguleringsåret, såfremt en netvirksomhed får væsentlige meromkostninger som følge af et pålæg fra en myndighed eller Energinet, som ligger ud over forpligtelsen til at drive elforsyningsnet, jf. § 20, stk. 1, i lov om elforsyning, eller som indebærer en fremskynelse af vedligeholdelsesarbejder, udskiftninger eller tekniske tilpasninger af eksisterende anlæg. 1. pkt. finder også anvendelse, såfremt et pålæg fra en myndighed eller Energinet ændres.

Stk. 2. Forsyningstilsynet nedsætter en netvirksomheds omkostningsramme og justerer det samlede forrentningsgrundlag i reguleringsåret, såfremt en netvirksomhed får væsentligt færre omkostninger som følge af et pålæg fra en myndighed eller Energinet. 1. pkt. finder også anvendelse, såfremt et pålæg fra en myndighed eller Energinet ændres.

Stk. 3. Forsyningstilsynet skal indhente en udtalelse fra Energistyrelsen i forhold til vurderingen af, om der er tale om et pålæg, der ligger ud over forpligtelsen til at drive elforsyningsnet efter § 20, stk. 1, i lov om elforsyning.

Ændrede opgaver for netvirksomheder

§ 25. Forsyningstilsynet forhøjer efter ansøgning en netvirksomheds omkostningsramme og justerer det samlede forrentningsgrundlag i reguleringsåret, såfremt en netvirksomhed får væsentlige meromkostninger som følge af ændrede krav ved lov, herunder anlægslov om infrastrukturprojekt, forordning, bekendtgørelse, forskrift udstedt af Energinet eller myndighedsgodkendte infrastrukturprojekter.

Stk. 2. Forsyningstilsynet nedsætter en netvirksomheds omkostningsramme og justerer det samlede forrentningsgrundlag i reguleringsåret, såfremt en netvirksomhed får væsentligt færre omkostninger som følge af ændrede krav ved lov, forordning, bekendtgørelse eller forskrift udstedt af Energinet.

Stk. 3. Forsyningstilsynet offentliggør på Forsyningstilsynets hjemmeside senest den 1. april i året efter et reguleringsår en vejledende liste over de ændrede krav ved lov, forordning, bekendtgørelse eller forskrift udstedt af Energinet, som forventes at give anledning til justeringer for netvirksomhederne for reguleringsåret efter stk. 1 og 2.

§ 26. Forsyningstilsynet forhøjer efter ansøgning en netvirksomheds omkostningsramme og justerer det samlede forrentningsgrundlag i reguleringsåret, såfremt en netvirksomhed får meromkostninger som følge af opgaver nævnt i stk. 3.

Stk. 2. Forsyningstilsynet nedsætter en netvirksomheds omkostningsramme og justerer det samlede forrentningsgrundlag i reguleringsåret, såfremt en netvirksomhed får færre omkostninger som følge af ændrede opgaver nævnt i stk. 3.

Stk. 3. Følgende opgaver, jf. stk. 1 og 2, giver anledning til justering af en netvirksomheds omkostningsramme og det samlede forrentningsgrundlag i reguleringsåret:

- 1) Udskiftning og opgradering af elmålere til fjernaflæste elmålere, fremskyndelse af investeringer i fjernaflæste elmålere og indsendelse af timemålte forbrugsdata til datahubben i henhold til regler fastsat af energi-, forsynings- og klimaministeren i medfør af lov om elforsyning.
- 2) Tilmelding til en it-sikkerhedstjeneste i henhold til regler fastsat af energi-, forsynings- og klimaministeren i medfør af lov om elforsyning.
- 3) Betaling af omkostninger til myndighedsbehandling i henhold til lov om elforsyning og regler fastsat i medfør heraf.
- 4) Omkostninger ved overdragelse og varetagelse af måleransvar for elforbrugere og elproducenter direkte tilsluttet transmissionsnettet i medfør af lov om elforsyning.

Nye eller ændrede forsyningsområder, større nye elforbrugere eller produktionsenheder

§ 27. Forsyningstilsynet forhøjer efter ansøgning en netvirksomheds omkostningsramme og justerer det samlede forrentningsgrundlag i reguleringsåret, såfremt en netvirksomhed har væsentlige meromkostninger som følge af tilslutning af et nyt forsyningsområde, en større ny elforbruger eller en større ny produktionsenhed, eller som følge af ændringer af et forsyningsområde i forbindelse med byudvikling.

Ændringer på transmissionsniveau

§ 28. Forsyningstilsynet forhøjer efter ansøgning en netvirksomheds omkostningsramme og justerer det samlede forrentningsgrundlag i reguleringsåret, såfremt en netvirksomhed får væsentlige meromkostninger som følge af ændringer i system- og transmissionsstrukturen samt system- og transmissionsdriften på transmissionsniveau foretaget af Energinet.

Stk. 2. Forsyningstilsynet nedsætter en netvirksomheds omkostningsramme og justerer det samlede forrentningsgrundlag i reguleringsåret, såfremt en netvirksomhed får væsentligt færre omkostninger som følge af ændringer i system- og transmissionsstrukturen samt system- og transmissionsdriften på transmissionsniveau foretaget af Energinet.

Kabellægning af luftledninger

§ 29. Forsyningstilsynet forhøjer efter ansøgning en netvirksomheds omkostningsramme og justerer det samlede forrentningsgrundlag i reguleringsåret, såfremt netvirksomheden har gennemført en kabellægning af luftledninger af hensyn til forsyningsikkerheden. Forhøjelsen skal endvidere dække meromkostninger til udskiftning og ændring af tilknyttede anlæg, i det omfang udskiftningen eller ændringen er nødvendig for anvendelsen af det nye kabelnet.

Erhvervelse og overdragelse m.v. af anlæg fra og til tredjemand

§ 30. Forsyningstilsynet forhøjer efter ansøgning en netvirksomheds omkostningsramme og forhøjer det samlede forrentningsgrundlag i reguleringsåret, såfremt en netvirksomhed får væsentlige meromkostninger som følge af overtagelse af anlæg, der har karakter af kollektivt elforsyningsnet, fra tredjemand, og som ikke er underlagt indtægtsrammeregulering efter denne bekendtgørelse.

Stk. 2. Forsyningstilsynet nedsætter en netvirksomheds omkostningsramme og det samlede forrentningsgrundlag i reguleringsåret, såfremt netvirksomheden får væsentlige færre omkostninger som følge af overdragelse af anlæg, der har karakter af kollektivt elforsyningsnet, til tredjemand fx, Energinet, der ikke er underlagt indtægtsrammeregulering efter denne bekendtgørelse.

§ 31. Forsyningstilsynet forhøjer efter ansøgning en netvirksomheds omkostningsramme og justerer det samlede forrentningsgrundlag i reguleringsåret, såfremt netvirksomheden foretager reinvesteringer i allerede kabellagte net, som har karakter af kollektive elforsyningsnet, som netvirksomheden overtager fra tredjemand, og som ikke er underlagt indtægtsrammeregulering.

Stk. 2. En forhøjelse forudsætter, at netvirksomheden dokumenterer, at det på overtagelsestidspunktet af sikkerhedsmæssige eller forsyningsmæssige grunde er nødvendigt med en reinvestering.

Væsentlig afvigelse i udviklingen i eksogene forhold

§ 32. Forsyningstilsynet forhøjer i ekstraordinære tilfælde midlertidigt en netvirksomheds omkostningsramme og justerer det samlede forrentningsgrundlag i reguleringsåret, såfremt en netvirksomhed på grund af en udvikling i eksogene forhold oparbejder et væsentligt negativt resultat af den primære drift. Det er en forudsætning for en forhøjelse, at udviklingen i eksogene forhold afviger væsentligt fra de forudsætninger, der ligger til grund for den kompensation, som ydes gennem de løbende justeringer af omkostningsrammen.

Stk. 2. Forhøjelsen fastsættes skønsmæssigt.

Force majeure

§ 33. Forsyningstilsynet kan efter ansøgning forhøje en netvirksomheds omkostningsramme og justere det samlede forrentningsgrundlag i reguleringsåret, såfremt en netvirksomhed får væsentlige meromkostninger som følge af pludseligt opståede hændelser i form af force majeure, herunder krig, sabotage og jordskælv, der fører til, at en netvirksomhed ellers ikke vil kunne varetage sine forpligtelser efter bevillingen. En forhøjelse forudsætter, at forhøjelsen er nødvendig af forsyningsikkerhedsmæssige hensyn.

Fælles bestemmelser om justering af omkostningsramme og det samlede forrentningsgrundlag i reguleringsåret

§ 34. Det er forudsætning for justeringer af en netvirksomheds omkostningsramme og af det samlede forrentningsgrundlag i reguleringsåret på baggrund af forhold omfattet af §§ 24, 25, 27, 28, 30 og 33, at de forventede mer- eller mindreamkostninger for det reguleringsår, hvor dokumentationen for ansøgningen eller indberetningen indgår i reguleringsregnskabet, og efterfølgende reguleringsår, er væsentlige.

Stk. 2. Ved væsentlige omkostninger forstås, at nettonutidsværdien af mer- eller mindreomkostningerne pr. pålæg, opgave, investering eller overdragelse, udgør minimum en af følgende

- 1) 8 mio. kr. eller derover,
- 2) 40 kr. eller derover pr. netvirksomhedens antal målepunkter ultimo i det år, hvor omkostningen er afholdt, eller
- 3) 4.000 kr. eller derover pr. GWh årligt leveret elektricitet i det år, hvor omkostningen er afholdt.

Stk. 3. Nettonutidsværdien efter stk. 2 beregnes ved, at de forventede omkostninger tilbagediskonteres med den forrentningssats af det fremadrettede forrentningsgrundlag, der anvendes i indeværende reguleringsperiode. Til brug for opgørelse af fremtidige driftsomkostninger anvender Forsyningstilsynet omkostningsækvivalenter, jf. § 35, stk. 5.

Stk. 4. Omkostninger, der vedrører separate forhold, kan ikke lægges sammen for at opfylde væsentlighedskriteriet efter stk. 1. Dette gælder også, når der er tale om begivenheder af samme type, som er adskilte projekter.

Stk. 5. Omkostninger, der vedrører samme forhold, men som f.eks. er spredt over flere år eller separate geografiske områder, vurderes under et i opfyldelsen af væsentlighedskriteriet efter stk. 1. Ved fremtidige omkostninger, der på ansøgningstidspunktet endnu ikke er realiseret, fremsender netvirksomheden de forventede fremtidige omkostninger. Forsyningstilsynet vurderer, hvilke forventede omkostninger der kan indregnes ved opfyldelsen af væsentlighedskriteriet efter stk. 1.

Stk. 6. Beløbene i stk. 2 er for 2018 og pristalsreguleres hvert år.

§ 35. En afgørelse om justeringer på baggrund af §§ 24-33 fastsætter de årlige beløb, som omkostningsrammen skal justeres med, og den årlige udvidelse eller indskrænkning af det samlede forrentningsgrundlag i reguleringsåret, jf. dog stk. 11 og 13.

Stk. 2. Ved justeringer af omkostningsrammen efter stk. 1, skal omkostningsrammen årligt justeres med et beløb, der dækker de estimerede mer- eller mindreomkostninger til afskrivninger og driftsomkostninger inklusive omkostninger til bortskaffelse af anlæg.

Stk. 3. Ved justeringer af det samlede forrentningsgrundlag i reguleringsåret efter stk. 1 på baggrund af økonomisk idriftsatte eller ændrede anlæg, skal det samlede forrentningsgrundlag i reguleringsåret justeres for de nye anlægs værdi, de ændrede anlægs mer- eller mindreværdi og for afgang af erstattede eller overflødiggjorte anlæg, såfremt sådanne indgår i netvirksomhedens samlede aktivbase til forrentning.

Stk. 4. Ved beregningen af den årlige udvidelse eller indskrænkning af det samlede forrentningsgrundlag i reguleringsåret efter stk. 3 anvender Forsyningstilsynet anlæggets estimerede værdi i reguleringsåret. Værdien af anlægget, når anlægget idriftsættes økonomisk, udgør de faktiske omkostninger til anlægget, herunder omkostninger til bortskaffelse af erstattede eller overflødiggjorte anlæg og myndighedspålagte omkostninger i forbindelse hermed.

Stk. 5. Til brug for beregningerne efter stk. 2 og 3 anvender Forsyningstilsynet standardlevetider for anlægskategorier i forhold til spændingsniveauer. Forsyningstilsynet anvender endvidere i videst muligt omfang omkostningsækvivalenter for gennemsnitlige omkostninger til drift og vedligeholdelse af anlæg for de anlægskategorier, som der anvendes standardlevetider for og for fastsættelse af forventede driftsomkostninger. Ved beregningen af afskrivninger anvendes standardlevetider for anlægskategorier i forhold til spændingsniveauer.

Stk. 6. Justeringer som følge af mer- eller mindre driftsomkostninger pristalsreguleres.

Stk. 7. Såfremt en netvirksomhed kan dokumentere, at et konkret anlæg falder uden for de aktuelt fastsatte anlægskategorier, jf. stk. 5, kan netvirksomhedens egne dokumenterede omkostninger anvendes i beregninger efter godkendelse af Forsyningstilsynet.

Stk. 8. Forsyningstilsynet gennemgår i år 4 af en reguleringsperiode standardlevetider, gennemsnitlige omkostninger og anlægskategorier efter stk. 4 med henblik på eventuel justering på baggrund af basis af indhøstede erfaringer og den teknologiske udvikling.

Stk. 9. Justeringen af omkostningsrammen og det samlede forrentningsgrundlag i reguleringsåret sker tidligst fra det tidspunkt, hvor netvirksomheden første gang regnskabsfører omkostninger relateret til afgørelsen.

Stk. 10. Ansøger en netvirksomhed om justering af omkostningsrammen og det samlede forrentningsgrundlag i reguleringsåret efter det reguleringsår, hvor netvirksomheden første gang regnskabsførte omkostninger relateret til afgørelsen, jf. § 36, stk. 2, 2. pkt., tager Forsyningstilsynet i sin justering af omkostningsrammen og det samlede forrentningsgrundlag i reguleringsåret højde for, at netvirksomhedens omkostningsramme og forrentningsramme kan indeholde delvis dækning af omkostningerne og forrentning forbundet med afgørelsen.

Stk. 11. Vedrører en afgørelse om justering af omkostningsrammen og det samlede forrentningsgrundlag i reguleringsåret en flerårig periode, kan justeringerne ikke have virkning for omkostningsrammen og det samlede forrentningsgrundlag i reguleringsåret i den reguleringsperiode, der følger reguleringsperioden, hvor omkostningerne var afspejlet i netvirksomhedens reguleringsregnskaber i hele reguleringsperioden. For efterfølgende reguleringsperioder justeres der ikke for justeringerne som følge af afgørelsen ved overgangen til en ny reguleringsperiode jf. § 6, stk. 5, og § 7, stk. 8.

Stk. 12. Forsyningstilsynet offentliggør på Forsyningstilsynets hjemmeside de standardlevetider og omkostningsækvivalenter, som anvendes ved beregningen af justeringerne.

Stk. 13. Metoden til beregning af forhøjelser i henhold til bekendtgørelse om fjernaflæste elmålere og måling af elektricitet i slutforbruget og bekendtgørelse om it-beredskab for el- og naturgassektorerne fremgår af bekendtgørelserne.

§ 36. En netvirksomheds ansøgning om forhøjelse af indtægtsrammen efter §§ 18 og 20 og om forhøjelse af omkostningsrammen og justering af det samlede forrentningsgrundlag efter §§ 24-33 skal indsendes til Forsyningstilsynet senest sammen med reguleringsregnskabet for det reguleringsår forhøjelsen skal have virkning fra.

Stk. 2. Er ansøgningen ikke modtaget i Forsyningstilsynet senest sammen med reguleringsregnskabet for det reguleringsår, hvor omkostningen er regnskabsført, bortfalder muligheden for at få godkendt en forhøjelse til dækning af omkostninger og forrentning i det pågældende reguleringsår. Der vil fortsat kunne ansøges om forhøjelse til dækning af de estimerede omkostninger i efterfølgende reguleringsår. Forhøjelsen vil have virkning fra det reguleringsår, hvor ansøgning er indsendt rettidigt, det vil sige senest sammen med reguleringsregnskabet.

Stk. 3. Forsyningstilsynet fastsætter dokumentationskrav for ansøgningerne efter stk. 1. Dokumentation for ansøgninger omfattet af stk. 1, herunder for opfyldelse af væsentlighedskriterier, indgår i reguleringsregnskabet.

Stk. 4. Forsyningstilsynet træffer afgørelse om justeringer senest sammen med afgørelsen om indtægtsrammen for det pågældende reguleringsår.

Vedvarende ineffektive netvirksomheder

§ 37. Såfremt en netvirksomheds samlede omkostninger, der dækkes af netvirksomhedens omkostningsramme, i de 4 første år af en reguleringsperiode overstiger 105 pct. af netvirksomhedens samlede omkostningsrammer i samme periode, skal netvirksomheden dokumentere årsagerne til omkostningsniveauet over for Forsyningstilsynet.

Stk. 2. Forsyningstilsynet fastsætter krav til den dokumentation, netvirksomheden skal fremsende. Forsyningstilsynet kan tage hensyn til størrelsen af overskridelsen ved fastsættelsen af dokumentationskravene.

Stk. 3. Forsyningstilsynet foretager på baggrund af den fremsendte dokumentation en vurdering af, hvorvidt årsagerne til, at netvirksomhedens omkostningsniveau ligger over omkostningsrammen, er eksogene. Eksogene forhold omfatter i denne forbindelse også en cyklisk omkostningsprofil. Forsyningstilsynet kan for netvirksomhedens regning anvende uafhængig ekstern bistand til denne vurdering.

Stk. 4. Vurderer Forsyningstilsynet, at netvirksomhedens omkostningsniveau ikke skyldes eksogene forhold, og at netvirksomheden har undladt at reagere på reguleringens indbyggede incitament til at foretage effektiviseringer, træffer Forsyningstilsynet afgørelse om, at netvirksomheden anses som vedvarende ineffektiv.

Stk. 5. En netvirksomhed, der er blevet identificeret som værende vedvarende ineffektiv i foregående reguleringsperiode, kan ikke fuldt ud få sin omkostningsramme opjusteret ved overgangen til en ny reguleringsperiode. Forsyningstilsynet fastsætter omkostningsrammen under hensyn til de effektiviseringskrav, netvirksomheden er blevet pålagt i den foregående reguleringsperiode. Forsyningstilsynet kan ved mindre overskridelser efter stk. 1 fastsætte rammen under hensyn til en andel af de pålagte effektiviseringskrav i foregående reguleringsperiode. Forsyningstilsynet kan endvidere ved fastsættelse af rammen tage hensyn til konkrete effektiviseringsinitiativer, herunder arbejde med asset management, som netvirksomheden har foretaget.

Stk. 6. Afgørelser efter stk. 4 træffes snarest muligt efter modtagelse af netvirksomhedens dokumentation, jf. stk. 2.

Evaluering

§ 38. Forsyningstilsynet foretager en evaluering af modellen for at identificere vedvarende ineffektive netvirksomheder i hver reguleringsperiode fra anden reguleringsperiode. Forsyningstilsynet skal ved evalueringen afdække, om der er tiltag, der kan styrke muligheden for en sikker identifikation af vedvarende ineffektive netvirksomheder. Forsyningstilsynet skal endvidere undersøge, hvorvidt incitamentet til effektiv drift svækkes ved, at effektiviseringskrav fra foregående reguleringsperiode ikke indgår ved fastsættelse af omkostningsrammen ved overgangen til en ny reguleringsperiode for netvirksomheder, der ikke findes vedvarende ineffektive. Forsyningstilsynet skal inddrage erfaringer fra fastsættelse af omkostningsrammer ved overgangen til anden reguleringsperiode i evalueringen.

Stk. 2. Såfremt evalueringen fører til, at Forsyningstilsynet finder, at modellen for at identificere vedvarende ineffektive netvirksomheder bør justeres, eller at modellen fører til, at incitamentet til effektiv drift svækkes, indstiller Forsyningstilsynet til energi-, forsynings-, og klimaministeren, at modellen bør justeres, og hvordan dette bør ske.

Stk. 3. Evaluering og eventuel indstilling efter stk. 2 indsendes til ministeren senest den 1. december i år 4 i en reguleringsperiode fra anden reguleringsperiode.

Kapitel 6. Fastsættelse af forrentning

Forrentning af det historiske forrentningsgrundlag

§ 39. Forrentningssatsen for en netvirksomheds historiske forrentningsgrundlag udgør den mindste af følgende to satser:

- 1) Den lange obligationsrente (DKK), som udmeldes af FinansDanmark, plus 1 procentpoint.
- 2) Netvirksomhedens gennemsnitlige mulige forrentningssats efter indtægtsrammen i årene 2012-2014, som beregnet efter metoden i bilag 4, reduceret for den merforrentning, jf. stk. 2-4, der ville have givet anledning til en indtægtsrammereduktion efter 2014 i medfør af reglerne i § 35 i bekendtgørelse nr. 195 af 4. marts 2016 om indtægtsrammer for netvirksomheder og regionale transmissionsvirksomheder omfattet af lov om elforsyning, som ændret ved bekendtgørelse nr. 857 af 28. juni 2017.

Stk. 2. Den gennemsnitlige forrentningssats efter stk. 1, nr. 2, nedsættes for merforrentning for årene 2013-2017, som Forsyningstilsynet har pålagt netvirksomheden varigt at nedsætte indtægtsrammen med, jf. § 70, stk. 5, i lov om elforsyning, jf. lovbekendtgørelse nr. 418 af 25. april 2016. Det beløb, som indtægtsrammen ville være blevet reduceret med grundet merforrentning efter bestemmelserne i bekendtgørelse nr. 195 af 4. marts 2016 om indtægtsrammer for netvirksomheder og regionale transmissionsvirksomheder omfattet af lov om elforsyning, omregnes til procent ved at sætte beløbet i forhold til årets netaktiver tillagt 2 pct. Uanset størrelsen af fradraget for merforrentning vil forrentningssatsen efter stk. 1, nr. 2, ikke kunne blive lavere end 0.

Stk. 3. Den merforrentning, som fradrages efter stk. 2, kan efter Forsyningstilsynets godkendelse reduceres ved, at en netvirksomhed midlertidigt lader sin indtægtsramme nedsætte med det beløb, som fradraget ønskes reduceret med, tillagt en forrentning efter stk. 4. Nedsættelsen skal finde sted inden for perioden 2018-2022.

Stk. 4. Ved opgørelsen af det beløb, som indtægtsrammen nedsættes med efter stk. 3, tillægges en forrentning af merforrentningen, som svarer til forrentningssatsen for det fremadrettede forrentningsgrundlag, jf. § 40, i første reguleringsperiode. Forrentningen beregnes fra den 1. juli det år, hvor merforrentningen er optjent, indtil den 1. juli det år, hvor merforrentningen har ført til nedsættelse af indtægtsrammen. Ved delvis nedsættelse af indtægtsrammen beregnes forrentningen på baggrund af en forholdsmæssig fordeling af merforrentningen over de år, hvor den er optjent.

Stk. 5. Det er en forudsætning for at få reduktion af fradrag efter stk. 3, at netvirksomheden senest ved indsendelse af reguleringsregnskabet for 2018 ansøger Forsyningstilsynet herom. Ansøgningen skal indeholde oplysninger om reduktionens størrelse, og hvornår reduktionen skal finde sted.

Stk. 6. Såfremt en efterfølgende myndighedsafgørelse ændrer merforrentningen for årene 2013-2017, kan netvirksomheden uanset stk. 5 ansøge om at få ændret fradrag efter stk. 3 inden for 6 måneder efter, at afgørelsen er blevet truffet. Ændringen vil senest kunne ske i 2022. Såfremt en efterfølgende myndighedsafgørelse reducerer merforrentningen for årene 2013-2017, kan netvirksomheden genopkræve for meget tilbagebetalte beløb efter reglerne om differencer, jf. § 43.

Stk. 7. Såfremt FinansDanmark justerer indhold og dækningsområde for den lange obligationsrente, jf. stk. 1, nr. 1, skal Forsyningstilsynet offentliggøre, hvilken rentesats der i stedet skal anvendes med henblik på at sikre, at forrentningen af det historiske forrentningsgrundlag efter stk. 1 i videst muligt omfang fortsætter på et tilsvarende grundlag.

Forrentning af det fremadrettede forrentningsgrundlag

§ 40. Forrentningssatsen for en netvirksomheds fremadrettede forrentningsgrundlag fastsættes i medfør af bekendtgørelse om forrentningssats for netvirksomheders fremadrettede forrentningsgrundlag.

Kapitel 7.

Værdiopgørelse og afskrivning m.v.

§ 41. Afskrivning på aktiver, som er idriftsat forud for den 1. januar 2005, opgøres på grundlag af aktivets værdi ultimo 2004, opgjort efter §§ 15 og 16 i bekendtgørelse nr. 899 af 30. august 2004 om indtægtsrammer for netvirksomheder og transmissionsvirksomheder. Afskrivningen foretages med lige store årlige beløb over den restlevetid, som aktivet havde ultimo 2004.

Stk. 2. Afskrivning på aktiver, som er økonomisk idriftsat fra den 1. januar 2005 og inden den 1. januar 2018, opgøres på grundlag af aktivets værdi ultimo 2017, opgjort efter § 25, stk. 2-6, i bekendtgørelse nr. 195 af 4. marts 2016 om indtægtsrammer for netvirksomheder og regionale transmissionsvirksomheder omfattet af lov om elforsyning. Afskrivningen foretages med lige store årlige beløb over den restlevetid, som aktivet havde ultimo 2017.

Stk. 3. Anskaffelser efter den 31. december 2017 aktiveres eller udgiftsføres efter reglerne i årsregnskabsloven.

Stk. 4. Afskrivninger på aktiver nævnt i stk. 3 beregnes på grundlag af den bogførte kostpris inkl. byggerenter. Såfremt et aktiv er overtaget fra en anden netvirksomhed, kan værdien dog maksimalt fastsættes til den værdi, hvortil det er optaget i den overdragende virksomheds reguleringsregnskab.

Stk. 5. Afskrivninger i medfør af stk. 4 beregnes som lige store årlige beløb over den standardlevetid, der er angivet i bilag 5.

Stk. 6. Aktiver, der skrottes, straksafskrives og udgår af afskrivningsgrundlaget.

Stk. 7. Afholdte udgifter, der tilfører et aktiv nye eller forbedrede egenskaber eller på anden måde forøger det pågældende aktivs nytteværdi eller forlænger aktivets levetid, klassificeres som forbedringsudgifter og tillægges det pågældende aktivs anskaffelsværdi. Forbedringsudgifterne afskrives med lige store årlige beløb over aktivets restlevetid efter forbedringen. Dette gælder dog ikke, såfremt aktivet er idriftsat før 1. januar 2018. I det tilfælde skal forbedringen anses som et selvstændigt aktiv med egen idriftsættelsesdato. Forbedringsaktivet afskrives dog over det forbedrede aktivs restlevetid efter forbedringen.

Anlæg betalt af tredjemand

§ 42. Aktiver, som er etableret af hensyn til tredjemand, og som er betalt af denne, f.eks. anlæg finansieret af udligningsordningen, anses som straksafskrevet og indgår ikke i netvirksomhedens fremadrettede forrentningsgrundlag. Ændringer af aktiver, som sker af hensyn til tredjemand, og som er betalt af denne, anses ligeledes som straksafskrevet og indgår ikke i netvirksomhedens fremadrettede forrentningsgrundlag. Såfremt et aktiv betalt af tredjemand erstatter et eksisterende aktiv, som samtidig skrottes, kan netvirksomheden dog vælge, at det nye aktiv indgår i netvirksomhedens fremadrettede forrentningsgrundlag. I dette tilfælde indgår det nye aktiv i beregningsmæssig henseende i netvirksomhedens afskrivningsgrundlag med en værdi, svarende til det skrottede aktivs restværdi, og med en afskrivningsperiode svarende til det, der ville have været det skrottede aktivs resterende afskrivningsperiode. Netvirksomheden meddeler sin beslutning til Forsyningstilsynet senest ved indsendelse af reguleringsregnskabet for året, hvor anlægget erstattes og skrottes.

Stk. 2. Aktiver, der betales af tredjemand, holdes regnskabsmæssigt adskilt fra netvirksomhedens øvrige aktiviteter. Det gælder også indtægter og omkostninger i forbindelse hermed.

Stk. 3. Såfremt der alene er tale om delvis omkostningsdækning fra tredjemand, skal der være regnskabsmæssig adskillelse mellem de dele af aktivet, der betales af tredjemand, og resten af aktivet.

Stk. 4. Såfremt der er tale om delvis omkostningsdækning fra tredjemand, skal dette fremgå af aftalen, jf. stk. 1.

Stk. 5. Indtægter fra tredjemand til dækning af driftsomkostninger modregnes i netvirksomhedens driftsomkostninger.

Kapitel 8. Differencer

§ 43. Forsyningstilsynet træffer årligt, samtidig med sin afgørelse om en netvirksomheds indtægtsramme, afgørelse om opgørelse af saldoen af netvirksomhedens differencer (differencesaldo) i reguleringsåret, jf. stk. 2.

Stk. 2. En netvirksomheds differencesaldo opgøres som netvirksomhedens differencesaldo fra året før reguleringsåret, tillagt den difference, der er opstået i reguleringsåret (årets difference), jf. dog stk. 3, og eventuel forrentning efter stk. 5.

Stk. 3. En netvirksomhed må ikke have en differencesaldo i kundernes favør i mere end 3 på hinanden følgende reguleringsår. 1. pkt. finder ikke anvendelse, såfremt en ændring af en tidligere afgørelse medfører, at der opstår en ny differencesaldo i kundernes favør for det eller de reguleringsår, som afgørelsen vedrører. En sådan differencesaldo skal være afviklet inden for det reguleringsår, der følger reguleringsåret, hvor den nye afgørelse blev truffet, medmindre Forsyningstilsynet godkender en længere afviklingsperiode.

Stk. 4. For hvert reguleringsår, hvor opgørelsen efter stk. 2 resulterer i en differencesaldo i kundernes favør, skal netvirksomheden forelægge Forsyningstilsynet en plan for afviklingen af reguleringsårets aktuelle differencesaldo til Forsyningstilsynets godkendelse.

Stk. 5. En differencesaldo i kundernes favør forrentes fra den 1. juli i det reguleringsår, hvor differencesaldoen i kundernes favør er opstået, med en procentsats fastsat i henhold til § 5, stk. 1, i renteloven, jf. dog stk. 6 og 7. Resulterer opgørelsen efter stk. 2 i en differencesaldo i kundernes favør i flere på hinanden følgende reguleringsår, udgør beløbet, der skal forrentes fra den 1. juli i reguleringsåret, årets difference i kundernes favør. Den øvrige del af differencesaldoen i kundernes favør forrentes for hele reguleringsåret.

Stk. 6. Den del af en differencesaldo i kundernes favør, der kan henføres til en nedsættelse af indtægtsrammen på grund af indtægter til hel eller delvis dækning af tab på grund af manglende betaling fra elhandelsvirksomheder, jf. § 21, er undtaget fra forrentningen efter stk. 5 indtil den 1. juli i året efter det reguleringsår, for hvilket nedsættelsen er sket.

Stk. 7. Såfremt der træffes en afgørelse, som ændrer en tidligere afgørelse, og afgørelsen medfører, at der opstår en ny differencesaldo i kundernes favør for det eller de reguleringsår, som afgørelsen vedrører, forrentes differencesaldoen i kundernes favør fra tidspunktet for den nye afgørelse.

Stk. 8. En netvirksomheds differencesaldo i netvirksomhedens favør kan højst udgøre 25 pct. af netvirksomhedens indtægtsramme i reguleringsåret, og overskydende beløb bortfalder, jf. dog § 53, stk. 3.

Stk. 9. Afvikling af en differencesaldo i kundernes favør sker ved, at netvirksomheden undlader at opkræve en del af de indtægter, som netvirksomheden i forhold til sine indtægtsrammer i de to reguleringsår, som følger det reguleringsår, for hvilket en differencesaldo i kundernes favør først er opgjort,

ellers ville være berettiget til at opkræve. Afvikling af en difference i netvirksomhedens favør sker ved, at netvirksomheden opkræver indtægter ud over de indtægter, som netvirksomheden i forhold til sin indtægtsramme og inden for rammerne af stk. 3, ellers er berettiget til at opkræve.

Kapitel 9. Regnskaber m.v.

§ 44. Netvirksomheder skal udarbejde, lade revidere og indsende årlige reguleringsregnskaber for de bevillingspligtige aktiviteter til Forsyningstilsynet i henhold til regler, som Forsyningstilsynet har fastsat efter § 69 b, stk. 3, i lov om elforsyning.

Stk. 2. Reguleringsregnskabet skal udarbejdes i overensstemmelse med principperne i årsregnskabsloven. Beløb, som netvirksomheden modtager til hel eller delvis dækning af et tab fra elhandelsvirksomheder og forsikringsindtægter, skal i reguleringsregnskabet regnskabsføres som negative omkostninger.

§ 45. Forsyningstilsynet kan til brug for sin administration fastsætte skønnede værdier, såfremt en netvirksomhed undlader at indsende reguleringsregnskab inden for den frist, som Forsyningstilsynet har fastsat, eller såfremt indsendte oplysninger er mangelfulde eller fejlbehæftede. Forsyningstilsynet kan for netvirksomhedens regning anvende uafhængig ekstern bistand til fastsættelse af værdierne.

Kapitel 10. Fusion og spaltning

§ 46. Hvis to eller flere netvirksomheder fusionerer, opgøres den fortsættende eller nye netvirksomheds indtægtsramme for den resterende del af den reguleringsperiode, hvori fusionen gennemføres, ved at sammenlægge de fusionerende netvirksomheders indtægtsrammer for denne periode, herunder omkostnings- og forrentningsrammer.

Stk. 2. Sammenlægning af forrentningsrammerne sker ved, at de fusionerede netvirksomheders samlede aktivbaser til forrentning sammenlægges. Ved fastsættelsen af forrentningssatsen for det historiske forrentningsgrundlag efter § 39, beregnes den fortsættende eller nye netvirksomheds gennemsnitlige mulige forrentningssats i § 39, stk. 1, nr. 2, ved en forholdsmæssig fordeling i forhold til størrelsen af de historiske aktivbaser til forrentning i de fusionerede netvirksomheder ultimo i det reguleringsår, som ligger umiddelbart forud for det år, hvori fusionen gennemføres.

Stk. 3. Ved beregning af indtægtsrammen for den efterfølgende reguleringsperiode efter reglerne i kapitel 2 anvendes de fusionerede netvirksomheders sammenlagte gennemsnitlige årlige omkostninger og sammenlagte gennemsnitlige årlige værdier af samlede aktivbaser til forrentning i hele den reguleringsperiode, hvori fusionen er gennemført.

§ 47. Hvis en netvirksomhed spaltes, opgøres indtægtsrammerne for den resterende del af reguleringsperioden for de enkelte spaltede netvirksomheder på grundlag af den del af indtægtsrammen, herunder den del af omkostnings- og forrentningsrammen, som kan henføres til hver af disse netvirksomheder.

Stk. 2. Spaltning af forrentningsrammen sker ved en opdeling af netvirksomhedens samlede aktivbase til forrentning.

Stk. 3. Ved beregning af indtægtsrammerne for den efterfølgende reguleringsperiode efter reglerne i kapitel 2 opgøres omkostninger og samlede aktivbaser til forrentning for hver af de spaltede

netvirksomheder på baggrund af de gennemsnitlige årlige omkostninger og gennemsnitlige årlige værdier af den samlede aktivbase til forrentning, der kan henføres til den pågældende netvirksomhed i hele den reguleringsperiode, hvori spaltningen er gennemført.

Kapitel 11. Klageadgang

§ 48. Forsyningstilsynets afgørelser kan ikke påklages til anden administrativ myndighed end Energi-klagenævnet.

Stk. 2. Klage som nævnt i stk. 1 skal være indgivet skriftligt inden 4 uger efter, at afgørelsen er meddelt.

Kapitel 12. Sanktioner

§ 49. Medmindre højere straf er forskyldt efter anden lovgivning, straffes med bøde den, der

- 1) undlader rettidigt at indberette bindende midlertidige prisnedsættelser til Forsyningstilsynet, jf. § 19, eller
- 2) har en differencesaldo i kundernes favør i mere end 3 på hinanden følgende reguleringsår, jf. § 43, stk. 3, 1. pkt.

Stk. 2. Der kan pålægges selskaber m.v. (juridiske personer) strafansvar efter reglerne i straffelovens kapitel 5.

Kapitel 13. Ikrafttrædelses- og overgangsbestemmelser

§ 50. Bekendtgørelsen træder i kraft den 1. juli 2018.

Stk. 2. Bekendtgørelsen har virkning for netvirksomhedens indtægtsrammer fra 2018.

Stk. 3. Bekendtgørelse nr. 1594 af 18. december 2017 om indtægtsrammer for netvirksomheder ophæves.

Stk. 4. Forhold, som vedrører indtægtsrammer for perioden før 2018, behandles efter reglerne i § 35 i bekendtgørelse nr. 195 af 4. marts 2016 om indtægtsrammer for netvirksomheder og regionale transmissionsvirksomheder omfattet af lov om elforsyning, som ændret ved bekendtgørelse nr. 857 af 28. juni 2017, jf. dog stk. 5.

Stk. 5. Ansøgning om forhøjelse af reguleringspriser og om korrektioner efter reglerne i bekendtgørelsen nævnt i stk. 4 skal være modtaget af Forsyningstilsynet senest 1. oktober 2018, for så vidt angår årene før 2017, og senest sammen med reguleringsregnskabet for 2018 for så vidt angår året 2017. Såfremt ansøgningen ikke er modtaget rettidigt, bortfalder muligheden for at få godkendt en forhøjelse af rammerne.

Stk. 6. Forsyningstilsynet træffer senest den 31. maj 2020 afgørelse om forhold omfattet af stk. 5.

Stk. 7. Mål for leveringskvalitet i første reguleringsperiode offentliggøres senest den 31. december 2018 på Forsyningstilsynets hjemmeside.

Stk. 8. Korrektionsfaktoren for første reguleringsperiode offentliggøres senest 31. december 2018.

Leveringskvalitet i første reguleringsperiode

§ 51. Effektiviseringskrav, der fremkommer ved benchmarking af kvalitet i leveringen på data fra reguleringsårene 2016 og 2017 efter reglerne i §§ 28 og 29 i bekendtgørelse nr. 195 af 4. marts 2016 om indtægtsrammer for netvirksomheder og regionale transmissionsvirksomheder omfattet af lov om elforsyning, vil skulle fradrages netvirksomhedens indtægtsramme for henholdsvis 2018 og 2019. Fradraget opgøres efter metoden 1 i bilag 3. Forsyningstilsynet udmelder effektiviseringskrav i 2018 for reguleringsåret 2019.

Stk. 2. Hvis Forsyningstilsynet har fastsat foreløbige værdier til beregning af effektiviseringskrav på grundlag af benchmarking af kvalitet i leveringen, jf. § 28, stk. 3, i bekendtgørelse nr. 195 af 4. marts 2016 om indtægtsrammer for netvirksomheder og regionale transmissionsvirksomheder omfattet af lov om elforsyning, vil udmeldte effektiviseringskrav kunne justeres i forhold til netvirksomhedens egne tal, hvis Forsyningstilsynet har modtaget behørig dokumentation fra netvirksomheden senest sammen med reguleringsregnskabet for 2019. Justeringen vil finde sted i forbindelse med fastsættelse af indtægtsrammen for 2019.

Stk. 3. Fastsættelse af fradrag for leveringskvalitet efter stk. 1 og 2 indgår som en del af afgørelsen om netvirksomhedens indtægtsramme.

Stk. 4. For første reguleringsperiode fastsætter Forsyningstilsynet fælles mål for leveringskvalitet for alle netvirksomheder på baggrund af netvirksomhedernes samlede historiske årlige leveringskvalitet i de 8 år, der går forud for første reguleringsperiode.

Benchmarking i første reguleringsperiode

§ 52. Forsyningstilsynet fastsætter i første reguleringsperiode et loft for, hvor stor en netvirksomheds individuelle effektiviseringspotentiale kan være i procent.

Stk. 2. Forsyningstilsynet fradrager for reguleringsåret 2018 i stedet for et individuelt effektiviseringskrav baseret på benchmarking et effektiviseringskrav på 0,4 pct. af netvirksomhedens omkostningsramme.

Stk. 3. Forsyningstilsynet foretager en årlig benchmarking i reguleringsårene 2018-2021 på baggrund af oplysninger, som er indsendt til Forsyningstilsynet for reguleringsåret 2017 og senere.

Stk. 4. Forsyningstilsynet træffer for 2019-2022 afgørelse om individuelle effektiviseringskrav eller krav, som måtte træde i stedet herfor, jf. § 12, stk. 2-3, i året forud for et reguleringsår.

Stk. 5. De individuelle effektiviseringskrav beregnes årligt for reguleringsårene 2019-2022 på baggrund af benchmarking foretaget i det forudgående år.

Differencer i første reguleringsperiode

§ 53. Differencer i kundernes favør, der er opstået før den 1. januar 2018, og som endnu ikke er afviklet på dette tidspunkt, forrentes efter reglerne i § 31 i bekendtgørelse nr. 195 af 4. marts 2016 om indtægtsrammer for netvirksomheder og regionale transmissionsvirksomheder omfattet af lov om elforsyning.

Stk. 2. En netvirksomheds differencesaldo for reguleringsåret 2018 udgør netvirksomhedens samlede difference ultimo 2017, inkl. forrentning opgjort efter § 31, stk. 3 og 4, i bekendtgørelse nr. 195 af 4. marts 2016 om indtægtsrammer for netvirksomheder og regionale transmissionsvirksomheder omfattet af lov om elforsyning, tillagt den difference, der er opstået i reguleringsåret 2018, tillagt forrentning efter § 43, stk. 5.

Stk. 3. I reguleringsårene 2018-2022 finder § 43, stk. 8, 1. pkt., ikke anvendelse.

Stk. 4. I reguleringsårene 2019-2022 kan en differencesaldo i netvirksomhedens favør højst udgøre den højeste af følgende satser:

- 1) 25 pct. af netvirksomhedens indtægtsramme i reguleringsåret.
- 2) En procentsats af netvirksomhedens indtægtsramme i reguleringsåret, som svarer til den procentsats, som netvirksomhedens differencesaldo i netvirksomhedens favør i foregående reguleringsår udgjorde af netvirksomhedens indtægtsramme i det foregående reguleringsår.

Stk. 5. Såfremt Forsyningstilsynet vurderer, at en opkrævning af differencesaldoen i netvirksomhedens favør i første reguleringsperiode vil medføre en væsentlig stigning i tarifferne, kan Forsyningstilsynet uanset § 43, stk. 8, 1. pkt., træffe afgørelse om, at den sats for en netvirksomheds differencesaldo i netvirksomhedens favør, som anvendes i reguleringsårene 2019-2022, også kan anvendes helt eller delvist i anden reguleringsperiode. Det er en forudsætning, at afgørelsen træffes i forbindelse med afgørelsen om en netvirksomheds indtægtsramme for reguleringsåret 2018, og at Forsyningstilsynet har modtaget ansøgning herom senest ved indsendelse af reguleringsregnskabet for reguleringsåret 2018.

Omkostningsramme i første reguleringsperiode

§ 54. En netvirksomheds omkostningsramme i første reguleringsperiode udgør de gennemsnitlige omkostninger i årene 2012-2014, jf. dog § 55, hvor de enkelte års omkostninger inden gennemsnitsberegningen er justeret for følgende forhold:

- 1) Fradrag af omkostninger til nettab i det pågældende år.
- 2) Fradrag af forhøjelser til dækning af driftsomkostninger eller afskrivninger, som netvirksomheden har fået forhøjet indtægtsrammen med inden for 2012-2014 i henhold til de hidtil gældende regler, dog ikke nettab.
- 3) Tillæg af sænkninger som følge af færre driftsomkostninger eller afskrivninger, som netvirksomheden har fået sænket indtægtsrammen med inden for 2012-2014 i henhold til de hidtil gældende regler, dog ikke nettab.
- 4) Pristalsudvikling og ændringer i indikatorer, jf. §§ 22 og 23, til og med 2017.

Stk. 2. Omkostningsrammen, som beregnet efter stk. 1, justeres for følgende forhold:

- 1) Fradrag af et beløb svarende til summen af de effektiviseringskrav netvirksomheden har fået pålagt i 2015-2017 på baggrund af benchmarking af økonomisk effektivitet, jf. stk. 4, og som har påvirket netvirksomhedens tilladte indtægter i pågældende reguleringsår, jf. stk. 5.
- 2) Fradrag af beløb svarende til en sænkning af indtægtsrammen til dækning af færre driftsomkostninger og afskrivninger, som netvirksomheden har fået sænket indtægtsrammen med inden for 2012-2017 i henhold til de hidtil gældende regler, dog ikke nettab. Sænkninger udgør det beløb, som indtægtsrammen skulle være sænket med i reguleringsåret efter de hidtil gældende regler.
- 3) Tillæg af beløb svarende til en forhøjelse af indtægtsrammen til dækning af driftsomkostninger og afskrivninger, som netvirksomheden har fået forhøjet indtægtsrammen med inden for 2012-2017 i henhold til de hidtil gældende regler, dog ikke nettab. Tillægget udgør det beløb, som indtægtsrammen skulle have været forhøjet med i reguleringsåret efter de hidtil gældende regler.
- 4) Fradrag af et beløb svarende til de omkostninger, der er bortfaldet som følge af Engrosmodellens indførelse, jf. stk. 6.
- 5) Tillæg af et beløb svarende til den merforrentning, der er opstået i årene 2016-2017, der ville have givet anledning til en indtægtsrammereduktion efter reglerne i § 35 i bekendtgørelse nr. 195 af 4. marts 2016 om indtægtsrammer for netvirksomheder og regionale transmissionsvirksomheder.

der omfattet af lov om elforsyning, som ændret ved bekendtgørelse nr. 857 af 28. juni 2017, og som indtægtsrammen endnu ikke ville have været nedsat med i reguleringsåret.

- 6) Justeringer for, pristalsudvikling, indikatorer og justeringer, som Forsyningstilsynet har truffet afgørelse om på baggrund af forhold omfattet af §§ 24-33 og § 56, og som er gældende for reguleringsåret.

Stk. 3. Det er en forudsætning for fradrag og tillæg efter stk. 1, nr. 2 og 3, at forhøjelser og sænkninger tidligst har haft virkning fra den 1. januar 2012.

Stk. 4. Ved beregning af summen af effektiviseringskrav efter stk. 2, nr. 1, pristalsreguleres effektiviseringskravene til og med 2017, jf. § 23.

Stk. 5. Såfremt indtægtsrammen tillagt effektiviseringskrav er højere end forrentningsloftet i et reguleringsår, og differencen mellem indtægtsrammen tillagt effektiviseringskrav og forrentningsloftet er højere end effektiviseringskravet i året medregnes effektiviseringskravet ikke. Såfremt indtægtsrammen tillagt effektiviseringskrav i et reguleringsår er højere end forrentningsloftet, og differencen mellem indtægtsrammen tillagt effektiviseringskrav og forrentningsloftet i året er lavere end effektiviseringskravet medregnes alene differencen. Såfremt indtægtsrammen tillagt effektiviseringskrav i et reguleringsår er lavere end forrentningsloftet medregnes hele effektiviseringskravet.

Stk. 6. Forsyningstilsynet opgør fradraget efter stk. 2, nr. 4, som de pristalsregulerede omkostninger til opgaver vedrørende håndtering af elhandelsvirksomheder og elforbrugere i 2015 fratrukket de pristalsregulerede omkostninger til opgaver vedrørende håndtering af elhandelsvirksomheder og elforbrugere i 2017. Forsyningstilsynet kan udarbejde en kontoplan til brug for netvirksomhedernes opgørelse af omkostningerne.

Stk. 7. Har Forsyningstilsynet truffet afgørelse om, at perioden 2012-2016 anvendes i stedet for perioden 2012-2014, jf. § 55, lægges denne periode til grund ved beregningen efter stk. 1. Herudover foretages fradrag efter stk. 2, nr. 1, for året 2017 i stedet for perioden 2015-2017.

§ 55. Forsyningstilsynet kan efter ansøgning træffe afgørelse om, at perioden 2012-2016 anvendes ved beregning af omkostningsrammer for første reguleringsperiode i stedet for perioden 2012-2014, såfremt en netvirksomhed kan godtgøre, at netvirksomhedens gennemsnitlige omkostninger i perioden 2012-2014 er minimum 5 pct. lavere end gennemsnittet af den årlige sum af omkostninger i perioden 2012-2016 for den pågældende netvirksomhed.

Stk. 2. Ansøgning om anvendelse af perioden 2012-2016 i stedet for 2012-2014 skal senest indsendes sammen med fremsendelse af årsrapporten for 2017, jf. § 30, stk. 2, i bekendtgørelse nr. 195 af 4. marts 2016 om indtægtsrammer for netvirksomheder og regionale transmissionsvirksomheder omfattet af lov om elforsyning.

§ 56. Forsyningstilsynet kan efter ansøgning forhøje omkostningsrammen i reguleringsåret som følge af væsentlige meromkostninger, jf. § 34, på baggrund af

- 1) ændrede krav ved lov, herunder anlægslov om infrastrukturprojekt, forordning, bekendtgørelse, forskrift udstedt af Energinet eller myndighedsgodkendte infrastrukturprojekter, der har givet anledning til nye regnskabsførte omkostninger i reguleringsårene 2015-2017, eller
- 2) ændringer i system- og transmissionsstrukturen samt system- og transmissionsdriften på transmissionsniveau foretaget af Energinet, som nødvendiggør ændringer i netvirksomhedens aktiver, såsom etablering af nye anlæg eller fjernelse af overflødige anlæg, der har givet anledning til nye regnskabsførte omkostninger i reguleringsårene 2015-2017.

Stk. 2. Ved beregning af, om omkostningerne er væsentlige efter § 34, anvender Forsyningstilsynet de forventede meromkostninger fra og med det år, hvor der første gang er regnskabsført omkostninger efter § 56, stk. 1.

Stk. 3. Hvis der er givet tillæg til dækning af omkostninger efter de hidtil gældende regler, kan der ikke gives tillæg til dækning af omkostningerne efter stk. 1, ligesom omkostningerne ikke kan medregnes i de omkostninger, der indgår i vurderingen af, om kravet om væsentlighed er opfyldt.

Stk. 4. Ansøgning om forhøjelse skal være modtaget af Forsyningstilsynet senest 1. oktober 2018. Forsyningstilsynet fastsætter dokumentationskrav for ansøgningen.

Stk. 5. Forhøjelsen beregnes efter reglerne i § 35.

Forrentningsramme i første reguleringsperiode

§ 57. En netvirksomheds forrentningsramme i første reguleringsperiode udgør forrentningen af netvirksomhedens historiske forrentningsgrundlag og fremadrettede forrentningsgrundlag efter stk. 2-8. Ved beregningen anvender Forsyningstilsynet forrentningssatsen for det historiske forrentningsgrundlag, jf. § 39, og forrentningssatsen for det fremadrettede forrentningsgrundlag, jf. § 40.

Stk. 2. Det historiske forrentningsgrundlag udgør den bogførte værdi i reguleringsåret af netvirksomhedens netaktiver, som er anskaffet før 2018 tillagt 2 pct.

Stk. 3. Det fremadrettede forrentningsgrundlag beregnes på baggrund af det samlede forrentningsgrundlag, som beregnet efter stk. 4, der er justeret for en række forhold i reguleringsåret efter stk. 5 og 6.

Stk. 4. En netvirksomheds samlede forrentningsgrundlag i reguleringsperioden udgør den bogførte værdi af netvirksomhedens netaktiver opgjort den 31. december 2017.

Stk. 5. Det samlede forrentningsgrundlag i reguleringsåret beregnes ved, at det samlede forrentningsgrundlag i reguleringsperioden efter stk. 4 inden for indeværende reguleringsperiode justeres til og med reguleringsåret for

- 1) den akkumulerede værdi inden for reguleringsperioden af afskrivninger på de aktiver, som netvirksomheden senest den 31. december 2017 har idriftsat økonomisk til brug for den bevillingspligtige aktivitet, og som ikke er netaktiver,
- 2) udvikling i indikatorer og pristalsudvikling og
- 3) justeringer som følge af afgørelser, som Forsyningstilsynet har truffet på baggrund af forhold omfattet af §§ 24-33, og som er gældende for reguleringsåret, jf. dog stk. 7.

Stk. 6. Det fremadrettede forrentningsgrundlag beregnes ved, at det samlede forrentningsgrundlag i reguleringsåret efter stk. 5 tillægges 2 pct. og fratrækkes det historiske forrentningsgrundlag.

Stk. 7. Ved beregningen af det historiske forrentningsgrundlag og det fremadrettede forrentningsgrundlag anvendes ultimoværdier for den bogførte værdi af aktiver og netaktiver.

Foreløbig indtægtsramme i første reguleringsperiode

§ 58. En netvirksomheds foreløbige indtægtsramme i første reguleringsperiode består af summen af en foreløbig omkostningsramme i første reguleringsperiode, en foreløbig forrentningsramme i første reguleringsperiode og en række foreløbige justeringer i første reguleringsperiode.

Stk. 2. Beregningen sker efter principperne i §§ 5 og 54-57, dog med udgangspunkt i oplysninger for året 2 år forud for reguleringsåret og tidligere samt afgørelser truffet senest ved udmelding af den foreløbige indtægtsramme. For 2018 og 2019 anvender Forsyningstilsynet oplysninger fra netvirksomhedens årsrapport for årene henholdsvis 2016 og 2017 og tidligere, jf. § 30, stk. 2, i bekendtgørelse nr. 195 af 4. marts 2016 om indtægtsrammer for netvirksomheder og regionale transmissionsvirksomheder omfattet af lov om elforsyning.

Bilag 1. Metode til fastsættelse af beløb til dækning af omkostninger til nettab

Rammen for det fysiske nettab i en reguleringsperiode fastsættes som gennemsnittet af det fysiske nettab som opgjort af Energinet ved saldoafregningen i et reguleringsår i den foregående reguleringsperiode.

$$\text{Ramme for fysisk nettab}_0 = \frac{\sum_{i=1}^5 \text{Fysisk nettab}_i}{5}$$

Hvor i er et reguleringsår i foregående reguleringsperiode.

Rammen for det fysiske nettab i en reguleringsperiode justeres i et reguleringsår i indeværende reguleringsperiode med udviklingen i den leverede elektricitet i reguleringsåret i forhold til den gennemsnitlige leverede elektricitet i foregående reguleringsperiode.

Først beregnes den gennemsnitlige leverede elektricitet i den foregående reguleringsperiode som:

$$\text{Gennemsnitlig leveret elektricitet i foregående periode}_0 = \frac{\sum_{i=1}^5 \text{Leveret elektricitet}_i}{5}$$

Hvor i er et reguleringsår i foregående reguleringsperiode.

Herefter kan rammen for det fysiske nettab i reguleringsåret beregnes:

$$\begin{aligned} \text{Ramme for fysisk nettab}_t &= \text{ramme for fysisk nettab}_0 \\ &\times \frac{\text{Leveret elektricitet}_t}{\text{Gennemsnitlig leveret elektricitet i foregående periode}_0} \end{aligned}$$

Hvor t er reguleringsåret.

Beløbet til dækning af omkostninger til nettab fremkommer ved at gange rammen for det fysiske nettab i reguleringsåret med den gennemsnitlige omkostning pr. kWh nettab i reguleringsåret.

$$\begin{aligned} \text{Beløb til dækning af omkostninger til nettab}_t &= \text{ramme for fysisk nettab}_t \times \text{gennemsnitlig omkostning pr. kWh nettab}_t \end{aligned}$$

Hvor t er reguleringsåret og den gennemsnitlige omkostning pr. kWh nettab indeholder omkostninger til overliggende net (inkl. PSO).

Netvirksomheder, der alene har net på 50-60 kV-niveau, kan vælge at anvende den transporterede elektricitet frem for den leverede elektricitet. Det kræver, at netvirksomheden meddeler sin beslutning til Forsyningstilsynet forud for en reguleringsperiode eller i umiddelbar forlængelse af en spaltning eller fusion, der fører til oprettelsen af en netvirksomhed, der alene har net på 50-60 kV-niveau. For første reguleringsperiode skal netvirksomheden meddele sin beslutning til Forsyningstilsynet inden den 31. december 2018.

I første reguleringsperiode anvendes periode 2014-2016 som den foregående reguleringsperiode.

Bilag 2. Metoder til brug for beregning af effektiviseringskrav

Metode 1

Beregning af det generelle effektiviseringskrav:

$$\text{Det generelle effektiviseringskrav} = P \times (1 - F) \times \frac{Omk_d - Omk_n}{Omk_a + Omk_d - Omk_n}$$

Hvor:

P er produktivitetsudvikling beregnet efter § 9, stk. 2.

F er forsigtighedshensyn på 25 pct.

Omk_a er et gennemsnit af de samlede afskrivninger i de første 4 år af den foregående reguleringsperiode for alle netvirksomheder, dog anvendes 2012-2014 i første reguleringsperiode.

Omk_d er et gennemsnit af de samlede driftsomkostninger i de første 4 år af den foregående reguleringsperiode for alle netvirksomheder, dog anvendes 2012-2014 i første reguleringsperiode.

Omk_n er et gennemsnit af de samlede omkostninger til nettab i de første 4 år af den foregående reguleringsperiode for alle netvirksomheder, dog anvendes 2012-2014 i første reguleringsperiode.

$\frac{Omk_d - Omk_n}{Omk_a + Omk_d - Omk_n}$ er korrektionsfaktoren.

Forsyningstilsynet offentliggør den beregnede korrektionsfaktor for første reguleringsperiode senest den 15. marts 2018.

Metode 2

Udmøntning af det generelle effektiviseringskrav:

$$\begin{aligned} \text{Udmøntet generelt effektiviseringskrav før ændring for sikring mod dobbelttælling} \\ = omk_r \times x_g \end{aligned}$$

Hvor:

omk_r er netvirksomhedens omkostningsramme.

X_g er det generelle effektiviseringskrav.

Metode 3

Beregning af akkumulering af effektiviseringskrav inden for en reguleringsperiode:

$$\text{Det årligt pålagte krav} = \sum_1^i x_i$$

Hvor:

x er effektiviseringskrav.

i er reguleringsår.

Metode 4

Bilag 3. Tabel og metode til brug for beregning af leveringskvalitet

Tabel 1 | Sanktionslofter for hvert mål for leveringskvalitet

	Indikator	Målkategori	Sanktionslof
A. Aggregeret niveau	Varighed	0,4 kV, 1-24 kV og 25-99 kV	1 pct.
	Hyppighed	0,4 kV, 1-24 kV og 25-99 kV	1 pct.
B. Enkeltkundeniveau	Varighed	0,4 kV	0,5 pct.
		1-24 kV	0,5 pct.
	Hyppighed	0,4 kV	0,5 pct.
		1-24 kV	0,5 pct.

1. Metode til beregning af fradrag for effektiviseringskrav fremkommet ved benchmarking af kvalitet i leveringen for dataårene 2016 og 2017

Beløb til fradrag i 2018

$$= \text{påvirkelige omkostninger}_{2016} \times \text{krav som følge af utilstrækkelig leveringskvalitet i pct.}_{\text{data år}=2016}$$

Beløb til fradrag i 2019

$$= \text{påvirkelige omkostninger}_{2017} \times \text{krav som følge af utilstrækkelig leveringskvalitet i pct.}_{\text{data år}=2017}$$

Hvor påvirkelige omkostninger opgøres efter Forsyningstilsynets praksis efter bekendtgørelse nr. 195 af 4. marts 2016 om indtægtsrammer for netvirksomheder og regionale transmissionsvirksomheder omfattet af lov om elforsyning.

Bilag 4. Metoder til brug for beregning af den gennemsnitlige mulige forrentningsrats efter indtægtsrammen

Hvis en netvirksomhed ikke har opnået merforrentning beregnes netvirksomhedens gennemsnitlige mulige forrentningsrats efter indtægtsrammen i årene 2012-2014 efter nedenstående formel:

Gennemsnitlig forrentningsrats

$$= \frac{\sum_{i=2012}^{2014} \frac{\text{Indtægtsramme ekskl. energispareindsats}_i - \text{driftsomkostninger}_i - \text{afskrivninger}_i}{\text{Netaktiver tillagt 2 pct.}_i}}{3}$$

Bilag 5. Standardlevetider

Standardlevetider til brug ved opgørelse af afskrivninger på aktiver, som anvendes til bevillingspligtige aktiviteter, som idriftsættes efter den 31. december 2017, jf. § 41, stk. 5.

Domicilbygninger	100 år
Tekniske bygninger	40 år
Transmissions- og distributionsnet	30 - 50 år
Transformerstationer	40 - 50 år
Fjernafmålte målere	15 år
Andre tekniske anlæg end transmissions- og distributionsnet og transformerstationer	10 år
Edb-udstyr	3 år
Edb-software	0 - 3 år
Øvrigt driftsmateriel og inventar	5 - 10 år

Bekendtgørelse 2018-12-10 nr. 1469 om netvirksomheders reguleringsregnskaber

I medfør af § 69 b, stk. 3, i lov om elforsyning, jf. lovbekendtgørelse nr. 1009 af 27. juni 2018, fastsættes:

Kapitel 1. Anvendelsesområde

§ 1. Denne bekendtgørelse finder anvendelse på netvirksomheders aflæggelse af reguleringsregnskab til Forsyningstilsynet.

Stk. 2. Regnskabsåret er kalenderåret.

Kapitel 2. Regnskabsoplysninger mv.

§ 2. Netvirksomheder skal udarbejde, lade revidere og aflægge årlige reguleringsregnskaber for de bevillingspligtige aktiviteter til Forsyningstilsynet.

Stk. 2. Reguleringsregnskabet består af følgende:

- 1) Netvirksomhedens regnskabsoplysninger i medfør af § 3, stk. 1, og § 4, stk. 2, med tilhørende noter, herunder en forklarende note til afstemning mellem reguleringsregnskabet og netvirksomhedens årsrapport.
- 2) Redegørelser i medfør af § 4, stk. 3-7.
- 3) Dokumentation i medfør af § 3, stk. 2.
- 4) En ledelsesberetning, der opfylder årsregnskabslovens § 99, stk. 1, nr. 2, 3, 4, 5 og 9. Ledelsesberetningen skal endvidere indeholde oplysning om anvendt regnskabspraksis og redegørelse for eventuel ændring af regnskabsmæssige skøn og regnskabspraksis, herunder hvilke regnskabsposter der er påvirket af ændringen.
- 5) En ledelsespåtegning, jf. § 6, stk. 3.
- 6) En revisorerklæring, jf. § 7, stk. 3.

Stk. 3. Reguleringsregnskabet skal udarbejdes i overensstemmelse med principperne i årsregnskabsloven medmindre andet er fastsat i lov om elforsyning eller regler udstedt i medfør af loven.

§ 3. Reguleringsregnskabet skal indeholde følgende oplysninger:

- 1) Indtægter, jf. § 2, nr. 10, i bekendtgørelse om indtægtsrammer for netvirksomheder, herunder andre indtægter, jf. § 2, nr. 2, i bekendtgørelse om indtægtsrammer for netvirksomheder.
- 2) Driftsomkostninger, jf. § 2, nr. 5, i bekendtgørelse om indtægtsrammer for netvirksomheder, heraf:
 - a) omkostninger til nettab, og
 - b) omkostninger til afvikling af gældsforpligtelser stiftet inden den 1. januar 2000.
 - 3) Viderefakturering til overliggende net.
 - 4) Den bogførte værdi ultimo reguleringsåret af netvirksomhedens historiske aktivbase til forrentning, jf. § 2, nr. 9, i bekendtgørelse om indtægtsrammer.

- 5) Den bogførte værdi ultimo reguleringsåret af netvirksomhedens aktiver til brug for netvirksomhedens bevillingspligtige aktivitet, som er idriftsat økonomisk senest den 31. december 2017, og som ikke er netaktiver.
- 6) Den bogførte værdi ultimo reguleringsåret af netvirksomhedens fremadrettede aktivbase til forrentning, jf. § 2, nr. 8, i bekendtgørelse om indtægtsrammer for netvirksomheder.
- 7) Afskrivninger af netvirksomhedens netaktiver til brug for den bevillingspligtige aktivitet, som er idriftsat økonomisk senest den 31. december 2017.
- 8) Afskrivninger af netvirksomhedens aktiver til brug for den bevillingspligtige aktivitet, som er idriftsat økonomisk senest den 31. december 2017, og som ikke er netaktiver.
- 9) Afskrivninger af netvirksomhedens aktiver til brug for den bevillingspligtige aktivitet, som er idriftsat økonomisk fra den 1. januar 2018.
- 10) Leveret elektricitet, jf. § 2, nr. 11, i bekendtgørelse om indtægtsrammer for netvirksomheder.
- 11) Fysisk nettab som opgjort af Energinet ved saldoafregningen i årene:
 - a) 2014.
 - b) 2015.
 - c) 2016.
 - d) 2017.
- 12) Nettab, der ligger til grund for årets omkostninger til nettab.
- 13) Antal elmålere, jf. § 2, nr. 6, i bekendtgørelse om indtægtsrammer for netvirksomheder, i årene:
 - a) 2012.
 - b) 2013.
 - c) 2014.
 - d) 2015.
 - e) 2016.
 - f) 2017.
 - g) 2018.
- 14) Antal stationer, jf. § 2, nr. 17, i bekendtgørelse om indtægtsrammer for netvirksomheder, i årene:
 - a) 2012.
 - b) 2013.
 - c) 2014.
 - d) 2015.
 - e) 2016.
 - f) 2017.
 - g) 2018.
- 15) Et af netvirksomheden modtaget beløb til hel eller delvis dækning af et tab, som netvirksomheden i et tidligere reguleringsår har fået indtægtsrammeforhøjelse for efter § 20 i bekendtgørelse om indtægtsrammer for netvirksomheder, jf. § 21 i bekendtgørelse om indtægtsrammer for netvirksomheder.
- 16) Færre omkostninger som følge af pålæg fra myndighed eller Energinet eller ændring af disse pålæg, jf. § 24, stk. 2, i bekendtgørelse om indtægtsrammer for netvirksomheder.
- 17) Færre omkostninger som følge af ændrede krav ved lov, forordning, bekendtgørelse eller forskrift udstedt af Energinet, jf. § 25, stk. 2, i bekendtgørelse om indtægtsrammer for netvirksomheder.
- 18) Færre omkostninger som følge af ændrede opgaver ved udskiftning og opgradering af elmålere til fjernaflæste målere, fremskyndelse af investeringer i fjernaflæste elmålere og indsendelse af timemålte forbrugsdata til datahubben i henhold til regler fastsat af energi-, forsynings- og klima-

ministeren i medfør af lov om elforsyning, jf. § 26, stk. 2, jf. stk. 3, nr. 1 i bekendtgørelse om indtægtsrammer for netvirksomheder.

- 19) Færre omkostninger som følge af ændrede opgaver ved tilmelding til en it-sikkerhedstjeneste i henhold til regler fastsat af energi-, forsynings- og klimaministeren, jf. § 26, stk. 2, jf. stk. 3, nr. 2, i bekendtgørelse om indtægtsrammer for netvirksomheder.
- 20) Færre omkostninger som følge af ændrede opgaver ved betaling af omkostninger til myndighedsbetaling i henhold til lov om elforsyning og regler fastsat i medfør heraf, jf. § 26, stk. 2, jf. stk. 3, nr. 3, i bekendtgørelse om indtægtsrammer for netvirksomheder.
- 21) Færre omkostninger som følge af ændrede opgaver ved overdragelse og varetagelse af måleransvar for elforbrugere og elproducenter direkte tilsluttet i transmissionsnettet i medfør af lov om elforsyning, jf. § 26, stk. 2, jf. stk. 3, nr. 4, i bekendtgørelse om indtægtsrammer for netvirksomheder.
- 22) Færre omkostninger som følge af ændringer i system- og transmissionsdriften på transmissionsniveau foretaget af Energinet, jf. § 28, stk. 2, i bekendtgørelse om indtægtsrammer for netvirksomheder.
- 23) Færre omkostninger som følge af overdragelse af anlæg, der har karakter af kollektivt elforsyningsnet, til tredjemand, f.eks. Energinet, der ikke er underlagt indtægtsrammeregulering efter bekendtgørelse om indtægtsrammer for netvirksomheder, jf. § 30, stk. 2, i bekendtgørelse om indtægtsrammer for netvirksomheder.

Stk. 2. Reguleringsregnskabet skal indeholde dokumentation for netvirksomhedens eventuelle ansøgninger om forhøjelse af indtægtsrammen efter §§ 18 og 20 og om forhøjelse af omkostningsrammen og justering af det samlede forrentningsgrundlag efter §§ 24-33, jf. § 36, stk. 3, 2. pkt., i bekendtgørelse om indtægtsrammer for netvirksomheder.

Energibesparelser

§ 4. En netvirksomhed skal under overholdelse af kravet om regnskabsmæssig adskillelse i § 18 i bekendtgørelse om energispareydelser i net- og distributionsvirksomheder i sit reguleringsregnskab redegøre for det samlede beløb for regnskabsårets faktisk afholdte omkostninger forbundet med realisering af energibesparelser og samlede indtægter fra overdragelse af retten til at lade en energibesparelse indgå i en net- og distributionsvirksomheds opgørelse i forbindelse med en indberetning efter § 6, stk. 4, i bekendtgørelse om energispareydelser i net- og distributionsvirksomheder til Energistyrelsen samt administrative indtægter.

Stk. 2. Det samlede beløb i stk. 1 skal fordeles på følgende:

- 1) Omkostninger til realisering af energibesparelser.
- 2) Omkostninger til administration i forbindelse med realisering af energibesparelser.
- 3) Indtægter ved overdragelse af rettigheder til at lade en energibesparelse indgå i en net- eller distributionsvirksomheds opgørelse i forbindelse med en indberetning efter § 6, stk. 4, i bekendtgørelse om energispareydelser i net- og distributionsvirksomheder til Energistyrelsen samt administrative indtægter.

Stk. 3. En netvirksomhed skal i forhold til beløbet i stk. 1 i sit reguleringsregnskab redegøre for følgende:

- 1) Beløb for den del af de samlede omkostninger afholdt i året, som virksomheden i henhold til bekendtgørelse om energispareydelser i net- og distributionsvirksomheder, har valgt at få dækning for i regnskabsåret samt den del af de samlede omkostninger afholdt i året, som netvirksomheden vil have dækning for i senere år med angivelse af årstallet for dækningen.

- 2) Beløbet for omkostninger afholdt i forudgående år, hvis dækning virksomheden i henhold til bekendtgørelse om energispareydelse i net- og distributionsvirksomheder, tidligere har indberettet at få dækning for i regnskabsåret.

Stk. 4. En netvirksomhed skal i sit reguleringsregnskab redegøre for, hvorvidt de indberettede energibesparelser efter bekendtgørelse om energispareydelse i net- og distributionsvirksomheder for året alene og fuldt ud er realiseret ved omkostningerne og indtægterne omfattet af stk. 1. Er det ikke tilfældet, oplyses det samlede beløb for indtægter og omkostninger til årets indberettede energibesparelser fordelt på følgende:

- 1) Omkostninger afholdt i året til realisering af energibesparelser, som er forbundet med de indberettede energibesparelser i året.
- 2) Omkostninger afholdt i tidligere år til realisering af energibesparelser, som er forbundet med de indberettede energibesparelser i året.
- 3) Omkostninger afholdt i året til administration.
- 4) Indtægter i året fra overdragelse af retten til at lade en energibesparelse indgå i en net- eller distributionsvirksomheds opgørelse i forbindelse med en indberetning efter bekendtgørelse om energispareydelse i net- og distributionsvirksomheder samt administrative indtægter.

Stk. 5. En netvirksomhed skal i sit reguleringsregnskab redegøre for afvikling af energispareforskelle fra de forudgående år.

Stk. 6. En netvirksomhed skal i sit reguleringsregnskab redegøre for indtægter fra tarifopkrævning hos kunder til dækning af det samlede beløb efter stk. 1 eller det beløb for regnskabsåret, som beregnes, hvis virksomheden har anmodet om at fordele omkostninger over flere år efter bekendtgørelse om energispareydelse i net- og distributionsvirksomheder.

Stk. 7. En netvirksomhed skal i sit reguleringsregnskab redegøre for sin afvikling af for meget henholdsvis for lidt opkrævede beløb til sine energibesparende aktiviteter i det foregående reguleringsår.

§ 5. Tages der ved revisorpåtegningen helt eller delvist forbehold for en omkostning til realisering af energibesparelser i reguleringsregnskabet, er omkostningen ikke dokumenteret, og omkostningen medregnes ikke ved beregningen af den midlertidige forhøjelse af en netvirksomheds indtægtsramme efter bekendtgørelse om energispareydelse i net- og distributionsvirksomheder og indgår ikke i omkostningsstatistikken efter bekendtgørelse om energispareydelse i net- og distributionsvirksomheder.

Stk. 2. Fremsender virksomheden et regnskab med revisorpåtegning uden forbehold, eller hvor forbeholdet kun gælder et mindre beløb end tidligere, skal afgørelsen om forhøjelse af indtægtsrammen ændres og den seneste revisorpåtegning lægges til grund for den nye afgørelse om ændring af forhøjelse af indtægtsrammen. Tilsvarende skal oplysningerne i den seneste revisorpåtegning indgå i udarbejdelsen af omkostningsstatistikken efter bekendtgørelse om energispareydelse i net- og distributionsvirksomheder.

Kapitel 3. Aflæggelse af reguleringsregnskab

§ 6. Netvirksomhedens reviderede reguleringsregnskab skal være kommet frem til Forsyningstilsynet senest den 30. juni i året efter reguleringsåret.

Stk. 2. Reguleringsregnskabet skal aflægges i Forsyningstilsynets online anmeldelsessystem.

Stk. 3. Netvirksomhedens tegningsberettigede i henhold til selskabslovens § 135 skal afgive en ledelsespåtegning på reguleringsregnskabet ved anvendelse af blanket, jf. bilag 1. Den ledelsespåtegnede blanket, jf. bilag 1, skal ledsage netvirksomhedens reguleringsregnskab.

Stk. 4. Forsyningstilsynet offentliggør reguleringsregnskabet på Forsyningstilsynets hjemmeside.

Revision

§ 7. Netvirksomheden skal lade reguleringsregnskabet revidere af en godkendt revisor.

Stk. 2. Revisionen skal gennemføres i overensstemmelse med revisionsinstruksen i bilag 2.

Stk. 3. Revisor skal afgive en revisionserklæring ved anvendelse af revisionsinstruksen, jf. bilag 3. Revisionserklæringen skal ledsage netvirksomhedens reguleringsregnskab.

Kapitel 4. Korrektion

§ 8. Netvirksomheder kan skriftligt ansøge Forsyningstilsynet om at få korrigeret regnskabsoplysningerne i et aflagt reguleringsregnskab. Forsyningstilsynet kan alene korrigere for ansøgte korrektioner til regnskabsoplysninger, såfremt korrektionen

- 1) er væsentlig, jf. stk. 2,
- 2) gennemføres ved aflæggelse af et nyt reguleringsregnskab, hvor korrektionen er revisorpåtegnet uden forbehold,
- 3) er indsendt til Forsyningstilsynet senest tre år efter fristen for virksomhedens aflæggelse af det reguleringsregnskab, der korrigeres,
- 4) har betydning for fastsættelsen af indtægtsrammen, og
- 5) angår enten fejlagtige oplysninger eller berigtiger ulovlige forhold.

Stk. 2. En korrektion, jf. stk. 1, er væsentlig, hvis denne vil medføre en ændring af en regnskabsoplysning i et aflagt reguleringsregnskab på 10 pct. i det reguleringsår, korrektionen vedrører, jf. dog stk. 3.

Stk. 3. Stk. 2 gælder ikke for korrektion af regnskabsoplysninger om realisering af energibesparelser. Sådanne korrektioner skal alene have betydning for den midlertidige forhøjelse af netvirksomhedens indtægtsramme efter bekendtgørelse om energispareydelser i net- og distributionsvirksomheder.

Stk. 4. Netvirksomhederne skal uden ugrundet ophold underrette Forsyningstilsynet om fejlagtige oplysninger eller ulovligheder i aflagte reguleringsregnskaber, som påvirker et aflagt reguleringsregnskabs difference i kundernes favør.

Stk. 5. Forsyningstilsynet kan af egen drift korrigere konstaterede fejlagtige oplysninger eller ulovlige forhold i virksomhedernes aflagte reguleringsregnskaber, såfremt korrektionen er i kundernes favør.

Stk. 6. Korrektioner skal være i overensstemmelse med stk. 1-3 for at kunne danne grundlag for en ændring af afgørelser truffet i henhold til § 4 i bekendtgørelse om indtægtsrammer for netvirksomheder og den midlertidige forhøjelse af indtægtsrammen efter bekendtgørelse om energispareydelser i net- og distributionsvirksomheder.

Stk. 7. Indeholder et aflagt reguleringsregnskab fejl, kan netvirksomhederne ikke korrigere den beløbsmæssige effekt af fejlen ved, at netvirksomheden indregner den beløbsmæssige effekt direkte på egenkapitalen primo ved aflæggelse af et senere reguleringsregnskab (primokorrektion).

Kapitel 5. Ikrafttrædelsesbestemmelser

§ 9. Bekendtgørelsen træder i kraft den 13. december 2018.

Stk. 2. Bekendtgørelse nr. 902 af 26. juni 2018 om netvirksomheders reguleringsregnskaber ophæves.

Stk. 3. Bekendtgørelsen har virkning for netvirksomhedens reguleringsregnskaber fra 2018.

Bilag 1. Ledespåtegning

Ledespåtegning om aflæggelse af [netvirksomhedens navn]' reguleringsregnskab

Til [netvirksomhedens revisionselskab] og Forsyningstilsynet

[Netvirksomhedens navn]' tegningsberettigede ledelse har behandlet, godkendt og underskrevet netvirksomhedens reguleringsregnskab for regnskabsåret [indsæt årstal], som netvirksomheden har indberettet via Forsyningstilsynets elektroniske anmeldelsessystem, Energianmeldelse online (ENAO).

Den tegningsberettigede ledelse bekræfter efter bedste overbevisning:

- ▶ At ledelsen er bekendt med ansvaret for, at reguleringsregnskabet for regnskabsåret [indsæt årstal] er udarbejdet i overensstemmelse med lov om elforsyning og de bekendtgørelser, der er udstedt i medfør heraf, herunder bekendtgørelse nr. 969 af 27. juni 2018 med senere ændringer om indtægtsrammer for netvirksomheder, bekendtgørelse nr. [indsæt identifikation af denne bekendtgørelse når den er endelig] om netvirksomheders reguleringsregnskaber samt bekendtgørelse nr. 1622 af 18. december 2017, jf. bekendtgørelse nr. 619 af 29. maj 2018 om energispareydelse i net- og distributionsvirksomheder.
- ▶ At reguleringsregnskabet for regnskabsåret [indsæt årstal] er udarbejdet i overensstemmelse med principperne i årsregnskabsloven medmindre andet er fastsat i lov om elforsyning eller regler udstedt i medfør af loven.
- ▶ At indberetningen af reguleringsregnskabet for regnskabsåret [indsæt årstal] er retvisende og ikke indeholder væsentlige fejl og mangler.
- ▶ At [netvirksomhedens navn] til dags dato har stillet alt regnskabsmateriale og underliggende dokumentation til rådighed for netvirksomhedens revisor.
- ▶ At reguleringsregnskabet for regnskabsåret [indsæt årstal] er__/ikke er__ udarbejdet i overensstemmelse med Forsyningstilsynets vejledning om netvirksomheders reguleringsregnskaber og Forsyningstilsynets vejledning om opgørelse og indberetning af omkostninger forbundet med energispareydelse i net- og distributionsvirksomheder.

Såfremt udarbejdelsen af reguleringsregnskabet afviger fra Forsyningstilsynets vejledninger, gør ledelsen særskilt opmærksom på dette i ledelsesberetningen med angivelse af, hvorledes indberetningen metode- og resultatmæssigt afviger fra den i vejledningen beskrevne metode.

[By], den [dd/mm]-2019

[Underskrift af den tegningsberettigede ledelse]

Bilag 2. Revisionsinstruks

1. Indledning

Netvirksomheder skal udarbejde, lade revidere og aflægge årlige reguleringsregnskaber for de bevilningspligtige aktiviteter til Forsyningstilsynet i henhold til regler, som Forsyningstilsynet har fastsat efter § 69 b, stk. 3, i lov om elforsyning. På baggrund af de af netvirksomhederne aflagte regnskabsoplysninger træffer Forsyningstilsynet afgørelse om en netvirksomheds årlige indtægtsramme, jf. § 5 i bekendtgørelse nr. 969 af 27. juni 2018 med senere ændringer om indtægtsrammer for netvirksomheder (herefter indtægtsrammebekendtgørelsen).

1.1. Formålet med revisionsinstruksen

Denne revisionsinstruks vedrører netvirksomhedens indberetning af reguleringsregnskab.

Revisor skal udtrykke en konklusion om, hvorvidt:

- ▶ Reguleringsregnskabet i alle væsentlige henseender er udarbejdet i overensstemmelse med elforsyningsloven, og de bekendtgørelser, der er udstedt i medfør heraf, herunder indtægtsrammebekendtgørelsen, bekendtgørelse nr. [identifikation af denne bekendtgørelse indsættes når den er endelig] om netvirksomheders reguleringsregnskaber (herefter regnskabsbekendtgørelsen) og bekendtgørelse nr. 1622 af 18. december 2017, jf. bekendtgørelse nr. 619 af 29. maj 2018 om energispareydelse i net- og distributionsvirksomheder (herefter energisparebekendtgørelsen).
- ▶ Reguleringsregnskabet i alle væsentlige henseender er udarbejdet i overensstemmelse med principperne i årsregnskabsloven med mindre andet er fastsat i elforsyningsloven eller regler udstedt i medfør af loven.
- ▶ Reguleringsregnskabet i alle væsentlige henseender er udarbejdet i overensstemmelse med Forsyningstilsynets vejledning om netvirksomheders reguleringsregnskaber

Vejledning om netvirksomheders reguleringsregnskaber foreligger på Forsyningstilsynets hjemmeside.

og vejledning om opgørelse og indberetning af omkostninger forbundet med energispareydelse i net- og distributionsvirksomheder.

Vejledning om opgørelse og indberetning af omkostninger forbundet med energispareydelse i net- og distributionsvirksomheder foreligger på Forsyningstilsynets hjemmeside.

Revisor skal i sin vurdering af, hvorvidt regnskabsoplysningerne indeholder væsentlige fejl eller mangler, ikke anvende samme væsentlighedsniveau, som er anvendt ved revision af den eksterne årsrapport. Revisor skal anvende samme metode ved anlæggelse af væsentlighedsniveauet, som er anvendt ved revision af den eksterne årsrapport. I forbindelse med revisors indberetning i Forsyningstilsynets elektroniske anmeldelsessystem, Energianmeldelse online (herefter ENAO) skal revisor oplyse hvilket væsentlighedsniveau, der er anvendt ved revisionen af reguleringsregnskabet.

Eventuelle forbehold til regnskabet samt eventuelle fremhævede forhold skal fremgå af revisorerklæringen, jf. bekendtgørelse nr. 1468 af 12. december 2017 om godkendte revisorerers erklæring, jf. §§ 18-19.

Revisor skal afgive revisorerklæringen med høj grad af sikkerhed.

Revisor skal tilrette sin revision efter gældende lovgivning og i henhold til internationale standarder for revision samt yderligere krav efter dansk lovgivning. Desuden skal revisor foruden egen tilrettede revision udføre samtlige handlinger i revisionsinstruksen og erklære sig ud fra denne.

1.2. Krav til revisor

Forsyningstilsynet stiller krav om, at det er en godkendt revisor, der erklærer sig om det af netvirksomhederne aflagte reguleringsregnskab, jf. § 7, stk. 1, i regnskabsbekendtgørelsen.

2. Indberetning af reguleringsregnskab

Revisor skal påse, at netvirksomhedens reguleringsregnskab indeholder følgende dokumenter, jf. regnskabsbekendtgørelsen § 2, stk. 2:

- ▶ Netvirksomhedens regnskabsoplysninger i medfør af regnskabsbekendtgørelsen § 3, stk. 1, og § 4, stk. 2, med tilhørende noter, herunder forklarende noter med afstemning mellem reguleringsregnskabet og netvirksomhedens årsrapport.
- ▶ Redegørelser i medfør af regnskabsbekendtgørelsen § 4, stk. 3-7.
- ▶ Dokumentation i medfør af regnskabsbekendtgørelsen § 3, stk. 2.
- ▶ En ledelsesberetning, der opfylder årsregnskabslovens § 99, stk. 1, nr. 2, 3, 4, 5 og 9. Ledelsesberetningen skal endvidere indeholde oplysning om anvendt regnskabspraksis og redegørelser for eventuel ændring af regnskabsmæssige skøn og regnskabspraksis, herunder hvilke regnskabsoplysninger, der er påvirket af ændringen.
- ▶ En ledespåtegning, jf. regnskabsbekendtgørelsen § 6, stk. 3.
- ▶ En revisorerklæring, jf. regnskabsbekendtgørelsen § 7, stk. 3.

Såfremt revisor identificerer fejl eller mangler i forbindelse med netvirksomhedens indberetning til Forsyningstilsynet, skal revisor fremhæve forholdet i revisorerklæringen. Det gælder f.eks., men er ikke begrænset til, hvis virksomheden har udeladt at aflægge hele eller dele af reguleringsregnskabet.

3. Generelle handlinger vedrørende indberetningen

Dette afsnit vedrører revisors handling ved gennemgangen af indberetningen uanset konkret påset regnskabsoplysning.

3.1. Afstemning af regnskabsmateriale

Revisor skal påse, at de indberettede regnskabsoplysninger er afstemt med bogføring og årsregnskab/årsrapporten.

Såfremt revisor identificerer væsentlige fejl eller mangler i forbindelse med afstemning af oplysningerne til årsregnskabet/årsrapporten, skal revisor tage forbehold i revisorerklæringen.

3.2. Nettoficering af regnskabsoplysninger

Revisor skal stikprøvevist påse, at netvirksomheden i de aflagte regnskabsoplysninger ikke har indregnet nettoposter i regnskabsposter medmindre, at det fremgår af indtægtsrammebekendtgørelsen eller regnskabsbekendtgørelsen, at regnskabsposterne skal aflægges som nettoposter. Det drejer sig f.eks. om forsikringsindtægter, jf. indtægtsrammebekendtgørelsen § 44, stk. 2.

Såfremt revisor identificerer væsentlige fejl eller mangler i forbindelse med virksomhedens indberetning, skal revisor tage forbehold i revisorerklæringen. Det gælder f.eks., men er ikke begrænset til, hvis netvirksomheden har indregnet nettoposter.

3.3. Regnskabsmæssig adskillelse

Revisor skal påse, at de aflagte regnskabsoplysninger i alle henseender kan henføres til driften af den bevillingspligtige aktivitet vedrørende eldistribution.

Ved organisering i en multiforsyningsvirksomhed/et koncernforbundet selskab skal revisor særligt påse netvirksomhedens sandsynliggørelse af, at fordeling af overhead/fællesomkostninger f.eks. administrationsomkostninger er foretaget efter anerkendte metoder for fordeling af omkostninger mellem koncernforbundne enheder.

Revisor skal endvidere påse, at netvirksomheden holder indtægter og omkostninger forbundet med henholdsvis realisering af energibesparelser og virksomhedens øvrige drift regnskabsmæssigt adskilt.

Såfremt revisor identificerer væsentlige fejl eller mangler i forbindelse med den regnskabsmæssige adskillelse, skal revisor tage forbehold i revisorerklæringen. Det gælder f.eks., men er ikke begrænset til, hvis virksomhedens administrative forretningsgange medfører risiko for sammenblanding af regnskabsoplysninger herunder også risiko for sammenblanding af omkostninger og indtægter vedrørende energispareordningen og den øvrige drift.

3.4. Ændring af regnskabsmæssige skøn eller regnskabspraksis

Revisor skal påse, netvirksomhedens redegørelse for ændring af enten regnskabsmæssige skøn eller regnskabspraksis.

Såfremt revisor konstaterer, at netvirksomhedens oplysninger om ændrede regnskabsmæssige skøn eller regnskabspraksis, ikke er korrekt eller mangler skal revisor tage forhold i revisorerklæringen.

3.5. Korrektioner

Netvirksomheder kan skriftligt ansøge Forsyningstilsynet om at korrigere regnskabsoplysningerne i virksomhedernes aflagte reguleringsregnskaber, jf. regnskabsbekendtgørelsens § 8, stk. 1.

Forsyningstilsynet bemærker, at regnskabsbekendtgørelsens regler afviger fra årsregnskabslovens regler om korrektion, således at der ikke kan gennemføres primokorrektioner. Korrektioner kan alene gennemføres efter regnskabsbekendtgørelsens regler, jf. regnskabsbekendtgørelsens § 8, stk. 1-7.

Revisor skal ved bilagskontrol påse korrektionen. Såfremt korrektionen berigtiges af revisor, skal revisor påtegne et nyt, revideret reguleringsregnskab, hvor korrektionen er revisorpåtegnet uden forbehold.

3.6. Periodisering

Revisor skal påse, at netvirksomheden har foretaget korrekt periodisering af indtægter og udgifter samt i henhold til Forsyningstilsynets vejledning om netvirksomheders reguleringsregnskaber.

Såfremt revisor identificerer væsentlige fejl og mangler i forbindelse med virksomhedens indberetning, skal revisor tage forbehold i revisorerklæringen.

3.7. Vejledning om netvirksomheders reguleringsregnskaber

Revisor skal påse, om netvirksomheden i sin indberetning af reguleringsregnskabet har fulgt Forsyningstilsynets vejledning om netvirksomheders reguleringsregnskaber og Forsyningstilsynets vejledning om opgørelse og indberetning af omkostninger forbundet med energispareydelse i net- og distributionsvirksomheder.

Såfremt revisor identificerer, at netvirksomheden ved indberetning af reguleringsregnskab har fra-veget Forsyningstilsynet vejledning om netvirksomheders reguleringsregnskaber og vejledning om opgørelse og indberetning af omkostninger forbundet med energispareydelse i net- og distributionsvirksomheder, skal revisor fremhæve forholdet i revisorerklæringen og samtidig angive hvilke regnskabsoplysninger, der ikke er opgjort i overensstemmelse med disse vejledninger.

4. Specifikke handlinger vedrørende indberetningen

Bekendtgørelse om netvirksomheders reguleringsregnskaber omhandler netvirksomhedens indberetning af reguleringsregnskab.

Det er et krav, at netvirksomheden i reguleringsregnskabet fordeler indirekte produktionsomkostninger efter gældende årsregnskabsregler for virksomheder i regnskabsklasse C.

Det bemærkes, at såfremt netvirksomhedens faktiske regnskabsklasse er lavere end C, er det ikke et krav, at netvirksomheden i øvrigt følger regnskabsregler for virksomheder i regnskabsklasse C, men det er et krav, at indirekte produktionsomkostninger indregnes i forbindelse med anlægsinvesteringer uanset netvirksomhedens faktiske tilhørende regnskabsklasse.

4.1. Regnskabsoplysninger i reguleringsregnskabet

Afsnit 4.1.1 til 4.1.10 vedrører netvirksomhedernes indberetning af reguleringsregnskab. Det bemærkes, at regnskabsoplysninger relateret til energibesparelser skal aflægges som en del af reguleringsregnskabet. Grundet krav om regnskabsmæssig adskillelse fremgår revisionshandlingerne for så vidt angår netvirksomhedens energibesparelser særskilt af revisionsinstruksens afsnit 5, hvortil der henvises.

4.1.1. Indtægter

Det fremgår af regnskabsbekendtgørelsen § 3, stk. 1, nr. 1, at netvirksomheden skal aflægge oplysning om indtægter, heraf andre indtægter.

Revisor skal påse, at netvirksomheden ved aflæggelse af reguleringsregnskabet har indberettet indtægter og andre indtægter i overensstemmelse med indtægtsrammebekendtgørelsen § 2, nr. 2 og nr. 10.

Specifikt skal revisor stikprøvevist påse, at de af netvirksomheden indberettede indtægter (samlede indtægter) er sammensat af:

- Nettarif (eget net).
- Abonnement (eget net).
- Tilslutningsbidrag.
- Indtægter fra den bevillingspligtige aktivitet, som regnskabsmæssigt indgår og bogføres i andre virksomheder end den bevillingshavende netvirksomhed, f.eks. gebyrindtægter.
- Andre indtægter (skal også aflægges som en særskilt regnskabsoplysning i reguleringsregnskabet jf. nedenstående).
- Indtægter fra opkrævning af differencer i virksomhedens favør fra tidligere år.
- Gevinster ved salg af anlægsaktiver.

Revisor skal stikprøvevist påse, at følgende beløb *ikke* indregnes i de af netvirksomheden aflagte driftsmæssige indtægter:

- Indtægter forbundet med realisering af energibesparelser omfattet af energisparebekendtgørelsen.
- Indtægter, som netvirksomheden oppebærer fra anlægsinvesteringer betalt af tredjemand, f.eks. anlæg finansieret af udligningsordningen, så længe disse indtægter alene dækker medgående omkostninger, jf. indtægtsrammebekendtgørelsen § 2, nr. 10.
- Indtægter fra tredjemand til dækning af driftsomkostninger til anlæg betalt af tredjemand, jf. indtægtsrammebekendtgørelsen § 42, stk. 5.
- Forsikringsindtægter, jf. indtægtsrammebekendtgørelsen § 44, stk. 2.
- Indtægter til hel eller delvis dækning af tab på grund af manglende betaling fra elhandelsvirksomheder, jf. indtægtsrammebekendtgørelse § 44, stk. 2.
- Viderefakturering til overliggende net.

Netvirksomheden skal, udover at indberette virksomhedens samlede indtægter, jf. ovenstående, særskilt indberette andre indtægter.

Andre indtægter er indtægter, som virksomheden opnår ved andre aktiviteter end den bevillingspligtige, men hvor omkostningen er båret af den bevillingspligtige aktivitet som nødvendige omkostninger, jf. indtægtsrammebekendtgørelsen § 2, stk. 1, nr. 2.

Revisor skal påse, at beløbet, for så vidt angår andre indtægter, stemmer overens med beløbet for andre indtægter, som netvirksomheden har indregnet i de samlede indtægter.

Såfremt revisor identificerer væsentlige fejl eller mangler i forbindelse med netvirksomhedens indberetning af indtægter, skal revisor tage forbehold i revisorerklæringen. Det gælder f.eks., men er ikke begrænset til, hvis der er indregnet indtægter, der ikke er indregningsberettigede efter deres art, eller resultatet af en eventuel fordeling af indtægter er direkte urimelig, det vil sige, hvis indtægterne ikke direkte vedrører netvirksomheden og ikke tilhører denne.

4.1.2. Driftsomkostninger

Det fremgår af regnskabsbekendtgørelsen § 3, stk. 1, nr. 2, at netvirksomheden skal aflægge oplysning om driftsomkostninger, heraf omkostninger til nettab, afvikling af gældsforpligtelser stiftet inden den 1. januar 2000 og omkostninger til tab på debitorer.

Revisor skal stikprøvevist påse, at netvirksomheden ved indberetning af driftsomkostninger har fulgt årsregnskabsregler for virksomheder i regnskabsklasse C for så vidt angår konteringen af indirekte produktionsomkostninger.

Revisor skal endvidere påse, at de af netvirksomheden indberettede samlede driftsomkostninger kan anses som driftsomkostninger efter deres art, jf. indtægtsrammebekendtgørelsens § 2, stk. 1, nr. 5, der opregner de omkostninger, netvirksomheden kan og ikke kan indregne som driftsomkostninger.

Specifikt skal revisor påse, at netvirksomheden har indregnet følgende regnskabsoplysninger i de indberettede driftsomkostninger:

- ▶ Omkostninger til vedligeholdelse.
- ▶ Omkostninger til tjenesteydelser.
- ▶ Omkostninger til administration.
- ▶ Omkostninger til lønninger.
- ▶ Omkostninger til indkøb af energi.
- ▶ Driftsomkostninger pålagt af offentlige myndigheder eller Energinet.
- ▶ Omkostninger til nettab.
- ▶ Omkostninger til afvikling af gældsforpligtelser stiftet inden 1. januar 2000.
- ▶ Omkostninger til tab på debitorer.
- ▶ Tab ved salg af anlægsaktiver.
- ▶ Omkostninger til anlæg betalt af tredjemand.
- ▶ Omkostning til demontering af eksisterende anlæg, som ikke allerede er tillagt aktivets kostpris og som ikke indgår i beregningen af en forhøjelse af indtægtsrammen efter indtægtsrammebekendtgørelsens § 24-33.
- ▶ Forsikringsindtægter skal regnskabsføres som negative driftsomkostning, jf. indtægtsrammebekendtgørelsen § 44, stk. 2.
- ▶ Indtægter fra tredjemand (f.eks. fra udligningsordningen) til dækning af driftsomkostninger, herunder omkostninger til nettab, modregnes i driftsomkostningerne, jf. indtægtsrammebekendtgørelsen § 42, stk. 5.

- ▶ Indtægter, som netvirksomheden modtager til hel eller delvis dækning af et tab fra elhandelsvirksomheder, skal regnskabsføres som negative omkostninger, jf. indtægtsrammebekendtgørelsen § 44, stk. 2.

Specifikt skal revisor stikprøvevist påse, at de indberettede driftsomkostninger *ikke* indeholder følgende regnskabsoplysninger:

- ▶ Afskrivninger.
- ▶ Omkostninger forbundet med realisering af energibesparelser omfattet af energisparebekendtgørelsen.
- ▶ Omkostninger til demontering af eksisterende anlæg, som indgår i beregningen af projekter, der medfører en forhøjelse efter indtægtsrammebekendtgørelsen § 24-33.
- ▶ Viderefakturering til overliggende net.

Netvirksomhederne skal, udover at indberette de samlede driftsomkostninger i overensstemmelse med både § 2, stk. 1, nr. 5, samt ovenstående beskrivelse af omkostningsoplysninger, lave en særskilt opgørelse af nedenstående punkt 1-2.

Revisor skal påse, at disse regnskabsoplysninger er indberettet særskilt og i overensstemmelse med Forsyningstilsynets vejledning om netvirksomheders reguleringsregnskaber, samt at de enkelte beløb stemmer overens med beløbene, der er indregnet i det totale beløb, for så vidt angår driftsomkostninger.

1. *Omkostninger til nettab*: Revisor skal påse, at netvirksomheden har opgjort årets omkostninger til nettab i overensstemmelse med Forsyningstilsynets vejledning om netvirksomheders reguleringsregnskaber.
2. *Omkostninger til afvikling af gældsforpligtelser*: Revisor skal påse, at de af netvirksomheden indberettede omkostninger til afvikling af gældsforpligtelser udelukkende kan henføres til gæld stiftet inden 1. januar 2000.

Såfremt revisor identificerer væsentlige fejl eller mangler i forbindelse med netvirksomhedens indberetning af driftsomkostninger, skal revisor tage forbehold i revisorerklæringen. Det gælder f.eks., men er ikke begrænset til, hvis der er indregnet omkostninger, der ikke er indregningsberettigede efter deres art, eller resultatet af en eventuel fordeling af omkostninger er direkte urimelig (det vil sige, hvis omkostninger ikke direkte vedrører netvirksomheden og ikke er afholdt af denne).

4.1.3. Viderefakturering til overliggende net

Det fremgår af regnskabsbekendtgørelsen § 3, stk. 1, nr. 3, at netvirksomheden skal aflægge oplysning om viderefakturering til overliggende net.

Revisor skal påse, at netvirksomheden ved aflæggelse af reguleringsregnskabet har indberettet eventuelle indtægter og omkostninger forbundet med viderefakturering til overliggende net, og at eventuelle indtægter og omkostninger forbundet med viderefakturering til overliggende net ikke indgår i indberettede indtægter og driftsomkostninger jf. henholdsvis afsnit 4.1.1. om indtægter og afsnit 4.1.2. om omkostninger.

Såfremt revisor identificerer væsentlige fejl eller mangler i forbindelse med netvirksomhedens indberetning af indtægter, skal revisor tage forbehold i revisorerklæringen.

4.1.4. Aktiver

Den bogførte værdi ultimo reguleringsåret af netvirksomhedens historiske aktivbase til forrentning

Det fremgår af regnskabsbekendtgørelsen § 3, stk. 1, nr. 4, at netvirksomheden skal indberette oplysninger om den bogførte værdi ultimo reguleringsåret af netvirksomhedens historiske aktivbase til forrentning.

Revisor skal stikprøvevist påse, at netvirksomheden har opgjort værdien af den historiske aktivbase som den bogførte værdi af netaktiver idriftsat økonomisk før 2018, jf. indtægtsrammebekendtgørelsen § 2, stk. 1, nr. 9.

Såfremt revisor identificerer væsentlige fejl eller mangler i forbindelse med netvirksomhedens indberetning af værdien af den historiske aktivbase til forrentning, skal revisor tage forbehold i revisorerklæringen. Det gælder f.eks., men er ikke begrænset til, hvis der er indregnet værdier, der ikke er indregningsberettigede efter deres art.

Den bogførte værdi ultimo reguleringsåret af netvirksomhedens aktiver til brug for netvirksomhedens bevillingspligtige aktivitet, som er idriftsat økonomisk senest den 31. december 2017, og som ikke er netaktiver

Det fremgår af regnskabsbekendtgørelsen § 3, stk. 1, nr. 5, at netvirksomheden skal indberette oplysninger om den bogførte værdi ultimo reguleringsåret af netvirksomhedens aktiver til brug for netvirksomhedens bevillingspligtige aktivitet, som er idriftsat økonomisk senest den 31. december 2017, og som ikke er netaktiver

Revisor skal stikprøvevist påse, at netvirksomheden har opgjort værdien ultimo reguleringsåret af netvirksomhedens aktiver til brug for netvirksomhedens bevillingspligtige aktivitet, som er idriftsat økonomisk senest den 31. december 2017, og som ikke er netaktiver.

Såfremt revisor identificerer væsentlige fejl eller mangler i forbindelse med netvirksomhedens indberetning af værdien af aktiverne, skal revisor tage forbehold i revisorerklæringen. Det gælder f.eks., men er ikke begrænset til, hvis der er indregnet værdier, der ikke er indregningsberettigede efter deres art.

Den bogførte værdi ultimo reguleringsåret af netvirksomhedens fremadrettede aktivbase til forrentning

Det fremgår af regnskabsbekendtgørelsen § 3, stk. 1, nr. 6, at netvirksomheden skal aflægge oplysninger om den bogførte værdi ultimo reguleringsåret af netvirksomhedens fremadrettede aktivbase til forrentning.

Revisor skal stikprøvevist påse, at netvirksomheden har opgjort værdien af den fremadrettede aktivbase som den bogførte værdi af aktiver til brug for den bevillingspligtige aktivitet, der er idriftsat økonomisk fra den 1. januar 2018, jf. indtægtsrammebekendtgørelsen § 2, nr. 8.

For så vidt angår den fremadrettede aktivbase, skal revisor endvidere stikprøvevist påse, at netvirksomheden udelukkende har indregnet aktiver til brug for den bevillingspligtige aktivitet. Det vil sige, at revisor stikprøvevist skal påse, at udelukkende aktiver jf. bilag 5 i indtægtsrammebekendtgørelsen

er indregnet. Det bemærkes, at omsætningsaktiver, goodwill, finansielle anlægsaktiver, udviklingsprojekter under udførelse, anlægsaktiver under udførelse, aktiver betalt af tredjemand (f.eks. anlæg finansieret af udligningsordningen) og anlæg, der er afhændet eller skrottet ikke er indregningsberettigede, hvorfor revisor stikprøvevist skal påse, at netvirksomheden ikke har indregnet disse i den fremadrettede aktivbase.

Såfremt revisor identificerer væsentlige fejl eller mangler i forbindelse med netvirksomhedens indberetning af værdien af den fremadrettede aktivbase til forretning, skal revisor tage forbehold i revisorerklæringen. Det gælder f.eks., men er ikke begrænset til, hvis der er indregnet værdier, der ikke er indregningsberettigede efter deres art.

4.1.5. Afskrivninger

Revisor skal stikprøvevist påse, at netvirksomheden ved indberetning af afskrivninger på korrekt vis har skelnet mellem:

1. Afskrivninger af netvirksomhedens netaktiver som er idriftsat økonomisk senest den 31. december 2017, jf. regnskabsbekendtgørelsen § 3, stk. 1, nr. 7.
2. Afskrivninger af netvirksomhedens aktiver til brug for den bevillingspligtige aktivitet, som er idriftsat økonomisk senest den 31. december 2017, og som ikke er netaktiver, jf. regnskabsbekendtgørelsen § 3, stk. 1, nr. 8.
3. Afskrivninger af netvirksomhedens aktiver til brug for den bevillingspligtige aktivitet, som er idriftsat økonomisk fra den 1. januar 2018, jf. regnskabsbekendtgørelsen § 3, stk. 1, nr. 9.

For så vidt angår afskrivninger af netvirksomhedens aktiver til brug for den bevillingspligtige aktivitet, som er idriftsat økonomisk efter 31. december 2017, skal revisor stikprøvevist påse, at afskrivningerne udelukkende baserer sig på aktiver, der er indregningsberettigede jf. bilag 5 i indtægtsrammebekendtgørelsen.

Revisor skal endvidere stikprøvevist påse, at de standardlevetider netvirksomheden har anvendt ved opgørelse af afskrivninger på aktiver idriftsat efter den 31. december 2017 er i overensstemmelse med bilag 5 i indtægtsrammebekendtgørelsen.

Såfremt netvirksomheden tilfører et aktiv, der er idriftsat økonomisk fra den 1. januar 2018, nye eller forbedrede egenskaber, forøger aktivets nytteværdi eller forlænger aktivets levetid, skal revisor stikprøvevist påse, at disse forbedringsudgifter afskrives med lige store årlige beløb over aktivets restlevetid efter forbedringen, jf. indtægtsrammebekendtgørelsen § 41, stk. 7.

Såfremt netvirksomheden tilfører et aktiv, der er idriftsat økonomisk før den 1. januar 2018, nye eller forbedrede egenskaber, forøger aktivets nytteværdi eller forlænger aktivets levetid, skal revisor påse, at forbedringen er håndteret som et selvstændigt aktiv med egen idriftsættelsesdato, jf. indtægtsrammebekendtgørelsen § 41, stk. 7.

Såfremt revisor identificerer væsentlige fejl eller mangler i forbindelse med virksomhedens opgørelse af afskrivninger, skal revisor tage forbehold i erklæringen. Det gælder f.eks., men er ikke begrænset til, hvis opgørelsen ikke er i overensstemmelse med ordlyden af indtægtsrammebekendtgørelsen for så vidt angår den historiske og fremadrettede aktivbase, det vil sige hvis der ved indberetning af afskrivningerne ikke er foretaget korrekt skelnen mellem aktiver henholdsvis netaktiver og idriftsæt-

telsesår, eller såfremt de af netvirksomheden anvendt levetider for investeringer afviger fra de i bilag 5 i indtægtsrammebekendtgørelsen angivne standardlevetider.

4.1.6. Leveret elektricitet

Det fremgår af regnskabsbekendtgørelsen § 3, stk. 1, nr. 10, at netvirksomheden skal aflægge oplysninger om leveret elektricitet.

Revisor skal påse, at den af netvirksomheden indberettede leverede mængde elektricitet er opgjort som antal kWh leveret af netvirksomheden til slutbruger eller anden aftager, jf. indtægtsrammebekendtgørelsen § 2, nr. 11.

Såfremt revisor identificerer væsentlige fejl eller mangler i forbindelse med netvirksomhedens indberettede leverede mængde, skal revisor tage forbehold i revisorerklæringen.

4.1.7. Nettab

Revisor skal påse, at netvirksomheden har indberettet nettab på følgende vis (to regnskabsoplysninger):

1. Fysisk nettab, som opgjort af Energinet ved saldoafregning for året forud for reguleringsåret, jf. regnskabsbekendtgørelsens § 3, stk. 1, nr. 11. Revisor skal ved bilagskontrol påse, at det indberettede fysiske nettab stemmer overens med det af Energinet opgjorte fysiske nettab for året forud for reguleringsåret.
2. Nettab der ligger til grund for den indberettede nettabsomkostning jf. afsnit 4.1.2 i revisionsinstruksen, jf. regnskabsbekendtgørelsens § 3, stk.1, nr. 12.

Såfremt revisor identificerer væsentlige fejl eller mangler i forbindelse med netvirksomhedens indberetning af fysisk nettab til Forsyningstilsynet, skal revisor tage forbehold i revisorerklæringen. Det gælder f.eks., men er ikke begrænset til, hvis der ikke er foretaget afstemning af de indberettede oplysninger for så vidt angår fysisk nettab.

4.1.8. Aktivitetsniveau

Elmålere

Det fremgår af regnskabsbekendtgørelsen § 3, stk. 1, nr. 13, at netvirksomheden skal aflægge oplysninger om elmålere.

Revisor skal påse, at netvirksomheden har indberettet antal elmålere opgjort ultimo året. Endvidere skal revisor påse, at netvirksomheden særskilt har indberettet elmålere, som netvirksomheden i medfør af indtægtsrammebekendtgørelsen § 27, har ansøgt om forhøjelse af omkostningsrammen og justeret det samlede forrentningsgrundlag på baggrund af.

Netvirksomheden skal overfor revisor sandsynliggøre det indberettede antal elmålere. Revisor skal i forlængelse heraf kontrollere netvirksomhedens sandsynliggørelse af antal elmålere og eventuel sammenholde dette med årets modtagne tilslutningsbidrag.

Såfremt revisor identificerer væsentlige fejl eller mangler i forbindelse med netvirksomhedens indberetning til Forsyningstilsynet, skal revisor tage forbehold i revisorerklæringen. Det gælder f.eks., men

er ikke begrænset til, hvis der ikke er foretaget afstemning af de indberettede oplysninger for så vidt angår antal elmålere.

Stationer

Det fremgår af regnskabsbekendtgørelsen § 3, stk. 1, nr. 14, at netvirksomheden skal aflægge oplysninger om stationer.

Revisor skal påse, at netvirksomheden har indberettet antal stationer, jf. indtægtsrammebekendtgørelsen § 2, nr. 17, opgjort ultimo året, fordelt på spændingsniveauer. Endvidere skal revisor påse, at netvirksomheden særskilt har indberettet stationer, som netvirksomheden i medfør af indtægtsrammebekendtgørelsen § 27 har ansøgt om forhøjelse af omkostningsrammen og justeret det samlede forrentningsgrundlag på baggrund af.

Netvirksomheden skal overfor revisor sandsynliggøre det indberettede antal stationer. Revisor skal i forlængelse heraf kontrollere netvirksomhedens sandsynliggørelse af antal stationer, og eventuel sammenholde dette med årets tilgang af aktiver eller GIS-systemer.

Såfremt revisor identificerer væsentlige fejl eller mangler i forbindelse med netvirksomhedens indberetning til Forsyningstilsynet, skal revisor tage forbehold i revisorerklæringen. Det gælder f.eks., men er ikke begrænset til, hvis der ikke er foretaget afstemning af de indberettede oplysninger for så vidt angår antal stationer.

4.1.9. Justeringer

Forhøjelser

Det fremgår af regnskabsbekendtgørelsen § 3, stk. 2, at netvirksomheden skal indsende dokumentation for netvirksomhedens eventuelle ansøgninger om forhøjelse af indtægtsrammen.

Revisor skal stikprøvevist ved bilagskontrol påse, at den af netvirksomheden indberettede dokumentation for ansøgning om forhøjelse af indtægtsrammen i medfør af indtægtsrammebekendtgørelsen § 18 (omkostninger til nettab) og § 20 (tab på grund af manglende betaling fra elhandelsvirksomheder) og/eller dokumentation for ansøgning om forhøjelse af omkostningsrammen og det samlede forrentningsgrundlag i medfør af indtægtsrammebekendtgørelsen § 24 (myndighedspålæg), §§ 25-26 (ændrede opgaver for netvirksomheder), § 27 (nye eller ændrede forsyningsområder, større nye elforbrugere eller produktionsenheder), § 28 (ændringer på transmissionsniveau), § 29 (kabellægning af luftledninger), §§ 30-31 (erhvervelse og overdragelse m.v. af anlæg fra og til tredjemand), § 32 (væsentlig afvigelse i udvikling i eksogene forhold) og/eller § 33 (force majeure), er korrekt og vedrører den af netvirksomheden indberettede ansøgning.

Såfremt revisor observerer, at den af netvirksomheden indberettede dokumentation for ansøgningen om forhøjelser ikke er korrekt, eller såfremt netvirksomheden har indregnet endnu ikke afgjorte ansøgninger i reguleringsregnskabet, skal revisor fremhæve forholdet i revisorerklæringen. En undtagelse herfra er elmålere og stationer, jf. afsnit 4.1.8, hvor elmålere og stationer, der er ansøgt om forhøjelse for, må indgå i de indberettede antal stationer og målere. Det bemærkes, at der senere vil blive truffet afgørelse om den ansøgte forhøjelse.

Nedsættelser

Det fremgår af regnskabsbekendtgørelsen § 3, stk. 1, nr. 16-23, at netvirksomheden skal aflægge oplysninger om færre omkostninger med henblik på nedsættelse af netvirksomhedens indtægtsramme.

Revisor skal påse, om netvirksomheden har haft ændringer i medfør af følgende bestemmelser i indtægtsrammebekendtgørelsen, der fører til nedsættelse af omkostningsrammen og det samlede forretningsgrundlag:

- § 24, stk. 2, (myndighedspålæg).
- § 25, stk. 2, (ændrede opgaver for netvirksomheder).
- § 26, stk. 2, (ændrede opgaver for netvirksomheder).
- § 28, stk. 2, (ændringer på transmissionsniveau).
- § 30 (erhvervelse og overdragelse m.v. af anlæg fra og til tredjemand).

Revisor skal påse netvirksomhedens sandsynliggørelse af reduktionen i netvirksomhedens omkostninger.

Revisor skal påse, om netvirksomheden har haft ændringer i medfør af indtægtsrammebekendtgørelsen § 21 (tab på grund af manglende betaling fra elhandelsvirksomheder), der fører til en midlertidig nedsættelse af indtægtsrammen.

Såfremt netvirksomheden yder en bindende midlertidig prisnedsættelse, jf. indtægtsrammebekendtgørelsen § 19, skal revisor påse det til Forsyningstilsynet indberettede beløb, som den bindende midlertidige prisnedsættelse forventes at reducere indtægterne med. Revisor skal herunder påse netvirksomhedens sandsynliggørelse for reduktionen i indtægterne.

Såfremt revisor identificerer fejl eller mangler i forbindelse med netvirksomhedens indberetning for så vidt angår nedsættelser, skal revisor fremhæve forholdet i revisorerklæringen.

5. Energibesparelser

Reguleringsregnskabet indeholder oplysninger om netvirksomhedens aktiviteter vedrørende energibesparelser, herunder indtægter og omkostninger. Specifik gælder det for regnskabsoplysningerne relateret til energibesparelser, at disse skal holdes regnskabsmæssigt adskilt fra netvirksomhedens øvrige drift. Revisors arbejdshandlinger ved gennemgangen af netvirksomhedens indtægter og omkostninger relateret til energibesparelser behandles således også i nærværende afsnit 4 adskilt fra revisors handlinger for så vidt angår den øvrige del af reguleringsregnskabet, som behandles i afsnit 3.1.

5.1. Nettoomkostninger

Revisor skal ved stikprøver påse, at de omkostnings- eller indtægtsbilag, som indgår i summen af hhv. energibesparelser, administration og indtægter, jf. energisparebekendtgørelsen, §§ 16-19, er berettigede omkostninger og indtægter, det vil sige, at de vedrører energibesparelser. Revisor skal påse, at der er foretaget afstemning til virksomhedens bogføring. Revisor skal desuden inddrage kvalitets-

kontrollantens og auditørens årlige rapporter, jf. kvalitetssikringssystemet omfattet af energisparebekendtgørelsen samt Forsyningstilsynet bemærkninger i forbindelse med afholdte tilsyn. Antallet og typen af fejl vedrørende indtægter og omkostninger påvirker tilrettelæggelsen af revisionen og revisor skal påse, at virksomheden har fulgt op på væsentlige, påpegede fejl vedrørende omkostninger og indtægter i disse rapporter og bemærkninger.

Såfremt revisor identificerer væsentlige fejl eller mangler i forbindelse med berettigelsen af omkostningerne og indtægterne vedrørende energibesparelser, skal revisor tage forbehold i revisorerklæringen. Det gælder f.eks., men er ikke begrænset til, hvis virksomheden medregner en ikke retvisende andel af dens fællesomkostninger til energispareordningen, eller, alternativt, til det beregnede beløb, hvis virksomheden har valgt at fordele sine omkostninger over flere år.

5.2. Tarifindtægter

Revisor skal påse, at netvirksomheden i sit reguleringsregnskab har angivet tarifindtægterne, som er opkrævet hos kunderne til dækning af dens samlede nettoomkostninger til energispareaktiviteter i regnskabsåret, eller til dækning af det beregnede beløb, hvis virksomheden har valgt at fordele sine omkostninger over flere år. Som følge af den regnskabsmæssige adskillelse mellem energispareaktiviteter og virksomhedens øvrige bevillingspligtige aktiviteter skal revisor i forbindelse med revisionen af den fastsatte tarif påse, at virksomheden på forhånd har defineret de tarifelementer, der skal henføres til energibesparelser. Revisor skal påse, at virksomheden anvender samme metode til fordeling af indtægter i reguleringsregnskabet som den har anvendt i forbindelse med fastsættelsen af tariffer for året. Revisor skal desuden påse, at indtægter fra salg af realiserede energibesparelser ikke indgår i opgørelsen og indberetningen af tarifindtægter.

Såfremt revisor identificerer væsentlige fejl eller mangler i forbindelse med angivelsen af tarifindtægterne i reguleringsregnskabet eller definitionen af tarifelementerne, skal revisor tage forbehold. Det gælder f.eks., men er ikke begrænset til, hvis tarifelementerne ikke er klart definerede eller, at de opkrævede tariffer ikke svarer til de beregnede tariffer ud fra de samlede nettoomkostninger eller, alternativt, det beregnede beløb, hvis virksomheden har valgt at fordele sine omkostninger over flere år.

Bilag 3. Uafhængig revisors erklæring

Uafhængig revisors erklæring om [Netvirksomhedens navn]' aflæggelse af reguleringsregnskab

Til [netvirksomhedens navn] og Forsyningstilsynet

Reguleringsregnskabet for regnskabsåret [indsæt årstal] for [netvirksomhedens navn], CVR-nr. [netvirksomhedens CVR-nr.], er udarbejdet i overensstemmelse med lov om elforsyning (herefter elforsyningsloven) og de bekendtgørelser, der er udstedt i medfør heraf, herunder bekendtgørelse nr. 969 af 27. juni 2018 med senere ændringer om indtægtsrammer for netvirksomheder (herefter indtægtsrammebekendtgørelsen), bekendtgørelse nr. [indsæt identifikation af denne bekendtgørelse når den er endelig] om netvirksomheders reguleringsregnskaber (herefter regnskabsbekendtgørelsen) og bekendtgørelse nr. 1622 af 18. december 2017, jf. bekendtgørelse nr. 619 af 29. maj 2018

om energispareydelse i net- og distributionsvirksomheder (herefter energisparebekendtgørelsen) samt Forsyningstilsynets vejledning om netvirksomheders reguleringsregnskaber og vejledning om opgørelse og indberetning af omkostninger forbundet med energispareydelse i net- og distributionsvirksomheder, jf. også bilag 1 i regnskabsbekendtgørelsen.

Vores erklæring omfatter reguleringsregnskabs punkt [udfyldes af Forsyningstilsynet, når netvirksomhederne kan indberette reguleringsregnskabet via ENAO] i Forsyningstilsynets elektroniske anmeldelsessystem, Energianmeldelse online (herefter ENAO).

Vores konklusion i erklæringen udtrykkes med høj grad af sikkerhed.

Vores erklæring er udelukkende udarbejdet til brug for [netvirksomhedens navn] og Forsyningstilsynet og kan ikke anvendes til andet formål.

Ledelsens ansvar

Ledelsen har ansvaret for, at reguleringsregnskabet er udarbejdet i overensstemmelse med elforsyningsloven og de bekendtgørelser, der er udstedt i medfør heraf, herunder indtægtsrammebekendtgørelsen, regnskabsbekendtgørelsen og energisparebekendtgørelsen, samt Forsyningstilsynets vejledning om netvirksomheders reguleringsregnskaber og vejledning om opgørelse og indberetning af omkostninger forbundet med energispareydelse i net- og distributionsvirksomheder, jf. også bilag 1 til regnskabsbekendtgørelsen.

Ledelsen har endvidere ansvaret for den interne kontrol, som ledelsen anser for nødvendig for at udarbejde reguleringsregnskabet uden væsentlig fejlinformation, uanset om denne skyldes besvigelser eller fejl.

Revisors ansvar

Vores ansvar er på grundlag af vores undersøgelser at udtrykke en konklusion om, hvorvidt reguleringsregnskabs punkt [udfyldes af Forsyningstilsynet, når netvirksomhederne kan indberette reguleringsregnskabet via ENAO] er udarbejdet i overensstemmelse med elforsyningsloven og de bekendtgørelser der er udstedt i medfør heraf, herunder indtægtsrammebekendtgørelsen, regnskabsbekendtgørelsen og energisparebekendtgørelsen, samt Forsyningstilsynets vejledning om netvirksomheders reguleringsregnskaber og vejledning om opgørelse og indberetning af omkostninger forbundet med energispareydelse i net- og distributionsvirksomheder, jf. også bilag 1 til regnskabsbekendtgørelsen.

Vi har udført vores undersøgelser i overensstemmelse med ISAE 3000, Andre erklæringer med sikkerhed end revision eller review af historiske finansielle oplysninger samt yderligere krav ifølge dansk revisorlovgivning med henblik på at opnå høj grad af sikkerhed for vores konklusion. Vi har herudover udført vores revision i overensstemmelse med Forsyningstilsynets revisionsinstruks, jf. bilag 2 til regnskabsbekendtgørelsen.

Vi er underlagt international standard om kvalitetsstyring, ISQC 1, og anvender således et omfattende kvalitetsstyringssystem, herunder dokumenterede politikker og procedurer vedrørende overholdelse af etiske krav, faglige standarder og gældende krav i lov og øvrig regulering.

Vi har overholdt kravene til uafhængighed og andre etiske krav i FSR - danske revisorers retningslinjer for revisors etiske adfærd (Etiske regler for revisorer), der bygger på de grundlæggende principper om integritet, objektivitet, faglig kompetence og fornøden omhu, fortrolighed og professionel adfærd.

Som led i vores undersøgelser har vi kontrolleret, at punkt [udfyldes af Forsyningstilsynet, når netvirksomhederne kan indberette reguleringsregnskabet via ENAO] i reguleringsregnskabet for [netvirksomhedens navn], overholder elforsyningsloven og de bekendtgørelser der er udstedt i medfør heraf, herunder indtægtsrammebekendtgørelsen, regnskabsbekendtgørelsen og energisparebekendtgørelsen, samt Forsyningstilsynets vejledning om netvirksomheders reguleringsregnskaber og vejledning om opgørelse og indberetning af omkostninger forbundet med energispareydelse i net- og distributionsvirksomheder, jf. også bilag 1 til regnskabsbekendtgørelsen.

Konklusion

Det er vores opfattelse, at punkt [udfyldes af Forsyningstilsynet, når netvirksomhederne kan indberette reguleringsregnskabet via ENAO] i reguleringsregnskabet for [indsæt årstal] i alle væsentlige henseender er udarbejdet i overensstemmelse med elforsyningsloven og de bekendtgørelser der er udstedt i medfør heraf, herunder indtægtsrammebekendtgørelsen og energisparebekendtgørelsen, jf. også bilag 1 til regnskabsbekendtgørelsen. Endvidere er både Forsyningstilsynets vejledning om netvirksomheders reguleringsregnskaber og vejledning om opgørelse og indberetning af omkostninger forbundet med energispareydelse i net- og distributionsvirksomheder fulgt, jf. også bilag 1 til regnskabsbekendtgørelsen.

[By - revisors kontorsted], den dd/mm-2019

[Netvirksomhedens revisionsfirma]

CVR-nr. [revisionsfirmaets CVR-nr.]

[Registreret revisor/Statsautoriseret revisor]

Lov 2018-06-08 nr. 690 om Forsyningstilsynet

Kapitel 1. Lovens formål og anvendelsesområde

§ 1. Forsyningstilsynet skal sikre et stærkt og effektivt tilsyn med forsyningssektorerne. Forsyningstilsynet skal navnlig sikre forbrugernes interesser i forsyningssektorerne ved at arbejde for høj effektivitet, lavest mulige forbrugerpriser på kort og lang sigt, en sikker og stabil forsyning samt en omkostningseffektiv teknologiudvikling og en omkostningseffektiv grøn omstilling.

Stk. 2. Forsyningstilsynet skal tilrettelægge sin drift og opgavevaretagelse med henblik på

1. at varetage administrationen af reguleringen og tilsynet med forsyningssektorerne effektivt i overensstemmelse med sektorlovgivningen,
2. at analysere og overvåge forsyningssektorerne med henblik på at skabe gennemsigtighed i disse forsyningssektorer,
3. at bidrage til, at reguleringen for forsyningssektorerne fremmer de målsætninger, som er fastlagt i sektorlovgivningen og giver stabile rammebetingelser for forsyningsvirksomhederne, og
4. at skabe effektive integrerede markeder for forsyning i overensstemmelse med national lovgivning og EU-regulering.

Kapitel 2. Forsyningstilsynets organisering og uafhængighed

§ 2. Forsyningstilsynet ledes af en direktør, som udpeges af energi-, forsynings- og klimaministeren for en periode på 5 år, der kan forlænges én gang med yderligere 5 år.

Stk. 2. Forsyningstilsynet og Forsyningstilsynets direktør og personale er uafhængigt og kan ikke modtage eller søge instruktion fra andre.

Stk. 3. Energi-, forsynings- og klimaministeren kan afsætte Forsyningstilsynets direktør, hvis denne ikke længere opfylder kravet om uafhængighed, jf. stk. 2, eller hvis denne groft har tilsidesat sine forpligtelser, herunder såvel ledelsesmæssige som tilsynsmæssige forpligtelser.

Stk. 4. Energi-, forsynings- og klimaministeren kan fastsætte nærmere regler om de forhold, der er nævnt i stk. 2.

Kapitel 3. Forsyningstilsynets opgaver

§ 3. Forsyningstilsynet varetager opgaver og beføjelser i medfør af denne lov og sektorlovgivningen, hvorved der menes lov om elforsyning, lov om naturgasforsyning, lov om varmforsyning, lov om fremme af vedvarende energi og lov om fremme af besparelser i energiforbruget eller i regler fastsat i medfør heraf. Forsyningstilsynet varetager endvidere opgaver og beføjelser i medfør af EU-regulering.

Stk. 2. Forsyningstilsynet kan behandle og afgøre sager efter sektorlovgivningen på eget initiativ eller på grundlag af en anmeldelse eller en klage.

Stk. 3. Forsyningstilsynet behandler ikke klager om civilretlige tvister.

§ 4. Træder i kraft: Ikke fastsat

§ 5. Forsyningstilsynet aflægger årligt rapporter om tilsynets virksomhed og varetagelsen af tilsynets opgaver til energi-, forsynings- og klimaministeren, Europa-Kommissionen og det europæiske agentur for samarbejde mellem energireguleringsmyndigheder.

Stk. 2. Forsyningstilsynet offentliggør rapporter, jf. stk. 1, på Forsyningstilsynets hjemmeside.

§ 6. Træder i kraft: Ikke fastsat

§ 7. Træder i kraft: Ikke fastsat

§ 8. Træder i kraft: Ikke fastsat

Kapitel 4.

Kontaktudvalg, samarbejde og deltagelse i europæiske samarbejder m.v.

§ 9. Forsyningstilsynet skal under hensyntagen til tilsynets uafhængighed samarbejde med andre myndigheder, forsyningsvirksomheder og relevante organisationer.

Stk. 2. Forsyningstilsynet kan uanset bestemmelsen i § 2, stk. 2, samarbejde med andre myndigheder om løsning af administrative opgaver og lignende opgaver, der ikke berører Forsyningstilsynets tilsyns- og klagefunktioner.

§ 10. Forsyningstilsynet deltager i det europæiske agentur for samarbejde mellem energireguleringsmyndigheder.

Kapitel 5. Finansiering

§ 11. Omkostninger forbundet med Forsyningstilsynets etablering, drift og opgavevaretagelse efter denne lov og regler udstedt i medfør heraf betales af de virksomheder, som betaler for Forsyningstilsynets drift og opgavevaretagelse efter § 78, stk. 1, i lov om elforsyning, § 44, stk. 1, i lov om naturgasforsyning, § 23 c, stk. 1, i lov om varmforsyning, § 65, stk. 1, i lov om fremme af vedvarende energi og § 18, stk. 3, i lov om fremme af besparelser i energiforbruget.

Stk. 2. Forsyningstilsynet fastsætter regler om betaling og opkrævning af beløb til dækning af udgifterne efter stk. 1.

§ 12. Træder i kraft: Ikke fastsat

Kapitel 6. Delegation og klage

Kapitel 7. Straffebestemmelser

§ 13. Medmindre højere straf er forskyldt efter anden lovgivning, straffes med bøde den, der undlader at efterkomme påbud efter § 7, stk. 2.

Stk. 2. I regler, der udstedes i medfør af loven, kan der fastsættes bødestraf for overtrædelse af bestemmelser i reglerne eller af vilkår fastsat eller påbud udstedt i medfør af reglerne.

Stk. 3. Der kan pålægges selskaber m.v. (juridiske personer) strafansvar efter reglerne i straffelovens 5. kapitel.

Kapitel 8. Ikrafttræden m.v.

§ 14. Loven træder i kraft den 1. juli 2018, jf. dog stk. 2.

Stk. 2. Energi-, forsynings- og klimaministeren fastsætter tidspunktet for ikrafttrædelse af §§ 4, 6-8 og 12. Ministeren kan herunder fastsætte, at bestemmelserne træder i kraft på forskellige tidspunkter.

Stk. 3. Regler fastsat i medfør af § 78, stk. 7, 8 og 13-15, i lov om elforsyning, jf. lovbekendtgørelse nr. 114 af 9. februar 2018, forbliver i kraft, indtil de ophæves eller erstattes af regler fastsat i medfør af lov om elforsyning.

§ 15. I lov om elforsyning, jf. lovbekendtgørelse nr. 114 af 9. februar 2018, som ændret ved § 1 i lov nr. 466 af 18. maj 2011, foretages følgende ændringer:

1. Overalt i loven ændres »Energitilsynet« til: »Forsyningstilsynet«, og »Energitilsynets« til: »Forsyningstilsynets«.
2. I § 68 a, stk. 2, ændres »§ 78, stk. 7 og 8« til: »§ 78, stk. 6 og 7«.
3. § 78 affattes således:

§ 78. Omkostninger, som er forbundet med Forsyningstilsynets drift og opgavevaretagelse efter denne lov eller regler udstedt i medfør af loven eller efter bestemmelser indeholdt i eller udstedt i medfør af Europa-Parlamentets og Rådets forordning om betingelserne for netadgang i forbindelse med grænseoverskridende elektricitetsudveksling eller Europa-Parlamentets og Rådets forordning om integritet og gennemsigtighed på engrosenergimarkederne, betales af de virksomheder, som Forsyningstilsynet fører tilsyn med efter denne lov eller regler udstedt i medfør af loven eller efter bestemmelser indeholdt i eller udstedt i medfør af Europa-Parlamentets og Rådets forordning om betingelserne for netadgang i forbindelse med grænseoverskridende elektricitetsudveksling eller Europa-Parlamentets og Rådets forordning om integritet og gennemsigtighed på engrosenergimarkederne, jf. dog stk. 2.

Stk. 2. Netvirksomhederne og elhandelsvirksomhederne betaler halvårligt et beløb til Forsyningstilsynet til dækning af Forsyningstilsynets omkostninger til opgaver efter §§ 4 og 37-37 b og regler udstedt i medfør heraf. Det samlede beløb fastsættes til 0,2 mio. kr. Beløbet reguleres en gang årligt pr. 1. juli med den sats for det generelle pris- og lønindeks, der er fastsat af Finansministeriet. Energi-, forsynings- og klimaministeren offentliggør reguleringer hvert år, første gang pr. 1. juli 2019. Halvdel af det samlede beløb betales af netvirksomhederne og opkræves hos netvirksomhederne i

forhold til den mængde elektricitet, som er transporteret gennem netvirksomhedens net til forbrug i Danmark, på baggrund af opgørelser over målinger af forbrug af elektricitet i det foregående kalenderår. Halvdelen af det samlede beløb betales af elhandelsvirksomhederne og opkræves hos elhandelsvirksomhederne i forhold til den mængde elektricitet, som elhandelsvirksomhederne har leveret til forbrug i Danmark, på baggrund af opgørelser over målinger af forbrug af elektricitet i det foregående kalenderår.

Stk. 3. Forsyningstilsynet fastsætter regler om betaling og opkrævning af beløb til dækning af omkostningerne efter stk. 1 og 2, jf. dog stk. 4. Afgørelser truffet i henhold til regler fastsat i medfør af 1. pkt. kan ikke påklages til anden administrativ myndighed.

Stk. 4. Energi-, forsynings- og klimaministeren fastsætter regler om betaling og opkrævning af beløb til dækning af Forsyningstilsynets omkostninger i forbindelse med Forsyningstilsynets opgaver efter loven eller regler udstedt i medfør af loven angående netvirksomhedernes opgaver vedrørende energibesparelser.

Stk. 5. Energi-, forsynings- og klimaministeren fastsætter regler om Forsyningstilsynets behandling af klager og om, hvorvidt klager over Forsyningstilsynets afgørelser kan tillægges opsættende virkning. Energi-, forsynings- og klimaministeren kan endvidere fastsætte regler om frister for klage til Forsyningstilsynet.

Stk. 6. Energi-, forsynings- og klimaministeren fastsætter nærmere regler for, hvilke opgaver Forsyningstilsynet skal varetage, herunder overvågningsopgaver for at sikre velfungerende konkurrencebaserede elmarkeder og opgaver vedrørende samarbejdet med andre landes energireguleringsmyndigheder, herunder på regionalt plan og EU-plan, og regler om Forsyningstilsynets opgaver efter Europa-Parlamentets og Rådets forordning om betingelserne for netadgang i forbindelse med grænseoverskridende elektricitetsudveksling.

Stk. 7. Energi-, forsynings- og klimaministeren kan fastsætte regler om, at Forsyningstilsynet skal varetage opgaver, som er henlagt til ministeren.«

4. § 79 ophæves.

5. § 80 ophæves.

6. § 82, stk. 1, ophæves.

Stk. 2-7 bliver herefter stk. 1-6.

§ 16. I lov om naturgasforsyning, jf. lovbekendtgørelse nr. 1157 af 6. september 2016, som ændret bl.a. ved § 2 i lov nr. 466 af 18. maj 2011, § 3 i lov nr. 1399 af 5. december 2017 og § 1 i lov nr. 1675 af 26. december 2017 og senest ved § 3 i lov nr. 1667 af 26. december 2017, foretages følgende ændring:

1. Overalt i loven ændres »Energitilsynet« til: »Forsyningstilsynet«, og »Energitilsynets« til: »Forsyningstilsynets«.

§ 17. I lov om varmforsyning, jf. lovbekendtgørelse nr. 523 af 22. maj 2017, som ændret ved § 1 i lov nr. 663 af 8. juni 2017, § 5 i lov nr. 1399 af 5. december 2017 og lov nr. 1677 af 26. december 2017, foretages følgende ændring:

1. Overalt i loven ændres »Energitilsynets« til: »Forsyningstilsynets«, og »Energitilsynet« til: »Forsyningstilsynet«.

§ 18. I lov om fremme af vedvarende energi, jf. lovbekendtgørelse nr. 119 af 9. februar 2018, som ændret ved lov nr. 1705 af 23. december 2016, foretages følgende ændring:

1. Overalt i loven ændres »Energitilsynet« til: »Forsyningstilsynet«, og »Energitilsynets« til: »Forsyningstilsynets«.

§ 19. I lov om kommuners afståelse af vandforsyninger og spildevandsforsyning, jf. lovbekendtgørelse nr. 634 af 6. juli 2010, som ændret ved § 5 i lov nr. 132 af 16. februar 2016, foretages følgende ændring:

1. I § 4, stk. 3, 3. pkt., ændres »Energitilsynet« til: »Forsyningstilsynet«.

§ 20. I lov om kommunal udligning, jf. lovbekendtgørelse nr. 329 af 24. marts 2017, som ændret ved lov nr. 431 af 3. maj 2017, § 4 i lov nr. 663 af 8. juni 2017, § 3 i lov nr. 705 af 8. juni 2017, lov nr. 711 af 8. juni 2017 og § 2 i lov nr. 1675 af 26. december 2017, foretages følgende ændring:

1. I § 15, stk. 1, 1. pkt., stk. 5, 1. pkt., og stk. 6, 1. pkt., ændres »Energitilsynet« til: »Forsyningstilsynet«.

§ 21. I lov om fremme af besparelser i energiforbruget, jf. lovbekendtgørelse nr. 1065 af 12. november 2012, som ændret ved § 1 i lov nr. 345 af 8. april 2014, § 6 i lov nr. 1498 af 23. december 2014 og § 5 i lov nr. 1876 af 29. december 2015, foretages følgende ændringer:

1. I § 18, stk. 2, og stk. 3, 1. pkt., ændres »Energitilsynet« til: »Forsyningstilsynet«.
2. I § 18, stk. 3, 1. pkt., og stk. 4, 1. pkt., ændres »Energitilsynets« til: »Forsyningstilsynets«.

§ 22. Loven gælder ikke for Færøerne og Grønland.

Noter

Loven indeholder bestemmelser, der gennemfører dele af Europa-Parlamentets og Rådets direktiv 2009/72/EF af 13. juli 2009 om fælles regler for det indre marked for elektricitet og om ophævelse af direktiv 2003/54/EF, EU-Tidende 2009, nr. L 211, side 55, og dele af Europa-Parlamentets og Rådets direktiv 2009/73/EF af 13. juli 2009 om fælles regler for det indre marked for naturgas og om ophævelse af direktiv 2003/55/EF, EU-Tidende 2009, nr. L 211, side 94.



Kapitel 3

Lovgivning vedrørende netvirksomhed



Bekendtgørelse 2019-08-14 nr. 820 om it-beredskab for el- og naturgassektorerne

I medfør af § 69, stk. 5, § 85 c, stk. 5 og 6, § 90 og § 92 i lov om elforsyning, jf. lovbekendtgørelse nr. 52 af 17. januar 2019, og § 15 b, stk. 5 og 6, § 52 og § 54 i lov om naturgasforsyning, jf. lovbekendtgørelse nr. 1127 af 5. september 2018, fastsættes efter bemyndigelse i henhold til § 4, stk. 1, i bekendtgørelse nr. 1512 af 15. december 2017 om Energistyrelsens opgaver og beføjelser:

Generelle bestemmelser

§ 1. Denne bekendtgørelse har til formål at fastsætte regler om it-beredskabet for it-systemer, der er kritiske for produktion eller forsyning af elektricitet eller naturgas. Disse forsyningskritiske it-systemer skal sikres, således at forsyningen og produktionen i videst muligt omfang kan opretholdes og videreføres i tilfælde af en it-sikkerhedshændelse.

§ 2. Denne bekendtgørelse finder anvendelse på:

1. Virksomheder, som er bevillingspligtige efter §§ 10 og 19 i lov om elforsyning.
2. Virksomheder, som er bevillingspligtige efter § 10 i lov om naturgasforsyning.
3. Energinet og Energinet's helejede datterselskaber.
4. Balanceansvarlige virksomheder.

Stk. 2. Virksomheder omfattet af stk. 1 skal foretage foranstaltninger for at minimere risikoen for forsyningsnedbrud og begrænse eventuelle konsekvenser af nedbrud i eller angreb på forsyningskritiske it-systemer.

Definitioner

§ 3. I denne bekendtgørelse forstås ved:

1. *Balanceansvarlige virksomheder:* Virksomheder, der yder balancerende tjenester til energisystemet efter aftale med Energinet, og som har styring over fysiske anlæg til produktion, hvad enten denne kontrol udøves direkte eller gennem andre virksomheder.
2. *Forsyningskritiske processer:* Processer, der er nødvendige for forsyning af en eller flere slutforbrugere.
3. *It-sikkerhedstjeneste:* En virksomhed, der varetager it-sikkerhedsmæssige opgaver for andre virksomheder.
4. *It-beredskab:* Foranstaltninger, processer og det arbejde, der skal forhindre, begrænse eller håndtere skader og forsyningssvigt som resultat af nedbrud, forstyrrelser eller angreb på el- og naturgassektorernes kritiske it-systemer.
5. *It-sikkerhedshændelse:* En hændelse, hvor et nedbrud i eller angreb på et forsyningskritisk it-system i væsentligt omfang aktiverer virksomhedens it-beredskab.
6. *Forsyningskritisk it-system:* Et it-system, der styrer eller i væsentligt omfang påvirker forsyningskritiske processer.

7. *Mindre øvelser:* Øvelser, der træner enkelte dele af virksomhedernes it-beredskabsplaner, herunder, men ikke begrænset til, test af SINE-Radioer, test af telefonlister, kontrol med sikringsforanstaltninger for forsyningskritiske it-systemer.

Koordinerende og operative forhold

§ 4. Virksomheder, jf. § 2, stk. 1, er ansvarlige for eget it-beredskab, herunder at omsætte informationer om it-sikkerhedstrusler og konkrete it-varslere til nødvendige tiltag i egen organisation.

Stk. 2. Virksomheder, der af geografiske eller tekniske årsager er afhængige af andre virksomheders it-systemer, skal sikre, at denne afhængighed ikke medfører komplikationer for virksomhedens håndtering af it-beredskabets operative og planlægningsmæssige opgaver.

Stk. 3. Virksomheder i kategori 1 og 2, jf. § 9, stk. 1, nr. 1 og 2, skal sikre, at der er mulighed for it-sikkerhedsmæssig assistance på alle tider af døgnet. Virksomhederne er ansvarlige for at vurdere, hvilken assistance der er relevant i den pågældende virksomhed.

§ 5. Energinet skal varetage de overordnede koordinerende opgaver i forbindelse med håndtering af it-beredskabshændelser, der omfatter flere virksomheder.

Stk. 2. Energinet skal etablere et formaliseret samarbejde om it-beredskabsforhold, der har til formål at fremme koordineringen af såvel planlægningen som udøvelsen af it-beredskabet.

Stk. 3. Energinet skal bistå virksomheder, jf. § 2, stk. 1, nr. 1, 2 og 4, med kontaktoplysninger til andre virksomheder eller relevante myndigheder i en akut situation.

Stk. 4. Energinet skal bistå virksomhederne med oplysninger om aktuelle driftstilstande m.v. til brug for virksomhedernes håndtering af it-beredskabshændelser.

Stk. 5. Energinet skal til enhver tid kunne modtage og videreformidle informationer af betydning for it-beredskabet for virksomheder, jf. § 2, stk. 1.

Organisatoriske forhold

§ 6. Virksomheder, jf. § 2, stk. 1, skal udpege en it-beredskabsansvarlig medarbejder, som er ansvarlig for at koordinere virksomhedens sikring af forsyningskritiske it-systemer, herunder risiko- og sårbarhedsvurdering.

Stk. 2. Virksomhederne skal sikre, at it-beredskabsarbejdet og det almene beredskabsarbejde koordineres, således at virksomhedens ledelse har et samlet risikobillede, der repræsenterer kendte og mulige risici mod produktionen eller forsyningen af elektricitet eller naturgas.

Stk. 3. Virksomhederne skal fire gange årligt koordinere mellem den ansvarlige for det almene beredskab (beredskabskoordinatoren), jf. bekendtgørelser om beredskab for elsektoren og naturgas-sektoren, den it-beredskabsansvarlige og ledelsen. Virksomheden skal på Energistyrelsens forlangende dokumentere denne koordination.

Stk. 4. Der må ikke være personsammenfald mellem den it-beredskabsansvarlige, beredskabskoordinatoren og ledelsen i virksomheder i kategori 1, jf. § 9, stk. 1, nr. 1.

Stk. 5. Virksomheder placeret i kategori 2 og 3, jf. § 9, stk. 1, nr. 2 og 3, kan ansøge Energistyrelsen om tilladelse til personsammenfald.

§ 7. Virksomheder, jf. § 2, stk. 1, nr. 1, 2 og 4, skal organisere it-beredskabet, således at det sikres, at virksomheden kan modtage it-sikkerhedsvarsler. Virksomhederne skal på baggrund af egne risiko- og sårbarhedsvurderinger etablere den fornødne organisering, der kan iværksætte relevante tiltag ved modtagelse af et it-sikkerhedsvarsel.

§ 8. Energistyrelsen skal vejlede virksomhederne i forbindelse med etablering af procedurer for modtagelse af trusselsvurderinger og varsler.

Kategorisering af virksomheder

§ 9. Virksomhederne, jf. § 2, stk. 1, inddeles i tre kategorier:

1. Kategori 1: Virksomheder, der producerer eller forsyner energimængder på nationalt niveau, der forvalter et forsyningsområde med over 250.000 slutforbrugere, eller virksomheder, der håndterer energimængder over 600 MWh/h elektricitet eller over 100.000 Nm³/time.
2. Kategori 2: Virksomheder, der producerer eller forsyner energimængder på regionalt niveau, der forvalter et forsyningsområde med mellem 30.000 og 250.000 slutforbrugere, eller virksomheder, der håndterer energimængder svarende mellem 100 MWh/h og 600 MWh/h elektricitet inden for en sammenhængende del af elsystemet eller mellem 10.000 Nm³/time og 100.000 Nm³/time.
3. Kategori 3: Øvrige virksomheder, der ikke er omfattet af kategori 1 eller 2.

Stk. 2. Virksomheder, der ejer eller driver anlæg klassificeret som af væsentlig betydning for den nationale forsyning, jf. stk. 1, nr. 1, eller regionale forsyning, jf. stk. 1, nr. 2, tilhører tilsvarende kategori. Virksomheder, der driver eller ejer anlæg klassificeret af hensyn til el- eller naturgassektorens almene beredskab, vil således følge denne klassificering, med mindre det kan godtgøres, at anlægget ikke anvender forsyningskritiske it-systemer.

Stk. 3. I tilfælde, hvor der er uoverensstemmelse mellem kategoriseringen ud fra antallet af aftagere og energimængde, samt i tvivlstilfælde kategoriseres virksomheder i den kategori, der stiller mest omfattende krav til virksomhederne.

Stk. 4. Balanceansvarlige virksomheder placeres i kategori efter, hvilken energimængde de forvalter efter deres aftale med Energinet. Såfremt en balanceansvarlig virksomhed kan godtgøre, at en andel af den samlede produktions- eller forbrugskapacitet ikke kan styres, og derved ikke kan udgøre en risiko for forsyningen, kan denne mængde fratrækkes den balanceansvarlige virksomhedens samlede energimængde.

Stk. 5. Energistyrelsen træffer afgørelse om, hvilken kategori virksomhederne tilhører. Energistyrelsen reviderer årligt, og senest den 1. februar, kategoriseringen. Virksomhederne, Energinet samt Energitilsynet underrettes herom.

Risiko- og sårbarhedsvurderinger

§ 10. Virksomheder, jf. § 2, stk. 1, skal udarbejde en vurdering af relevante risici og sårbarheder, der kan påvirke virksomhedens forsyningskritiske it-systemer.

Stk. 2. Risiko- og sårbarhedsvurderinger skal indeholde alle relevante forhold, herunder egne erfaringer fra øvelser og hændelser, jf. §§, 19 og 22, samt trusselsvurderinger fra Center for Cybersikkerhed og den tilknyttede it-sikkerhedstjeneste, jf. § 25.

Stk. 3. Risiko- og sårbarhedsvurderinger skal udarbejdes med inddragelse af relevante personer i organisationen, herunder personer, men ikke begrænset til personer med ansvar for det almene beredskab og it-beredskabet. Risiko- og sårbarhedsvurderingen skal integreres i virksomhedens samlede risikobillede.

Stk. 4. Risiko- og sårbarhedsvurderingen skal opdateres, når nye risici, trusler eller sårbarheder erkendes samt ved væsentlige ændringer af it-systemer eller trusselsbilledet. Virksomhederne skal på

Energistyrelsens forlangende kunne dokumentere, hvordan og hvornår risiko- og sårbarhedsvurderingen er opdateret.

Stk. 5. Risiko- og sårbarhedsvurderingen skal forevises til Energistyrelsen ved tilsyn.

Stk. 6. Virksomheder i kategori 1, jf. § 9, stk. 1, nr. 1, skal årligt inden den 1. oktober fremsende konklusionerne fra en opdateret risiko- og sårbarhedsvurdering til Energistyrelsen. Virksomheder i kategori 2 og 3, jf. § 9, stk. 1, nr. 2 og 3, skal fremsende konklusionerne fra en opdateret risiko- og sårbarhedsvurdering til Energistyrelsen minimum hvert tredje år. Næste gang den 1. oktober 2021.

Stk. 7. Energistyrelsen skal videreformidle konklusionerne fra virksomhedernes opdaterede risiko- og sårbarhedsvurderinger til Energinet. Energinet medtager virksomhedernes konklusioner i deres risiko og sårbarhedsvurderinger for det sammenhængende elforsyningssystem og naturgasforsyningssystem efter § 11.

§ 11. Energinet skal årligt senest den 1. januar udarbejde vurdering af it-relaterede risici og sårbarheder for det sammenhængende elforsyningssystem og det sammenhængende naturgasforsyningssystem. I vurderingerne skal indgå risici og sårbarheder afledt af sammenhænge med nabolandenes forsyningssystemer.

Planmateriale

§ 12. Virksomheder, jf. § 2, stk. 1, skal udarbejde planmateriale over egne forsyningskritiske it-systemer. Planmaterialet skal indeholde:

1. Beskrivelse af virksomhedens relation til transmissionsnettet, slutforbrugeren og andre virksomheder.
2. Identificering af den driftskritiske kommunikation eller informationsudveksling, virksomheden har med andre aktører.
3. Beskrivelse af forsyningskritiske it-systemer, herunder hvilke systemer de forsyningskritiske it-systemer er afhængige af.

Stk. 2. Planmaterialet skal opdateres ved ændringer i it-infrastrukturen.

Stk. 3. Virksomhederne skal identificere informationsstrømme med styringskritiske relationer til andre virksomheder og Energinet.

Stk. 4. Planmaterialet skal efter anmodning udleveres til Energistyrelsen. Virksomhederne skal ved udlevering af planmateriale vurdere materialets fortrolighed og tilsikre, at Energistyrelsen er bekendt med virksomhedens forventninger til håndtering af materialet. Energistyrelsen kan fastsætte krav til formen for dette planmateriale.

Stk. 5. Planmaterialet skal udfyldes for hver opgave for virksomheder, der indtager flere forskellige opgaver i el- og naturgassystemet.

§ 13. Energinet skal udarbejde planmateriale over information af forsyningskritisk karakter, der udveksles mellem Energinet og andre virksomheder. Planmaterialet skal indeholde et samlet overblik over de indbyrdes relationer for aktører i energisystemet for henholdsvis el- og gassystemet.

It-beredskabsplanlægning

§ 14. Virksomhederne, jf. § 2, stk. 1, skal udarbejde it-beredskabsplaner baseret på risiko- og sårbarhedsvurderingerne, jf. § 10.

Stk. 2. It-beredskabsplanerne skal indeholde følgende:

1. En identificering af forsyningskritiske it-systemer og afhængighed af andre systemer.
2. Beskrivelse af forebyggende foranstaltninger til at imødegå utilsigtede it-hændelser, herunder muligheder for segmentering af it-infrastruktur og alternative driftsformer. Anvendes fjernadgang til forsyningskritisk it-systemer, skal beredskabsplanen indeholde en plan for, hvordan angreb på disse systemer opdages og håndteres.
3. Beskrivelse af intern ansvars- og rollefordeling under krisestyring.
4. Beskrivelse af intern ansvarsplacering af systemansvar for forsyningskritiske it-systemer.
5. Beskrivelse af kommunikation med Energinet eller Energistyrelsen og virksomhedens tilknyttede it-sikkerhedstjeneste.
6. Beskrivelse af procedurer for etablering af alternativ drift ved nedbrud på forsyningskritiske it-systemer.
7. Plan for genoprettelse af forsyningskritiske it-systemer.
8. Plan for dokumentation og opfølgning på hændelser.
9. Beskrivelse af den operative ansvarsfordeling mellem virksomheden og dennes samarbejdspartner.

Stk. 3. Virksomhederne skal sikre, at it-beredskabsplanerne i relevant omfang indeholder forhold af betydning for sektorberedskabsplanen.

Stk. 4. It-beredskabsplanerne skal være en del af virksomhedens samlede beredskabsplanlægning.

Stk. 5. It-beredskabsplanerne skal være koordineret med sektorberedskabsplanen, jf. bekendtgørelser om beredskab for elsektoren og naturgassektoren.

Stk. 6. It-beredskabsplanerne skal opdateres senest 3 måneder efter gennemførelse af en risiko- og sårbarhedsvurdering, jf. § 10, stk. 4.

Stk. 7. It-beredskabsplanerne skal være versionsstyret med en kort beskrivelse af ændringer i forhold til tidligere versioner.

Stk. 8. Virksomheder, der benytter ekstern opkobling til virksomhedens forsyningskritiske it-systemer, skal i beredskabsplanen beskrive procedurer for, hvordan it-sikkerhed sikres i disse forbindelser.

§ 15. Virksomheder i kategori 1, jf. § 9, stk. 1, nr. 1, skal årligt inden den 1. oktober fremsende en opdateret beredskabsplan til modtagelse hos Energistyrelsen. Virksomheder i kategori 2 og 3, jf. § 9, stk. 1, nr. 2 og 3, skal fremsende en opdateret beredskabsplan til modtagelse hos Energistyrelsen minimum hvert tredje år. Næste gang den 1. oktober 2021.

Stk. 2. Energistyrelsen skal godkende virksomhedernes it-beredskabsplaner.

Stk. 3. Energistyrelsen skal vejlede virksomhederne i udarbejdelse af it-beredskabsplaner.

§ 16. Energinet skal sikre, at virksomhedernes it-beredskabsplaner indgår i sektorberedskabsplanerne for el- og naturgassektoren, jf. bekendtgørelser om beredskab for elsektoren og naturgassektoren.

Stk. 2. Sektorberedskabsplanerne skal indeholde en beskrivelse af, hvordan Energinet planlægger at håndtere en it-beredskabssituation, der berører flere virksomheder, herunder:

1. Ansvarsfordelingen mellem virksomheder og Energinet.
2. Beskrivelse af kommunikationsveje og forholdsregler ved kompromittering af kommunikationsveje.
3. Krav Energinet i en it-beredskabssituation stiller til form, indhold og hyppighed af situationsrapporter fra virksomhederne til Energinet.
4. Hvorledes Energinet vil informere virksomhederne om it-beredskabssituationen, herunder form, indhold og hyppighed, således at Energinet kan tilsi- kure en samordnet situationsopfattelse hos virksomhederne i el- og naturgassektorerne.
5. En instruktion om anvendelse af specifik kryptering af informationer og driftsordre, hvis relevant.

6. Planer for segmentering af fælles it-infrastruktur eller driftsinfrastruktur i relevante scenarier, hvis relevant.

Stk. 3. Sektorberedskabsplanerne skal foruden kravene i stk. 2 baseres på en vurdering efter § 11. Sektorberedskabsplanerne til brug i it-beredskabssituationer skal revideres senest 3 måneder efter væsentlige ændringer i det samlede nationale risikobillede.

Stk. 4. Energinet skal sikre, at relevante parter inddrages i udarbejdelsen af sektorberedskabsplaner.

§ 17. Virksomheder i kategori 2 og 3, jf. § 9, stk. 1, nr. 2 og 3, kan ansøge om at etablere samordnet it-beredskab, der medfører, at den operative håndtering af it-beredskabssituationer varetages i fællesskab eller af den ene part.

Stk. 2. Ansøgninger skal fremsendes til Energistyrelsen, til godkendelse. Ansøgninger skal suppleres med en skriftlig begrundelse samt en beskrivelse af konsekvenser ved samordnet it-beredskab, herunder vurdering af aftalens konsekvenser for det almene beredskabsarbejde, jf. bekendtgørelser om beredskab for elsektoren og naturgassektoren.

Øvelser, rapportering mv.

§ 18. Virksomheder, jf. § 2, stk. 1, skal sikre, at de medarbejdere, der indgår i håndteringen af it-beredskabet, løbende modtager den fornødne instruktion, uddannelse og træning i håndtering af it-beredskab.

§ 19. Virksomheder, jf. § 2, stk. 1, skal afholde it-beredskabsøvelser med udgangspunkt i egne it-beredskabsplaner, jf. § 14 stk. 1.

Stk. 2. It-beredskabsøvelser skal indgå i virksomhedernes øvelsesplan, jf. bekendtgørelser om beredskab for elsektoren og naturgassektoren, og tage udgangspunkt i relevante trusler, sårbarheder eller erfaringer.

Stk. 3. Virksomheder i kategori 1, jf. § 9, stk. 1, nr. 1, skal minimum afholde én årlig it-beredskabsøvelse. Virksomheder i kategori 2 og 3, jf. § 9, stk. 1, nr. 2 og 3, skal sikre, at it-beredskabet i lighed med andre elementer i virksomhedens beredskabsplan øves.

Stk. 4. Virksomhederne skal dokumentere mindre interne øvelser, der træner virksomhedens it-sikkerhed. Dokumentationen af mindre øvelser skal fremsendes til Energistyrelsen én gang årligt.

Stk. 5. Energinet skal som minimum hvert tredje år afholde it-beredskabsøvelser, der træner anvendelse af sektorberedskabsplanen i it-beredskabssituationer, jf. § 16.

Stk. 6. Virksomhederne henholdsvis Energinet skal udarbejde en evaluering af hver afholdt it-beredskabsøvelse. Øvelsesevalueringen skal angive øvelsens forløb, opnåede erfaringer samt planlagt opfølgning og tidsplan herfor. Evalueringen skal indeholde en vurdering af, hvilke læringspunkter der er relevante at dele med andre virksomheder eller myndigheder.

Stk. 7. Virksomhedernes øvelsesevalueringer efter stk. 3 og stk. 4 fremsendes senest tre måneder efter øvelsen til Energistyrelsen. Energinets øvelsesevalueringer efter stk. 5 fremsendes senest tre måneder efter øvelsen til Energistyrelsen.

Stk. 8. Energistyrelsen skal udarbejde en vejledning, om hvilke typer af øvelser virksomhederne kan gennemføre og evaluere.

§ 20. Virksomheder, jf. § 2, stk. 1, skal udarbejde og gennemføre awareness-tiltag om it-sikkerhed, herunder formidle oplysninger om hvordan it-sikkerheden skal varetages af den berørte gruppe af medarbejdere eller eksterne.

Stk. 2. Virksomheder i kategori 1, jf. § 9, stk. 1, nr. 1, skal minimum gennemføre awareness-tiltag årligt.

Stk. 3. Virksomheder i kategori 2 og 3, jf. § 9, stk. 1, nr. 2 og 3, skal gennemføre awareness-tiltag minimum hvert andet år.

Hændelser

§ 21. It-sikkerhedshændelser, der i væsentlig grad reducerer virksomhedens funktionalitet eller funktionaliteten af andre dele af el- og naturgassektoren, skal omgående meddeles Energinet.

Stk. 2. Energinet skal omgående underrette Energistyrelsen, såfremt it-sikkerhedshændelsen er af betydning for el- eller naturgasforsyningen på nationalt niveau.

Stk. 3. Såfremt en it-sikkerhedshændelse vurderes at have indflydelse på andre virksomheders eller myndigheders it-beredskab, skal væsentlige informationer omgående videregives til Energinet og til den it-sikkerhedstjeneste, virksomheden er tilknyttet.

Stk. 4. Energinet skal vurdere, om information om hændelser skal videregives til Center for Cybersikkerhed, Energistyrelsen eller andre virksomheder i el- eller naturgassektorerne.

Stk. 5. Forpligtigelsen til at vurdere og videreformidle akutte hændelsesinformationer, kan overdrages fra Energinet til en it-sikkerhedstjeneste efter tilladelse fra Energistyrelsen.

Stk. 6. Energinet skal underrette Center for Cybersikkerhed om it-sikkerhedshændelser i el- og naturgassektorerne, der har konsekvenser for forbrugerene. Energinet kan til denne underretning anvende en af Erhvervsstyrelsen dertil indrettet internetbaseret portal under iagttagelse af § 29. Underretningen skal som minimum indeholde en beskrivelse af:

1. Hændelsen.
2. Hændelsens konsekvenser, omfang og varighed.
3. Hvorvidt hændelsen vurderes at have væsentlige konsekvenser for tjenester i andre sektorer eller andre EU- eller EØS-lande.

Stk. 7. Energinet kan efter høring af den meddelende virksomhed i stk. 1 oplyse offentligheden om den konkrete hændelse, hvis offentlighedens kendskab hertil er nødvendigt for at forebygge en hændelse eller håndtere en igangværende hændelse. Den meddelende virksomhed kan efter tilladelse fra Energinet, når de konkrete forhold tilsiger det, varetage oplysningen af egne kunder.

§ 22. Virksomheder, jf. § 2, stk. 1, skal udarbejde en evaluering af hændelser, der i væsentligt omfang aktiverer virksomhedens it-beredskab. Der skal minimum udarbejdes en evaluering på baggrund af følgende situationer:

1. Hændelser, der har aktiveret virksomhedens it-beredskab.
2. Hændelser, der har afstedkommet behov for manuel drift eller på anden måde har udgjort en risiko for væsentlig reduktion i it-styring af driften.
3. Hændelser, der har krævet bistand til situationsudredning, udbedring eller reetablering af systemer eller funktionalitet i virksomhedens it-systemer, f.eks. fra en it-sikkerhedstjeneste, Center for Cybersikkerhed eller Energinet.
4. Hændelser, der vurderes at kunne give anledning til læring ved andre virksomheder.

Stk. 2. Hændelsesevalueringen skal angive hændelsens forløb, opnåede erfaringer samt planlagt opfølgning og tidsplan herfor samt en vurdering af, hvilke læringspunkter der er relevante at dele med andre virksomheder eller myndigheder.

Stk. 3. Hændelsesevalueringen fremsendes senest tre måneder efter hændelsen til Energistyrelsen.

Stk. 4. Har en hændelse i væsentligt omfang afprøvet konkrete forhold, som indgår i en planlagt øvelse i virksomhedens øvelsesplan, jf. § 19, stk. 2, kan Energistyrelsen godkende, at den planlagte øvelse erstattes af den pågældende hændelse.

Sikringsforanstaltninger

§ 23. Virksomheder, jf. § 2, stk. 1, skal sikre, at den fysiske opbevaring af forsyningskritiske it-systemer beskyttes i forhold til deres kritikalitet for forsyningen på nationalt, regionalt eller lokalt niveau. Således skal den fysiske beskyttelse af disse systemer ske på lige vilkår med fysiske anlæg af tilsvarende kritikalitet i medfør af regler for det almene beredskab.

Stk. 2. Virksomhederne skal sikre forsyningskritiske it-systemer mod uautoriseret adgang. Sikringen skal ske imod logisk såvel som fysisk adgang.

Leverandørstyring

§ 24. Virksomheder, jf. § 2, stk. 1, har ansvar for it-sikkerheden i forbindelse med anvendelse af eksterne leverandører af virksomhedens it-systemer.

Stk. 2. Virksomhederne skal etablere procedurer for adgangsstyring for leverandører af forsyningskritiske it-systemer eller dele heraf. Såfremt der er behov for fjernadgang til forsyningskritiske it-systemer, skal procedurer for denne fjernadgang beskrives i kontrakter, der på anmodning skal forevises ved tilsyn.

Stk. 3. Virksomhederne er ansvarlige for, at data, der er følsomme af hensyn til forsyningen af elektricitet eller naturgas og driften af forsyningskritiske it-systemer, håndteres med den fornødne sikkerhed. Den fornødne sikkerhed omfatter minimum:

1. at virksomhederne i relation til leverandører bevarer ejerskab af data,
2. at adgangen til disse data logges, med mulighed for henføring til specifikke medarbejdere ved leverandører og
3. at disse data opbevares i lokaler, der er fysisk sikret mod uvedkommendes adgang.

It-sikkerhedstjeneste

§ 25. Virksomheder, jf. § 2, stk. 1, skal være tilmeldt en proaktiv it-sikkerhedstjeneste, der yder vejledning om vurdering og mitigerende af sårbarheder. Den proaktive it-sikkerhedstjeneste skal endvidere give informationer og varsle om relevante it-sikkerhedstrusler.

Stk. 2. Virksomheder i kategori 1 og 2, jf. § 9, stk. 1, nr. 1 og 2, skal foruden tjenesten, jf. stk. 1, være tilmeldt en reaktiv it-sikkerhedstjeneste, der bistår virksomheden ved nedbrud eller angreb på it-systemer, herunder assistance til akut skadesbegrænsning, bevisindsamling og reetablering i akutte sikkerhedsmæssige situationer.

Stk. 3. Virksomhederne skal sikre, at oplysninger, der har en sikkerhedsmæssig betydning for andre virksomheder i energisektorerne, kan viderebringes til andre virksomheder.

Stk. 4. Oplysninger, der tilvejebringes gennem en it-sikkerhedstjeneste, skal kunne videreformidles til andre virksomheder uden forsinkelse, såfremt disse oplysninger vurderes at have betydning for forsyningen af elektricitet eller naturgas.

Stk. 5. Virksomhederne skal indsende kontrakt med en it-sikkerhedstjeneste samt opgørelse af kontraktens omkostninger til godkendelse ved Energistyrelsen senest den 1. oktober 2017. Ved ændringer i kontrakten skal denne senest 2 måneder efter ændringen indsendes til fornyet godkendelse ved Energistyrelsen.

Stk. 6. Energistyrelsen kan inden for 8 uger fra modtagelsen afvise en kontrakt på baggrund af formelle og indholdsmæssige forhold, der vurderes at forsinke, vanskeliggøre eller begrænse virksom-

hedens eller den samlede sektors evne til at håndtere en akut it-beredskabssituation eller it-beredskabsplanlægning, jf. § 14 og § 16.

Stk. 7. Hvis flere virksomheder i el- eller naturgassektorerne indgår en fælles kontrakt med en it-sikkerhedstjeneste, skal kontrakten opbevares hos alle tilmeldte virksomheder.

Stk. 8. Virksomhederne skal sikre i deres kontrakt med en it-sikkerhedstjeneste, der yder tjenester til flere virksomheder, at it-sikkerhedstjenesten af egen drift videreformidler væsentlige sikkerhedsmæssige oplysninger erkendt ved en virksomhed, til andre tilmeldte virksomheder.

Tilsyn

§ 26. Energistyrelsen fører tilsyn over for virksomhederne, jf. § 2, stk. 1, nr. 1, 2 og 4, om overholdelsen af §§ 4, 6, 7, 10, 12, 14, 15, 18-25 og § 29.

Stk. 2. Energistyrelsen gennemfører it-beredskabstilsyn for virksomheder i kategori 1, jf. § 9, stk. 1, nr. 1, årligt.

Stk. 3. For virksomheder omfattet af kategori 2 og 3, jf. § 9, stk. 1, nr. 2 og 3, gennemføres it-beredskabstilsynet sammenfaldende med det tre-årige beredskabstilsyn, jf. bekendtgørelser om beredskab for elsektoren og naturgassektoren.

Stk. 4. Energistyrelsen skal udarbejde en rapport om tilsynet. Rapporten skal forelægges virksomheden til kommentering inden færdiggørelse. Ved uenighed om faktuelle forhold skal uenigheden skriftligt indberettes for Energistyrelsen.

§ 27. Energistyrelsen fører tilsyn med Energinet's arbejde som virksomhed, jf. § 2, stk. 1, nr. 3, som koordinerende virksomhed jf. § 10, stk. 7, § 11, 14, stk. 8, § 16, § 19, stk. 5-7, § 21, § 22, stk. 3, § 30, stk. 3 og § 32.

Stk. 2. Energistyrelsen skal årligt udarbejde en rapport om tilsynet med Energinet. Rapporten skal forelægges Energinet til kommentering inden færdiggørelse.

Andre bestemmelser

§ 28. Energitilsynet kan, jf. bekendtgørelse om indtægtsrammer for netvirksomheder, efter ansøgning forhøje omkostningsrammen midlertidigt for netvirksomheder, der har dokumenterede meromkostninger som følge af krav om tilmelding til en it-sikkerhedstjeneste, jf. § 25, stk. 1.

Stk. 2. Omkostningsrammen og det samlede forrentningsgrundlag i reguleringsåret kan for netvirksomheder omfattet af kategori 1-3 forhøjes med netvirksomhedens omkostninger til it-sikkerhedstjenestens ydelser om relevant varsling og information. Omkostningsrammen og det samlede forrentningsgrundlag i reguleringsåret kan endvidere for netvirksomheder omfattet af kategori 1 og 2 forhøjes med netvirksomhedens omkostninger til it-sikkerhedstjenestens ydelser om udredning og reetablering i akutte sikkerhedsmæssige situationer. Netvirksomhedens kontrakt med it-sikkerhedstjenesten skal indgås på markedsmæssige vilkår, jf. § 46 i lov om elforsyning.

Stk. 3. En netvirksomhed kan efter reglerne i bekendtgørelse om indtægtsrammer for netvirksomheder én gang årligt ansøge Energitilsynet om en forhøjelse af omkostningsrammen og det samlede forrentningsgrundlag i reguleringsåret for det år, hvor de dokumenterede meromkostninger er afholdt, jf. stk. 1 og 2. Ansøgningen skal være bilagt Energistyrelsens godkendelse af netvirksomhedens kontrakt med it-sikkerhedstjenesten, jf. § 25, stk. 5, og den skal indeholde en redegørelse for, hvordan priser og vilkår i kontrakten er fastsat. Muligheden for at få godkendt en forhøjelse af omkostnings-

rammen og det samlede forrentningsgrundlag i reguleringsåret bortfalder, såfremt Energitilsynet ikke har modtaget en ansøgning rettidigt, jf. bekendtgørelse om indtægtsrammer for netvirksomheder.

§ 29. Følsomme oplysninger skal behandles med fortrolighed.

Stk. 2. Ved følsomme oplysninger forstås:

1. Oplysninger om konkrete risici- og sårbarheder, jf. § 10.
 2. Planmateriale, jf. §§ 12 og 13.
 3. Kritiske dele af beredskabsplaner, jf. §§ 14 og 16, indeholdende beskrivelse af, hvordan virksomheden eller sektoren vil agere i givne beredskabssituationer.
 4. Materiale af tilsvarende karakter, der af virksomheden eller Energinet vurderes at være følsomt.
- Stk. 3.* Forsendelse og håndtering af følsomt materiale skal ske på en måde, der sikrer fortrolighed og integritet af materialet.

Stk. 4. Følsomt materiale, som ikke længere benyttes, skal destrueres.

§ 30. Virksomhederne skal efter anmodning give Energinet og Energistyrelsen oplysning om alle forhold af relevans for beredskabsarbejdet, herunder oplysninger til brug for det i § 9, stk. 1 og stk. 2 nævnte klassificering. Energinet skal tilsvarende oplyse Energistyrelsen om alle forhold af relevans for beredskabsarbejdet.

§ 31. Energistyrelsen kan efter ansøgning dispensere fra bestemmelser i denne bekendtgørelse, hvor ansøgeren har godtgjort at en dispensation fra den konkrete bestemmelse i væsentligt omfang har mindre betydning eller reduceret effekt for it-beredskabet.

Håndhævelse og klageadgang

§ 32. Energistyrelsen kan i forbindelse med deres tilsynsvirksomhed udstede påbud, jf. § 85 d, stk. 1, i lov om elforsyning og § 47 b, stk. 1, i lov om naturgasforsyning, for manglende overholdelse af §§ 4, 6, 7, 10, 12, 14, 15, 18-25 og 29.

Stk. 2. Energistyrelsen kan udstede påbud om it-revision og gennemførelse af tiltag fra en sådan it-revision ved manglende overholdelse af påbud udstedt efter stk. 1.

§ 33. Energistyrelsen kan i forbindelse med deres tilsyn med Energinet udstede påbud, jf. § 85 d, stk. 1, i lov om elforsyning og § 47 b, stk. 1, i lov om naturgasforsyning, for manglende overholdelse af §§ 4-6 og 8, § 9, stk. 5, §§ 10-14, § 15 stk. 2 og 3, §§ 16, 18-26 og 29-30.

Stk. 2. Energistyrelsen kan udstede påbud overfor Energinet om it-revision og gennemførelse af tiltag fra en sådan it-revision, ved manglende overholdelse af påbud udstedt efter stk. 1 jf. § 85 c, stk. 2 og 3, i lov om elforsyning, og § 15 b, stk. 2 og 3, i lov om naturgasforsyning.

§ 34. Afgørelser truffet af Energistyrelsen, jf. § 9, stk. 5, § 12, stk. 4, § 15, stk. 2, § 17, § 21, stk. 5, § 22, stk. 4, § 25, stk. 6, § 31, § 32 stk. 1 og stk. 2 og § 33, stk. 1 og stk. 2, kan ikke påklages til anden administrativ myndighed.

Stk. 2. Afgørelser efter stk. 1 kan dog påklages til Energiklagenævnet for så vidt angår retlige spørgsmål.

Stk. 3. Klagen skal være indgivet skriftligt inden 4 uger efter, at afgørelsen er meddelt til pågældende.

Ikrafttrædelse

§ 35. Bekendtgørelsen træder i kraft den 1. september 2019.

Stk. 2. Bekendtgørelse nr. 425 af 1. maj 2018 om it-beredskab for el-og naturgassektorerne ophæves.

Stk. 3. Ansøgning om forhøjelse af reguleringsprisen for omkostninger afholdt i 2017 sker efter de hidtil gældende regler.

§ 36. Energistyrelsens afgørelser, jf. § 17, § 21, stk. 5, § 25, stk. 6, § 31, § 33, stk. 2 og §§ 34 og 35, kan ikke indbringes for anden administrativ myndighed.

Stk. 2. Afgørelser efter stk. 1 kan dog påklages til Energiklagenævnet for så vidt angår retlige spørgsmål.

Stk. 3. Klagen skal være indgivet skriftligt inden 4 uger efter, at afgørelsen er meddelt til pågældende.

§ 37. Bekendtgørelsen træder i kraft den 9. maj 2018.

Stk. 2. Bekendtgørelse nr. 515 af 23. maj 2017 om it-beredskab for el-og naturgassektorerne ophæves.

Stk. 3. Ansøgning om forhøjelse af reguleringsprisen for omkostninger afholdt i 2017 sker efter de hidtil gældende regler.

Noter

Bekendtgørelsen indeholder bestemmelser, der gennemfører dele af Europa-Parlamentets og Rådets direktiv (EU) 2016/1148 af 6. juli 2016 om foranstaltninger, der skal sikre et højt fælles sikkerhedsniveau for net- og informationssystemer i hele Unionen, EU-Tidende 2016, nr. L 194, s. 1.

Bekendtgørelse 2018-11-29 nr. 1384 om betaling for myndighedsbehandling i Forsyningstilsynet efter lov om elforsyning

I medfør af § 78, stk. 3, i lov om elforsyning, jf. lovbekendtgørelse nr. 1009 af 27. juni 2018, fastsættes:

§ 1. Denne bekendtgørelse finder anvendelse på Forsyningstilsynets opkrævning af gebyrer til dækning af udgifterne forbundet med Forsyningstilsynets drift og opgavevaretagelse efter lov om elforsyning og regler udstedt i medfør af loven, Europa-Parlamentets og Rådets forordning (EU) nr. 1227/2011 af 25. oktober 2011 om integritet og gennemsigtighed på engrosenergimarkederne, Europa-Parlamentets og Rådets forordning (EF) nr. 714/2009 af 13. juli 2009 om betingelserne for netadgang i forbindelse med grænseoverskridende elektricitetsudveksling og om ophævelse af forordning (EF) nr. 1228/2003 samt forordninger udstedt i medfør heraf.

Energinets betalingsforpligtelser

§ 2. Energinet skal ud fra timeforbruget betale det i henhold til § 10 fastsatte gebyr til dækning af Forsyningstilsynets omkostninger til:

1. Økonomisk regulering af Energinet, jf. bekendtgørelse om økonomisk regulering af Energinet.dk.
2. Overvågning af Energinets infrastruktur efter bekendtgørelse om systemansvarlig virksomhed og anvendelse af eltransmissionsnettet m.v.
3. Certificering af Energinet, og tilsyn med ejermæssig adskillelse, jf. § 19 d, jf. § 19 a, i lov om elforsyning.
4. Intern overvågning af Energinet efter bekendtgørelse om program for intern overvågning for net- og transmissionsvirksomheder og Energinet.dk i henhold til lov om elforsyning, jf. § 28 b i lov om elforsyning.
5. Klagesagsbehandling over Energinets afgørelser efter § 31, stk. 3, jf. stk. 4, i lov om elforsyning.
6. Behandling og godkendelse af Energinets metoder til beregning og fastsættelse af priser og betingelser for anvendelse af transmissionsnettet, jf. § 73 a, i lov om elforsyning, Europa-Parlamentets og Rådets forordning (EF) nr. 714/2009 af 13. juli 2009 om betingelserne for netadgang i forbindelse med grænseoverskridende elektricitetsudveksling og om ophævelse af forordning (EF) nr. 1228/2003 samt forordninger udstedt i medfør heraf.
7. Behandling af Energinets anmeldelse efter § 76, stk. 1 og 2, i lov om elforsyning.

§ 3. Energinet skal betale det i stk. 2 fastsatte gebyr til dækning af Forsyningstilsynets omkostninger til:

1. Behandling af sager vedrørende priser og leveringsbetingelser, jf. § 77 i lov om elforsyning.
2. Oprettelse af et offentligt tilgængeligt register over anmeldte tariffer, betingelser, tekniske krav og standarder samt oplysninger om de kollektive elforsyningsvirksomheders ejerandele i elproduktionsvirksomheder m.v. og offentliggørelse af et repræsentativt udsnit af tariffer, betingelser, tekniske krav og standarder mindst 1 gang årligt, jf. § 82, stk. 1, i lov om elforsyning.
3. Analysearbejde efter § 82, stk. 4, i lov om elforsyning.

4. Klagesagsbehandling over kollektive elforsyningsvirksomheder vedrørende virksomhedernes oplysningspligt, jf. § 84, stk. 10, jf. stk. 5-7, i lov om elforsyning, og vedrørende virksomhedernes tavshedspligt og behandling af 3. parts oplysninger i forbindelse med køb og salg af elektricitet, jf. § 84 a, stk. 4, jf. stk. 1 og 2, i lov om elforsyning.

Stk. 2. For betaling efter stk. 1 fastsættes følgende takster pr. GWh elektricitet, der transporteres gennem eltransmissionsnettet til forbrug i Danmark: 196,04 kr. pr. GWh.

Netvirksomhedernes betalingsforpligtelser

§ 4. Netvirksomheder skal ud fra timeforbruget betale det i henhold til § 10 fastsatte gebyr til dækning af Forsyningstilsynets omkostninger til:

1. Beregning og fastsættelse af indtægtsramme for den enkelte netvirksomhed efter bekendtgørelse om indtægtsrammer for netvirksomheder, bekendtgørelse om forrentningssats for netvirksomheders fremadrettede aktivbase, bekendtgørelse om fjernaflæste elmålere og måling af elektricitet i slutforbruget med senere ændringer, og bekendtgørelse om it-beredskab for el- og naturgassektorerne med senere ændringer, jf. § 69 i lov om elforsyning.
2. Behandling og godkendelse af den enkelte netvirksomheds metoder til beregning og fastsættelse af priser og betingelser for adgang til distributionsnet, jf. § 73 a, i lov om elforsyning, Europa-Parlamentets og Rådets forordning (EF) nr. 714/2009 af 13. juli 2009 om betingelserne for netadgang i forbindelse med grænseoverskridende elektricitetsudveksling og om ophævelse af forordning (EF) nr. 1228/2003 samt forordninger udstedt i medfør heraf.
3. Behandling af den enkelte netvirksomheds anmeldelse efter § 76, stk. 1 og 2, i lov om elforsyning.

§ 5. Netvirksomheder skal betale det i stk. 2 fastsatte gebyr til dækning af Forsyningstilsynets omkostninger til:

1. Intern overvågning af netvirksomheder efter bekendtgørelse om program for intern overvågning for net- og transmissionsvirksomheder og Energinet.dk i henhold til lov om elforsyning, jf. § 20 a i lov om elforsyning.
2. Benchmarking af den enkelte netvirksomheds økonomiske effektivitet og kvalitet i leveringen efter bekendtgørelse om indtægtsrammer for netvirksomheder.
3. Behandling af sager vedrørende priser og leveringsbetingelser, jf. § 77 i lov om elforsyning.
4. Oprettelse af et offentligt tilgængeligt register over anmeldte tariffer, betingelser, tekniske krav og standarder samt oplysninger om de kollektive elforsyningsvirksomheders ejerandele i elproduktionsvirksomheder m.v. og offentliggørelse af et repræsentativt udsnit af tariffer, betingelser, tekniske krav og standarder mindst 1 gang årligt, jf. § 82, stk. 1, i lov om elforsyning.
5. Analysearbejde efter § 82, stk. 4, i lov om elforsyning.
6. Klagesagsbehandling over kollektive elforsyningsvirksomheder vedrørende virksomhedernes oplysningspligt, jf. § 84, stk. 10, jf. stk. 5-7, i lov om elforsyning, og vedrørende virksomhedernes tavshedspligt og behandling af 3. parts oplysninger i forbindelse med køb og salg af elektricitet, jf. § 84 a, stk. 4, jf. stk. 1 og 2, i lov om elforsyning.

Stk. 2. For betaling efter stk. 1 fastsættes følgende takster pr. GWh elektricitet, der transporteres gennem netvirksomhedens net til forbrug i Danmark: 425,53 kr. pr. GWh.

Elhandelsvirksomheders betalingsforpligtelser

§ 6. Elhandelsvirksomheder, registreret i datahubben, jf. § 72 a, stk. 1, i lov om elforsyning, og som indberetter til elpris.dk, jf. § 72 a, stk. 5, i lov om elforsyning, skal betale det i stk. 2 fastsatte gebyr til dækning af Forsyningstilsynets omkostninger til:

1. Tilsyn med elhandelsvirksomheders overholdelse af leveringspligten, jf. § 6 b, stk. 10, i lov om elforsyning.
2. Tilsyn med elhandelsvirksomheders indberetning af priser m.v. til elpris.dk og øvrige forpligtelser efter bekendtgørelse om elhandelvirksomhedernes indberetning af standardpriser, tariffer, rabatter og vilkår på prisportalen elpris.dk, jf. § 72 a, stk. 5, jf. stk. 8, i lov om elforsyning.
3. Drift af elpris.dk, jf. § 82 b og § 72 f, stk. 2, i lov om elforsyning.
4. Opgavevaretagelse ved elhandelsvirksomheders indberetning af forsyningsafbrydelser efter bekendtgørelse om elhandelsvirksomheders indberetning af forsyningsafbrydelser og begrundelser herfor, jf. § 20 c, stk. 2, jf. § 82 c, i lov om elforsyning.
5. Tilsyn med elhandelsvirksomheders overholdelse af bekendtgørelse om elhandelsvirksomheders fakturering af omkostninger over for elforbrugere, jf. § 82, stk. 5, i lov om elforsyning.
6. Årlige undersøgelser og vurdering af elpriser for elforbrugere med forbrug på op til 100.000 kWh/p.a., jf. § 82 a i lov om elforsyning.
7. Opgavevaretagelse efter bekendtgørelse om elhandelsvirksomhedernes opgaver og forpligtelser i forbindelse med levering af elektricitet til elkunder.
8. Tilsyn med elhandelsvirksomheders information om elforbrug, fakturering m.v. efter bekendtgørelse om energivirksomheder og bygningsejeres oplysningsforpligtelser overfor slutkunder om energiforbrug og fakturering m.v.

Stk. 2. For betaling efter stk. 1 fastsættes følgende takster pr. GWh elektricitet, der leveres til forbrug i Danmark: 576,17 kr. pr. GWh.

Fælles betalingsforpligtelser

§ 7. Energinet, netvirksomheder og elhandelsvirksomheder skal betale det i stk. 2-4 fastsatte gebyr til dækning af Forsyningstilsynets omkostninger til:

1. Forsyningstilsynets afgørelser om, at dele af elhandelsvirksomhedernes data om transaktioner skal stilles til rådighed for andre markedsdeltagere, jf. § 84 b, stk. 3, i lov om elforsyning.
2. Deltagelse i internationalt arbejde, jf. § 10, i lov om Forsyningstilsynet.
3. Overvågning af engros- og detailmarkedet, jf. bekendtgørelse om Forsyningstilsynets overvågning af det indre marked for el og naturgas m.v., jf. § 78 c, § 81 § 84, stk. 2 og 3, i lov om elforsyning.
4. Forsyningstilsynets øvrige opgavevaretagelse, jf. § 78, stk. 1, i lov om elforsyning.

Stk. 2. For Energinets betaling efter stk. 1 fastsættes følgende takster pr. GWh, der transporteres gennem eltransmissionsnettet til forbrug i Danmark: 63,35 kr. pr. GWh.

Stk. 3. For netvirksomheders betaling efter stk. 1 fastsættes følgende takster pr. GWh, der transporteres gennem netvirksomhedens net til forbrug i Danmark: 63,35 kr. pr. GWh.

Stk. 4. For betaling efter stk. 1 fra elhandelsvirksomheder, registreret i datahubben efter § 72 a, stk. 1, i lov om elforsyning, fastsættes følgende takster pr. GWh, der leveres til forbrug i Danmark: 63,35 kr. pr. GWh.

§ 8. Netvirksomheder og elhandelsvirksomheder skal betale det i stk. 2 og 3 fastsatte gebyr til dækning af Forsyningstilsynets omkostninger til opgavevaretagelse efter Europa-Parlamentets og Rådets

forordning (EU) nr. 1227/2011 af 25. oktober 2011 om integritet og gennemsigtighed på engrosener-gimarkederne.

Stk. 2. For netvirksomheders betaling efter stk. 1 fastsættes følgende takster pr. GWh, der transporteres gennem netvirksomhedens net til forbrug i Danmark: 28,50 kr. pr. GWh.

Stk. 3. For betaling efter stk. 1 fra elhandelsvirksomheder, registreret i datahubben efter § 72 a, stk. 1, i lov om elforsyning, fastsættes følgende takster pr. GWh, der leveres til forbrug i Danmark: 28,50 kr. pr. GWh.

Lovfikserede gebyrer

§ 9. Det beløb, som netvirksomhederne og elhandelsvirksomhederne skal betale til Forsyningstilsynet i medfør af § 78, stk. 2, i lov om elforsyning opkræves halvårligt af Forsyningstilsynet.

Stk. 2. Beløb opkrævet efter stk. 1 indbetales senest 30 dage efter fakturaens udstedelse.

Stk. 3. Betales det opkrævede beløb ikke rettidigt, skal der betales renter heraf i medfør af renteloven.

Takster og administrative bestemmelser

§ 10. Forsyningstilsynets udgifter ved myndighedsbehandlingen omtalt i § 2 og § 4 beregnes på grundlag af en opgørelse over det antal timer, der er medgået til udførelsen af den enkelte opgave, og den timesats, der er fastsat efter stk. 2.

Stk. 2. Timesatsen fastsættes på grundlag af den gennemsnitlige lønudgift til de medarbejdere, der deltager i myndighedsbehandlingen, tillagt en forholdsmæssig andel af de øvrige administrative omkostninger forbundet med myndighedsbehandlingen i det pågældende kalenderår.

Stk. 3. Forsyningstilsynet opkræver betaling efter § 2 og § 4 på grundlag af den endeligt beregnede timesats efter stk. 2. Dette beløb reguleres med eventuelt foreløbigt indbetalte beløb.

Stk. 4. Beløb, der erlægges efter stk. 3, indbetales senest 30 dage efter fakturaens udstedelse.

Stk. 5. Betales det opkrævede beløb ikke rettidigt, skal der betales renter heraf i medfør af renteloven.

§ 11. Gebyrer efter § 3 og §§ 5-8 beregnes på baggrund af opgørelser over målinger af elektricitet i det foregående kalenderår, og opkræves halvårligt som acontobetaling af Forsyningstilsynet. Energinet skal på Forsyningstilsynets anmodning indsende det nødvendige datagrundlag til beregning af gebyrerne.

Stk. 2. Beløb opkrævet efter § 3 og §§ 5-8 indbetales senest 30 dage efter fakturaens udstedelse.

Stk. 3. Betales det opkrævede beløb ikke rettidigt, skal der betales renter heraf i medfør af renteloven.

§ 12. Efter udløbet af et kalenderår udarbejder Forsyningstilsynet en opgørelse over de beløb, som de omfattede selskaber skal betale for det pågældende år. Er der opkrævet for meget, modregnes dette i senere indbetalinger, hvis indtægterne forventes at overstige Forsyningstilsynets langsigtede gennemsnitsomkostninger, jf. Statens Budgetvejledning.

Ikrafttrædelsesbestemmelser

§ 13. Bekendtgørelsen træder i kraft den 1. januar 2019. Stk. 2. Bekendtgørelse nr. 1714 af 26. december 2017 om betaling for myndighedsbehandling efter lov om elforsyning ophæves.

Bekendtgørelse 2019-08-26 nr. 864 om energispareydelser i net- og distributionsvirksomheder¹

I medfør af § 2 a, § 22 stk. 4 og 11, § 51 a, stk. 5, § 69, stk. 5, nr. 9, § 69, stk. 6, § 78, stk. 4, 6 og 7, § 88 og § 90, nr. 1, i lov om elforsyning, jf. lovbekendtgørelse nr. 840 af 15. august 2019, § 3, § 14, stk. 2 og 7, § 28 c, stk. 5, § 37 a, stk. 2, § 44, stk. 4, § 47, stk. 5, § 50 og § 52, nr. 1 og 2, i lov om naturgasforsyning, jf. lovbekendtgørelse nr. 1127 af 5. september 2018, og § 2 a, § 22, stk. 2, § 23 c, stk. 4 og 5, § 23 d, stk. 3, § 26 a, nr. 1 og 2, § 28 a, stk. 3, § 28 b, stk. 2 og 9, og § 34, stk. 2, i lov om varmforsyning, jf. lovbekendtgørelse nr. 64 af 21. januar 2019, fastsættes:

Kapitel 1. Formål, anvendelsesområde og definitioner

§ 1. Denne bekendtgørelse har til formål at fremme net- og distributionsvirksomheders realisering af omkostningseffektive energibesparelser til gavn for energiforbrugerne og samfundet.

Stk. 2. Net- og distributionsvirksomhedernes indsats skal have fokus på realisering af energibesparelser i slutforbruget, som ikke ville være blevet realiseret uden net- og distributionsvirksomhedernes indsats.

§ 2. I denne bekendtgørelse forstås ved:

- 1) *Aktør:* En virksomhed, som indgår aftale med en net- eller distributionsvirksomhed om aktiviteter efter kapitel 2 eller om gennemførelse af energispareaktiviteter som nævnt i kapitel 3. En aktør kan være en koncernforbunden virksomhed.
- 2) *Kvotebelagte brændsler:* Brændsler til anvendelse i anlæg og virksomheder, som er omfattet af CO²-kvoteordningen, jf. lov om CO²-kvoter.
- 3) *Ikke-kvotebelagte brændsler:* Brændsler, som anvendes i øvrige anlæg og virksomheder, der ikke er omfattet af CO²-kvoteordningen, jf. lov om CO²-kvoter.
- 4) *Deltagende part:* En virksomhed eller et offentligt organ, der har forpligtet sig til at nå visse mål i henhold til en frivillig aftale eller er omfattet af et nationalt politisk lovgivningsinstrument.
- 5) *Distributionsvirksomhed:* En naturgas- eller varmedistributionsvirksomhed, jf. nr. 18 og 23.
- 6) *Effektiv individuel opvarmning og køling:* En forsyningsmulighed inden for individuel opvarmning og køling, som sammenlignet med effektiv fjernvarme og fjernkøling målbart reducerer den tilførsel af ikkevedvarende primærenergi, der er påkrævet for at forsyne en enhed af leveret energi inden for en relevant systemgrænse, eller som kræver den samme tilførsel af ikke-vedvarende primærenergi men til en lavere pris, under hensyntagen til påkrævet energi i forbindelse med udvinding, omdannelse, transport og distribution.
- 7) *Effektiv opvarmning og køling:* En mulighed for opvarmning og køling, som sammenlignet med et grundscenarie, der afspejler en business-as-usual-situation, målbart reducerer den tilførsel af primærenergi, der er påkrævet for på en omkostningseffektiv måde at forsyne en enhed af leveret energi inden for en relevant systemgrænse som vurderet i den cost-benefit-analyse, som er omhandlet i direktivet om energieffektivitet, under hensyntagen til påkrævet energi i forbindelse med udvinding, omdannelse, transport og distribution.
- 8) *Endeligt energiforbrug:* Al energi leveret til industri, transport, husholdninger, tjenesteydelser og landbrug. Omfatter ikke leverancer til energiomdannelsessektoren og energiindustrien selv.

- 9) *Energi*: Alle former for energiprodukter, brændsel, varme, vedvarende energi, elektricitet og andre former for energi som defineret i artikel 2, litra d, i **Europa-Parlamentets og Rådets forordning (EF) nr. 1099/2008** af 22. oktober 2008 om energistatistik.
- 10) *Energiforbrug i transportsektoren*: Energiforbrug som anvendes til al vejtransport med indregistrerede køretøjer, togdrift, herunder elforbrug til tog, signaler m.v. samt luft- og skibsfart. Intern transport indenfor virksomheden, herunder brug af landbrugstraktorer, fiskerifartøjer, vandingsmaskiner m.v. er en del af erhvervenes procesenergiforbrug, og det er dermed ikke transport.
- 11) *Energispareaftalen*: Aftale af 16. december 2016 om energiselskabernes energispareindsats mellem energi-, forsynings- og klimaministeren og net- og distributionsvirksomhederne inden for el, naturgas, fjernvarme og olie repræsenteret ved Dansk Energi, HMN GasNet, Dansk Gas Distribution, NGF Nature Energy, Dansk Fjernvarme, Foreningen Dansk Kraftvarmeværker samt Energi- og Olieforum med senere ændringer.
- 12) *Energisparedifferencer*: Afvigelser opgjort pr. 31. december i et reguleringsår mellem en netvirksomheds opkrævede indtægter til dækning af nettoomkostninger til realisering af energibesparelser og den midlertidige forhøjelse af dens indtægtsramme, jf. § 21, stk. 1. Højere indtægter end den midlertidige forhøjelse af indtægtsrammen udgør en energisparedifference i kundernes favør. Lavere indtægter end den midlertidige forhøjelse af indtægtsrammen udgør en energisparedifference i virksomhedens favør.
- 13) *Energispareprojekt*: Et projekt, der søger at gennemføre en eller flere konkrete energispareaktiviteter, jf. stk. 2.
- 14) *Energijtjeneste*: Fysisk gavn, nytteværdi eller gode fremkommet ved at kombinere energi med energieffektiv teknik eller tiltag, der kan omfatte de drifts-, vedligeholdelses- og kontrolaktiviteter, der er nødvendige for at tilvejebringe tjenesten, som leveres på basis af en kontrakt, og som under normale omstændigheder har vist sig at medføre kontrollerbare forbedringer af energieffektiviteten eller primærenergibesparelser, der kan måles eller anslås.
- 15) *Et energispareprojekts tilbagebetalingstid*: Forholdet mellem investeringen (fratrullet tilskud) og værdien af første års energibesparelse.
- 16) *Forpligtet part*: En energidistributør, der er bundet af den nationale ordning for energispareforpligtelser, jf. nr. 5 og 20.
- 17) *Kollektivt produktionsanlæg*: El- og varmeproduktionsanlæg, som leverer energi til et kollektivt forsyningsnet, dog for anlæg hos slutbrugere krav om min. årlig levering af varme til offentlige net over 10 TJ eller med en el-effekt over 5 MW.
- 18) *Naturgasdistributionsvirksomhed*: Enhver virksomhed, der varetager transport af naturgas via lokale eller regionale ledningsnet med henblik på levering til forbrugere, jf. § 6, nr. 2 og 4, i lov om naturgasforsyning.
- 19) *Nettab*: Tabene i transmissions- og distributionsnettene, inklusiv tab i transformatorer, pumper, målere, regulatorer m.v. hele vejen fra el- og varmeproduktionsanlæg og gasbehandlingsanlæg til levering til forbrugerne.
- 20) *Netvirksomhed*: En kollektiv elforsyningsvirksomhed, der udøver netvirksomhed med bevilling i medfør af bestemmelserne i § 19, stk. 2, i lov om elforsyning.
- 21) *Primærenergiforbrug*: Indenlandsk bruttoforbrug, bortset fra ikke-energirelaterede anvendelser.
- 22) *Sikring af realiseringen af energibesparelser*: Net- og distributionsvirksomhedernes gennemførelse eller medvirken til gennemførelse af energibesparelser hos slutbrugerne efter bestemmelserne i kapitel 3.
- 23) *Varmedistributionsvirksomhed*: En virksomhed, som har til formål at levere energi i form af opvarmet vand, damp eller andre brændbare gasarter end naturgas til forbrugere med henblik på bygnings opvarmning eller forsyning med varmt brugsvand, jf. § 28 a, stk. 2, i lov om varmeforsyning.

24) *Energispareaktiviteter*: Energibesparelser i det endelige energiforbrug i alle sektorer i Danmark, samt afgrænsede energibesparelser i net og i forbindelse med energiproduktion jf. stk. 2, nr. 3-5. Energibesparelser som realiseres på Færøerne og i Grønland kan ikke medregnes.

Stk. 2. Følgende energispareaktiviteter kan medregnes i energispareaktiviteter efter stk. 1, nr. 24:

- 1) Etablering af lokale VE-anlæg, som begrænser behovet for tilførsel af energi til den konkrete forbruger, kan medregnes som en besparelse, jf. dog stk. 3, nr. 4. Hvis en fremstillingsvirksomhed eller et rensningsanlæg etablerer et energianlæg, som f.eks. forbrændings- eller forgasningsanlæg, til udnyttelse af eget produceret affald, kan der ikke medregnes en energibesparelse, hvis der fra anlægget er mulighed for at eksportere el eller gas ud af virksomheden.
- 2) Udnyttelse af overskudsvarme kan medregnes som en energibesparelse, hvis det reducerer virksomhedens nettoenergiforbrug.
- 3) Der kan medregnes energibesparelser opnået ved reduktion af tabene i transmissions- og distributionsnettene, jf. § 8, stk. 1, nr. 3, selvom det ikke er en del af det endelige energiforbrug.
- 4) Der kan medregnes energibesparelser opnået ved etablering af solfangere til fjernvarmeproduktion, som er godkendt senest den 30. juni 2018 og idriftsat senest 30. juni 2019.
- 5) Fra 2017 kan der medregnes energibesparelser i forbindelse med etablering af nye el- eller gasdrevne varmepumper til fjernvarmeproduktion.

Stk. 3. Følgende energispareaktiviteter kan ikke medregnes i energispareaktiviteter efter stk. 1, nr. 24:

- 1) Energibesparelser i forbindelse med energiforbruget til international skibsfart kan ikke medregnes.
- 2) Energibesparelser i forbindelse med national og international luftfart kan ikke medregnes.
- 3) Der kan ikke medregnes en energibesparelse som følge af et projekt, der ikke overholder gældende regler og lovgivning, herunder bygningsreglementet.
- 4) Der kan ikke medregnes energibesparelser i forbindelse med:
 - a) Solvarmeanlæg på bygninger, som er tilsluttet fjernvarme, medmindre anlæggene indgår som en del af fjernvarmeværkets forsyningsstrategi.
 - b) Solceller.
 - c) Vindmøller, herunder også husstandsmøller.
 - d) Vandkraftanlæg.
 - e) Gårdbiogasanlæg og biogasfællesanlæg.
- 5) Raffinaderiernes energiforbrug samt energiforbrug ved indvinding af olie og naturgas er ikke en del af det endelige energiforbrug, og besparelser i forbindelse med dette forbrug kan derfor ikke medregnes.
- 6) Energiforbruget i kollektive produktionsanlæg, fjernvarmeværker, elværker, kraftvarmeværker m.v., er ikke en del af det endelige energiforbrug, og besparelser heri kan således ikke medregnes. Der kan heller ikke medregnes energibesparelser i eksisterende produktionsanlæg hos slutbrugere, hvorfra der leveres varme til offentlige net på over 10 TJ årligt, eller som har en installeret eleffekt på mindst 5 MW. Der kan dog medregnes energibesparelser ved etablering af nye solfangere og nye varmepumper til fjernvarmeproduktion, jf. stk. 2, nr. 4 og 5.
- 7) Der kan ikke medregnes energibesparelser fra hulmursisolering.

Kapitel 2.

Information om energibesparelser til forbrugerne, kortlægning af energiforbrug

§ 3. Distributionsvirksomhederne skal give oplysning til alle forbrugerkategorier i forsyningsområdet om mulighederne for at opnå energibesparelser, herunder ved individuel rådgivning af forbrugerne, general information, hjemmesider, informationsmateriale, undervisning og anden oplysningsvirksomhed.

Stk. 2. Distributionsvirksomhedernes realisering af energibesparelser, som virksomhederne oplyser om som nævnt i stk. 1, skal ske efter bestemmelserne i kapitel 3.

§ 4. Net- og distributionsvirksomhederne skal kortlægge deres energilevering i deres forsyningsområde fordelt på forbrugerkategorier og kategorier af energianvendelse.

Stk. 2. Net- og distributionsvirksomhederne skal offentliggøre informationer om energiforbrug, som fremkommer ved kortlægningen, på en offentligt tilgængelig hjemmeside eller på anden tydelig måde eller meddele disse informationer efter anmodning. I anmodningen skal de informationer, som ønskes meddelt, være identificeret.

Stk. 3. Informationer, som muliggør identificering af energiforbrug hos en enkelt forbruger, må kun offentliggøres eller meddeles som nævnt i stk. 2 efter skriftligt samtykke fra den pågældende. Et sådant samtykke kan til enhver tid tilbagekaldes.

§ 5. Net- og distributionsvirksomhederne kan udføre opgaverne efter dette kapitel selv, i fællesskab med andre net- og distributionsvirksomheder eller ved aftale med en eller flere aktører.

Kapitel 3.

Realisering af energibesparelser

§ 6. Net- og distributionsvirksomhederne skal sikre, at der realiseres dokumenterbare energibesparelser gennem energispareprojekter i et omfang, der opfylder de i bilag 1 nævnte energibesparelsesmål.

Stk. 2. Til opfyldelsen af energisparemålene kan net- og distributionsvirksomhederne medregne energi- besparelser, der tilskrives som realiserede af virksomhederne efter § 7, og som opgøres efter § 8.

Stk. 3. Net- og distributionsvirksomhederne skal efter reglerne i denne bekendtgørelse og energispareaftalen opfylde deres energibesparelsesforpligtelse så omkostningseffektivt som muligt.

Stk. 4. Net- og distributionsvirksomhederne skal indberette energibesparelserne for det år, hvor realiseringen og dokumentationen af den konkrete energibesparelse er afsluttet, jf. dog stk. 5. Indberetningen skal ske i overensstemmelse med § 11, stk. 3, nr. 1.

Stk. 5. En net- eller distributionsvirksomhed kan dog aftale med aktører, som net- eller distributionsvirksomheden har indgået aftale om gennemførelse af energispareaktiviteter med, at overdragelsen af dokumenterede energibesparelser fra slutbrugeren til net- eller distributionsvirksomheden via aktøren udskydes til det følgende år.

Stk. 6. Net- eller distributionsvirksomhederne skal til Energistyrelsen indberette ændringer til allerede foretagne indberetninger af energibesparelser som korrektioner. Ændringerne kan indberettes til Energistyrelsen én gang årligt samtidig med indberetningen efter stk. 4.

Stk. 7. Ved opfyldelse af energisparemålene, jf. stk. 1, og opgørelse og indberetning af besparelserne anvendes de i bilag 4 oplyste energiindhold for specifikke brændsler. Der kan dog anvendes andre faktorer for energiindhold for specifikke brændsler, i det omfang disse er aftalt i energispareaftalen.

§ 7. Realiserede energibesparelser kan tilskrives net- og distributionsvirksomhederne, såfremt de opfylder betingelser i stk. 2-7.

Stk. 2. Net- og distributionsvirksomhederne kan tilskrives realiseringen af en energibesparelse, når virksomhederne har gennemført energispareaktiviteter eller har medvirket hertil, f.eks. ved sagkyndig bistand, ved organisering eller ved finansiel involvering, der medvirker til at reducere omkostningerne for slutbrugeren, jf. i øvrigt § 9, om indgåelse af aftale om gennemførelsen, gennem konkrete energispareaktiviteter hos en eller flere konkrete slutbrugere, jf. stk. 3, som enten kan opgøres specifikt eller efter standardiserede metoder, jf. § 8, stk. 1.

Stk. 3. Net- eller distributionsvirksomheden skal i alle energispareprojekter have en skriftlig dokumentation for net- eller distributionsvirksomhedens involvering forud for påbegyndelsen af realiseringen af besparelsen. Net- og distributionsvirksomhederne kan således ikke indberette besparelser, som kommer, uden at net- eller distributionsvirksomhederne er involverede, inden realiseringen påbegyndes. En aftale mellem en net- eller distributionsvirksomhed og en slutbruger kan eventuelt gå via et eller flere aktørled.

Stk. 4. Slutbrugeren har ret til at lade en net- eller distributionsvirksomhed tilskrive realiseringen af en energibesparelse. Slutbrugeren kan aftale at overdrage retten til en net- eller distributionsvirksomhed, eventuelt via en aktør. Lejer eller leaser slutbrugeren den bygning, anlæg, udstyr eller lignende, hvor energibesparelsen gennemføres, er det ejeren af den pågældende bygning, anlæg, udstyr eller lignende, som kan overdrage en ret til at tilskrive realiseringen af energibesparelsen til en bestemt net- eller distributionsvirksomhed. Hvis en tredjepart eller aktør afholder investeringen i forbindelse med realiseringen af en energibesparelse, kan det dog aftales, at vedkommende har ret til at overdrage retten til at lade energibesparelsen tilskrives en net- eller distributionsvirksomhedens opgørelse efter § 6, stk. 4.

Stk. 5. Net- og distributionsvirksomheder kan, foruden de aktiviteter, der fremgår af stk. 2-4, tilskrive sig den samlede energibesparelse, der følger af de gennemførte energispareaktiviteter, som opgøres efter § 8, i følgende tilfælde, jf. dog stk. 6:

- 1) I forhold til nye bygninger, hvis aktiviteten konkret medvirker til, at en ny bygning har et lavere energiforbrug, end hvad der følger af de gældende krav for den pågældende bygning.
- 2) For øvrige områder, hvor der i lovgivningen er fastsat krav om energieffektivisering, eller hvor en myndighed har indgået aftaler med berørte parter om energieffektivisering.

Stk. 6. I forhold til projekter, der modtager eller har modtaget tilskud eller tilsagn om tilskud fra tilskudsordningen for vedvarende energi til proces, jf. lov nr. 607 af 12. juni 2013 i lov om tilskud til fremme af vedvarende energi i virksomheders produktionsprocesser, kan net- og distributionsvirksomhederne kun medregne opnåede energibesparelser, i det omfang de på anden måde end ved tilskud udbetalt til slutbrugeren medvirker til, at de relevante energieffektiviseringer gennemføres, jf. stk. 2-4.

Stk. 7. En gennemført energibesparelse kan kun tilskrives én net- eller distributionsvirksomhed efter opgørelsen i § 6, stk. 4.

Stk. 8. Retten til at lade en energibesparelse indgå i net- eller distributionsvirksomhedens opgørelse efter § 6, stk. 4, kan overdrages fra en net- eller distributionsvirksomhed til en anden, eventuelt via en mellemmand, som har en skriftlig fuldmagt fra den overdragende net- eller distributionsvirksomhed. En sådan overdragelse kan kun ske, inden besparelserne indberettes til Energistyrelsen. Net- og distributionsvirksomheder, der har indberettet energibesparelser svarende til mere end deres samlede mål frem til den 31. december 2020, kan dog sælge allerede indberettede energibesparelser på markedsmæssige vilkår. Der kan maksimalt frasælges den mængde energibesparelser, som bevirker, at net- og distributionsvirksomheden efter salg har en samlet overdækning på 10 % i forhold til dens mål i det sidste år. Indtægterne fra salget indgår i nettoomkostningerne jf. § 20. Salgssummen skal bogføres som en særskilt indtægtspost.

Stk. 9. Dokumentationen for energibesparelser efter stk. 8 skal til enhver tid være tilgængelig for den virksomhed, som indberetter energibesparelsen til Energistyrelsen. Overdragelse fra én net- eller distributionsvirksomhed til den indberettende virksomhed skal være dokumenteret hos såvel den købende som den sælgende virksomhed.

§ 8. Energibesparelser, som ifølge § 7 anses for realiseret af net- og distributionsvirksomhederne, opgøres efter en af følgende metoder, som er i overensstemmelse med bilag 5:

- 1) Ved en standardiseret energispareaktivitet hos en slutbruger opgøres energibesparelsen på grundlag af generelle standardværdier. Standardværdierne udarbejdes af parterne i energispareaftalen og fastsættes af Energistyrelsen. Standardværdierne offentliggøres på Energistyrelsens hjemmeside.
- 2) Ved en konkret energispareaktivitet hos en slutbruger inden for områder, hvor der ikke findes en standardværdi, opgøres energibesparelsen specifikt.
- 3) I forbindelse med aktiviteter, der reducerer nettabene, kan der ved reovering af net m.v., som er teknisk udtjent eller som af andre grunde reoveres, alene medregnes den besparelse, som fremkommer ved valg af løsninger, som er bedre end den gennemsnitlige energieffektivitet for nye anlæg. Ved optimering af ledningsnet, som ikke er teknisk udtjent, og som ikke er 40 år gamle, kan den fulde besparelse i forbindelse med optimeringen medregnes. Besparelserne opgøres specifikt og dokumenteres. Ved gennemførelse af energispareaktiviteter i form af reduktion af tab i egne net, kan der alene medregnes ekstra omkostninger, som er knyttet til valg af løsninger, som er bedre end dagens standard for nye anlæg. I det omfang disse ekstra omkostninger ikke kan opgøres, fastsættes de som forrige års gennemsnitlige omkostning pr. kWh for alle parter i energispareaftalen.

Stk. 2. Energistyrelsen kan træffe afgørelse overfor en net- eller distributionsvirksomhed om, hvorvidt en løsning, som omfattet af stk. 1, nr. 3, er bedre end dagens standard, herunder specificering af hvilke dele af løsningen, der ikke er i overensstemmelse med henholdsvis kravet om at være bedre end dagens standard eller at være en forbedring, som ellers ikke ville have været gennemført, samt hvor stor en energibesparelse i kWh, der er i overensstemmelse med kravet om at være bedre end dagens standard.

Stk. 3. For energibesparelser, hvor aftalen med slutbrugeren er indgået efter 1. januar 2017, vægtes første-års-besparelsen med de prioriterings- og konverteringsfaktorer, som fremgår af bilag 2.

Stk. 4. Net- og distributionsvirksomhederne kan ikke i forbindelse med opfyldelse af energispareforpligtelsen yde finansiel støtte til energispareaktiviteter, hvis den simple tilbagebetalingstid for projektet inklusiv tilskud derved bliver mindre end 1 år. Dog kan net- og distributionsvirksomhederne yde rådgivning m.v. til energispareaktiviteten i de tilfælde, hvor tilbagebetalingstiden for projektet er mindre end ét år.

§ 9. En net- eller distributionsvirksomhed, som vil sikre realiseringen af energibesparelser ved aktiviteter som nævnt i stk. 2 og 4, skal indgå aftale med en aktør om, at denne gennemfører aktiviteterne for net- eller distributionsvirksomheden.

Stk. 2. I forbindelse med energispareaktiviteter omfattet af § 2, stk. 2, nr. 4 og 5, i eget forsyningsområde og inden for egen energiart skal net- eller distributionsvirksomheden indgå aftale som nævnt i stk. 1, hvis virksomheden vil:

- 1) gennemføre konkrete energibesparelsesaktiviteter hos slutbrugere, herunder installationsarbejder, energieffektivisering af udstyr og processer m.v. eller
- 2) deltage i salg af energieffektivt udstyr eller forestå finansiering af energibesparelser.

Stk. 3. Net- og distributionsvirksomhederne kan selv:

- 1) gennemføre aktiviteter omfattet af § 2, stk. 2, nr. 1, i det omfang de realiserer energibesparelser i egne net eller via målere inkl. aflæsnings- og overvågningsudstyr,
- 2) etablere kollektive solvarmeanlæg, jf. § 2, stk. 2, nr. 4, og etablere varmepumper til fjernvarmeproduktion, jf. § 2, stk. 2, nr. 5, i det omfang det er en del af virksomhedens egen varmeproduktion, og
- 3) gennemføre besparelser, jf. § 2, stk. 1, nr. 24.

Stk. 4. I forbindelse med gennemførelse af energispareaktiviteter efter kapitel 3 af enhver art uden for eget forsyningsområde eller uden for egen energiart skal net- eller distributionsvirksomheden indgå aftale som nævnt i stk. 1. Dog kan net- og distributionselskaber selv give generel information om selskabets energispareindsats og indgå kontrakter direkte med en forbruger om finansiel involvering, herunder køb af en besparelse, medmindre der er tale om en finansiering, der indeholder et låneelement.

Stk. 5. Net- og distributionsvirksomhedernes energisparemål, mængden af realiserede energibesparelser og disses procentuelle fordeling på sektorer samt liste med aktører de samarbejder med tilgængeliggøres over for aktører og slutbrugere på virksomhedernes hjemmesider.

§ 10. Net- og distributionsvirksomhederne skal dokumentere, at energibesparelserne overholder §§ 6-8, og at energisparemålene, jf. bilag 1, er opfyldt.

Stk. 2. Net- og distributionsvirksomhederne skal sikre, at dokumentationen i skriftlig form, herunder elektronisk, er tilgængelig og kan udleveres til Energistyrelsen, Forsyningstilsynet eller Energiklagenævnet i forbindelse med disse myndigheders tilsyn eller behandling af klager i 5 år efter indberetningen af energibesparelsen. Når net- og distributionsvirksomhederne har indgået aftale med en aktør om varetagelse af energispareforpligtelsen, skal der foreligge en konkret aftale om, hvordan aktøren håndterer og opbevarer dokumentationen. Er dokumentationen for energibesparelser, som allerede er indberettet, ikke længere tilgængelig, f.eks. fordi dokumentationen lå hos en aktør, som er gået konkurs, skal energibesparelsen korrigeres i førstkommande indberetning.

Stk. 3. Net- og distributionsvirksomhederne skal sikre etablering af et kvalitetssikringssystem og gennemførelse af kvalitetssikring i overensstemmelse med bestemmelserne i bilag 3. Kvalitetssikringssystemet skal sikre, at virksomhedens dokumentation og indberetning, herunder også dokumentationen for besparelser, som er udført af underleverandører eller tredjepart, der agerer på virksomhedens vegne, er retvisende og opfylder de fastsatte krav. Virksomhederne skal én gang om året gennemføre en kvalitetskontrol samt audit, jf. bilag 3. Ved mindst hver anden gennemførelse af kvalitetskontrol og audit skal denne gennemføres af en uafhængig tredjepart.

Kapitel 4.

Samarbejde om energispareaktiviteter mellem net- og distributionsvirksomheder

§ 11. Net- og distributionsvirksomhederne skal samarbejde i fornødent omfang om realiseringen af energibesparelser i medfør af denne bekendtgørelse og energispareaftalen, jf. dog kapitel 5.

Stk. 2. Net- og distributionsvirksomhederne skal udpege samarbejdsorganer for virksomheder inden for hver af energiarterne elektricitet, naturgas og fjernvarme. Virksomhederne kan oprette et fælles samarbejdsorgan for to eller alle energiarter.

Stk. 3. Samarbejdsorganerne skal udføre følgende opgaver:

- 1) Hvert samarbejdsorgan skal hvert år udarbejde en rapport med en samlet opgørelse over de virksomheder, der deltager i samarbejdsorganets realiserede energibesparelser det forudgående år på grundlag af den dokumentation, som er nævnt i § 10. Rapporten indsendes til Energistyrelsen. Energistyrelsen udarbejder standardskemaer for rapporten og offentliggør skemaerne på Energistyrelsens hjemmeside.
- 2) Samarbejdsorganerne skal årligt indberette resultater fra deltagende net- og distributionsvirksomheders kvalitetskontrol og audit til Energistyrelsen.

Stk. 4. De net- og distributionsvirksomheder, som deltager i samarbejdsorganet, dækker i fællesskab samarbejdsorganets omkostninger, der vedrører energispareaktiviteter eller administrationen heraf.

§ 12. Net- og distributionsvirksomhederne skal deltage i samarbejdsorganets aktiviteter efter bestemmelserne i denne bekendtgørelse, som angivet herunder:

- 1) Indberette realiserede energibesparelser som nævnt i kapitel 3 til samarbejdsorganet.
- 2) Indberette resultater fra kvalitetskontrol og audit til samarbejdsorganet.
- 3) Betale bidrag til samarbejdsorganet som nævnt i § 11, stk. 4.
- 4) Deltage i net- eller distributionsvirksomhedernes opfyldelse af energisparemålet, jf. bilag 1.

Stk. 2. Net- og varmedistributionsvirksomheder, der misligholder energispareaftalen eller overtræder reglerne i denne bekendtgørelse, lov om elforsyning, lov om varmforsyning eller regler udstedt i medfør heraf om energispareordningen, kan blive opsagt af det samarbejdsorgan, de indgår i. Samarbejdsorganets opsigelse skal ske senest 1. maj for at have virkning for det følgende år.

§ 13. Net- og distributionsvirksomhederne skal indgå en aftale med én fælles databehandler, der skal sikre, at oplysninger om deres realiserede energibesparelser én gang årligt samkøres med henblik på at kontrollere, om en energibesparelse tilskrives mere end en gang.

Stk. 2. Følgende oplysninger skal indgå i samkøringen:

- 1) Navn og cvr-nummer på det net- eller distributionselskab, som har tilskrevet sig energibesparelsen.
- 2) Adresse på den slutbruger hos hvem energibesparelsen er gennemført.

Stk. 3. Samkøringen gennemføres senest 1. juli hvert år for realiserede energibesparelser tilskrevet året før.

Kapitel 5. Forpligtelser for net- og distributionsvirksomheder, som ikke deltager i samarbejde omfattet af kapitel 4

§ 14. En net- eller distributionsvirksomhed kan ved meddelelse til samarbejdsorganet afslå at deltage i samarbejdet som nævnt i kapitel 4. Meddelelsen kan gives ved oprettelsen af samarbejdsorganet. En net- eller distributionsvirksomhed kan desuden udtræde af samarbejdet nævnt i kapitel 4 ved udgangen af et kalenderår ved opsigelse til samarbejdsorganet senest ved udgangen af forrige kalenderår.

§ 15. Energistyrelsen kan træffe afgørelse om, at en net- eller distributionsvirksomhed tildeles et individuelt, årligt energisparemål, såfremt net- eller distributionsvirksomheden væsentligt eller gentagne gange har tilsidesat sine forpligtelser inden for energispareområdet efter henholdsvis lov om elforsyning, lov om naturgasforsyning eller lov om varmforsyning eller efter regler udstedt i medfør heraf. Energistyrelsen kan herunder lægge vægt på, om net- eller distributionsvirksomheden overholder aftaler efter § 32, stk. 2. For naturgasdistributionsvirksomhederne anvendes det mål, som fremgår af bilag 1. Energistyrelsen kan ved afgørelsen desuden lægge vægt på, om net- eller distributionsvirksomheden væsentligt eller gentagne gange har tilsidesat sine forpligtelser efter energispareaftalen eller tidligere aftaler om energiselskabernes energispareindsats.

Stk. 2. Ved afgørelse efter stk. 1, finder § 16, stk. 2, tilsvarende anvendelse.

Stk. 3. Såfremt en net- eller distributionsvirksomhed tildeles et energisparemål efter stk. 1, tæller virksomhedens realiserede energibesparelser ikke med i samarbejdsorganets opgørelse over den pågældende branches energibesparelser, jf. § 11, stk. 3, nr. 1.

§ 16. Energistyrelsen træffer afgørelse om, hvorledes net- og distributionsvirksomheder, som ikke deltager i et samarbejde som nævnt i kapitel 4, skal overholde bestemmelserne i kapitel 3 om realisering af energibesparelser.

Stk. 2. Energistyrelsen fastsætter i afgørelser efter stk. 1 vilkår om, at virksomheden skal:

- 1) sikre realiseringen af en forholdsmæssig del af de i bilag 1 nævnte mål for energibesparelser,
- 2) overholde krav til virksomhedens realisering af energibesparelser, til opgørelsesmetoder og prioriteringsfaktorer og gennemsigtighed samt til dokumentation og kvalitetssikring af energispareaktiviteterne,
- 3) udarbejde en rapport hvert år om virksomhedens realiserede energibesparelser og indsende rapporten til Energistyrelsen, der indeholder de oplysninger, der fremgår af § 11, stk. 3, nr. 1, og
- 4) efter anmodning meddele fornødne oplysninger til samarbejdsorganet til brug for dets indsamling af data om energibesparelser.

Stk. 3. For netvirksomheder fastsættes energisparemålet på baggrund af netvirksomhedens forholdsmæssige andel af afregnede energimængder til slutbrugerne. Netvirksomhedens mål fastsættes årligt på baggrund af en gennemsnitlig historisk andel af afregnet energi. For varmedistributionsvirksomheder fastsættes energisparemålet på baggrund af varmedistributionsvirksomhedens forholdsmæssige andel af varmelieferancer til nettet.

Kapitel 6. Økonomi, regnskabsførelse og rapportering m.v.

§ 17. I beregningen af nettoomkostninger indgår omkostninger omfattet af stk. 2-4.

Stk. 2. Omkostninger til følgende aktiviteter indgår i beregningen efter stk. 1, som omkostninger til energibesparelser:

- 1) Indgåelse af aftaler med aktører vedrørende udførelse af energispareaktiviteter.
- 2) Kampagner, information og rådgivning i forbindelse med en specifik indsats.
- 3) Tilskud til slutkunder.
- 4) Køb af ret til at lade en energibesparelse indgå i en net- eller distributionsvirksomheds opgørelse i forbindelse med en indberetning efter § 6, stk. 4, til Energistyrelsen.
- 5) Interne projekter hos en net- eller distributionsvirksomhed.
- 6) Energibesparelser i eget net.
- 7) Kollektive solvarmeanlæg i forbindelse med fjernvarmeforsyning, som er godkendte og projekterede senest 30. juni 2018 til idriftsættelse senest 30. juni 2019.
- 8) Etablering af nye el- og gasdrevne varmepumper til fjernvarmeproduktion fra 1. januar 2017, jf. dog stk. 5.
- 9) Omkostninger til vederlag til midlertidigt og fastansatte lønmodtagere, til vikarbureauer og anden betaling for arbejdskraft vedrørende aktiviteter, der er omtalt i nr. 1-8.

Stk. 3. Følgende administrationsomkostninger indgår i beregningen efter stk. 1:

- 1) Omkostninger til varetagelse af ledelsesmæssige opgaver til udmøntning af energispareindsatsen.
- 2) Omkostninger til opgørelse og indberetning af energibesparelser og nettoomkostninger.
- 3) Omkostninger til intern kvalitetssikring af energibesparelser.
- 4) Omkostninger til intern og ekstern audit og kvalitetskontrol.
- 5) Omkostninger til deltagelse i myndighedernes stikprøvekontroller og tilsynsaktiviteter.
- 6) Omkostninger til generelle kampagner og generel informationsindsats knyttet til virksomhedens energispareindsats.
- 7) Omkostninger til medarbejderes deltagelse i kurser, forudsat, at den pågældende medarbejder direkte varetager mindst en af de aktiviteter, der er omtalt i nr. 1-6 eller stk. 2.
- 8) Omkostninger til ekstern sagkyndig bistand ved opgørelse af energibesparelser.
- 9) Omkostninger i medfør af § 11, stk. 4, til samarbejdsorganet, der vedrører energispareaktiviteter eller administrationen heraf.
- 10) Omkostninger til gebyrer efter kapitel 7.
- 11) Omkostninger til vederlag til midlertidigt og fastansatte lønmodtagere, til vikarbureauer og anden betaling for arbejdskraft vedrørende aktiviteter, der er omtalt i nr. 1-10.
- 12) Omkostninger til overhead ud over vederlaget og anden betaling for arbejdskraft omfattet af nr. 11 eller af stk. 2, nr. 9, herunder omkostninger til lokaler, kontorudstyr, IT, stabsfunktioner m.v.

Stk. 4. Følgende øvrige omkostninger indgår i beregningen efter stk. 1 og 2, medmindre de omfattes af en afgørelse efter § 35, stk. 2:

- 1) Omkostninger efter stk. 2 i forbindelse med realisering af energibesparelser omfattet af kapitel 3, som ikke gennemføres.
- 2) Omkostninger til realisering af energibesparelser, som i henhold til en afgørelse i medfør af § 33, stk. 2, ikke tæller med i opgørelsen af realiserede energibesparelser.

Stk. 5. Regnskabsføringen i net- og distributionsvirksomheder skal muliggøre dokumentation af fordelingen af omkostninger efter henholdsvis stk. 2 og 3. Dette gælder dog ikke for regnskabsføringen af bogførte omkostninger i henhold til rammeaftaler indgået mellem net- og distributionsvirksom-

heden og en aktør, herunder de aftaler som aktøren indgår med andre aktører med henblik på opfyldelse af rammeaftalen, for den del, der vedrører leverance af energibesparelser.

Stk. 6. Nettoomkostningerne svarer til summen af de af net- eller distributionsvirksomhedens omkostninger, der er angivet i stk. 2-4 og opgjort efter § 19, fratrukket summen af de af net- eller distributionsvirksomhedens indtægter, der er angivet i § 20. Dokumentation af omkostninger og indtægter sker efter reglerne i § 22 for naturgasdistributionsvirksomheder eller § 27 for varmedistributionsvirksomheder. For elnetvirksomheder sker dokumentation af omkostninger efter de gældende regler i bekendtgørelse om netvirksomheders regnskabsaflæggelse.

Stk. 7. Ved energispareaftalens ophør kan de enkelte net- og distributionsvirksomheder maksimalt få dækket omkostninger til en overdækning på 10 % i forhold til sidste års sparemål.

§ 18. Net- og distributionsvirksomheder skal holde indtægter og omkostninger forbundet med realisering af energibesparelser regnskabsmæssigt adskilt fra virksomhedens øvrige driftsmæssige indtægter og omkostninger, jf. dog § 27, stk. 1 og 2, for så vidt angår varmedistributionsvirksomheder.

§ 19. Omkostninger til realisering af energibesparelser omfattet af kapitel 3 opgøres som de faktisk afholdte omkostninger, jf. dog stk. 2 og § 8, stk. 1, nr. 3, 4. pkt.

Stk. 2. Kan de faktiske omkostninger ved gennemførelse af energispareaktiviteter i form af etablering af kollektive solvarmeanlæg, jf. § 2, stk. 2, nr. 4, eller ved etablering af el- og gasdrevne varmepumper til fjernvarmeproduktion, jf. § 2, stk. 2, nr. 5, eller ved reduktion af tabene i nettet, jf. § 2, stk. 2, nr. 3, ikke opgøres, fastsættes omkostningerne pr. sparet kWh som forrige års gennemsnitlige omkostning pr. kWh for alle aftaleparter, som opgjort af Forsyningstilsynet.

Stk. 3. Kvalitetssikringssystemet, jf. § 10, stk. 3, skal sikre, at virksomhedens dokumentation for omkostninger til besparelser, herunder omkostninger til besparelser, som er udført af underleverandører eller tredjepart, der agerer på virksomhedens vegne, er retvisende og opfylder de fastsatte krav. Dokumentationen af omkostninger skal ikke være tilgængelig i forhold til de enkelte energispare-sager.

§ 20. I opgørelsen af nettoomkostninger i medfør af § 17, stk. 1, indgår indtægter forbundet med realiseringen af energibesparelser fra overdragelse fra en net- eller distributionsvirksomhed til en anden af ret til at lade en energibesparelse indgå i en net- eller distributionsvirksomheds opgørelse i forbindelse med en indberetning efter § 6, stk. 4, til Energistyrelsen.

Særlige regler på el- og naturgasområderne

§ 21. Forsyningstilsynet kan midlertidigt forhøje en netvirksomheds indtægtsramme eller en naturgasdistributionsvirksomheds indtægtsramme med et beløb, der svarer til de nettoomkostninger efter § 17, stk. 6, som virksomheden har afholdt i regnskabsåret, jf. dog stk. 3. Forsyningstilsynet træffer afgørelse om midlertidig forhøjelse af et naturgasdistributions-selskabs indtægtsramme på baggrund af virksomhedens regnskabsoplysninger i medfør af § 22 for regnskabsåret samt eventuelle korrektioner til oplysningerne i overensstemmelse med §§ 24-25. Midlertidig forhøjelse af en netvirksomheds indtægtsramme på baggrund af virksomhedens regnskabsoplysninger samt eventuelle korrektioner til oplysninger sker i overensstemmelse med reglerne i bekendtgørelse om netvirksomheders regnskabsaflæggelse.

Stk. 2. En net- eller naturgasdistributionsvirksomhed kan vælge at fordele omkostninger, som virksomheden i et regnskabsår har afholdt til realisering af energibesparelser omfattet af kapitel 3, over flere på hinanden følgende år, dog ikke længere end 2021. Virksomheden giver Forsyningstilsynet meddelelse herom og om den ønskede fordeling samtidig med fremsendelse af sit reguleringsregnskab efter bekendtgørelse om indtægtsrammer for netvirksomheder, eller sit reguleringsregnskab i

medfør af § 31, stk. 2, i bekendtgørelse om indtægtsrammer og åbningsbalancer for naturgasdistributionselskaber.

Stk. 3. I tilfælde omfattet af stk. 2, beregner Forsyningstilsynet beløbet til dækning af virksomhedens nettoomkostninger i regnskabsåret, jf. stk. 1, ved at lægge den opdeling til grund, som virksomheden i regnskabsåret eller tidligere regnskabsår har valgt at foretage og har givet Forsyningstilsynet meddelelse om efter stk. 2, 2. pkt.

§ 22. En naturgasdistributionsvirksomhed skal i sit reguleringsmæssige regnskab efter § 31 i bekendtgørelse om indtægtsrammer og åbningsbalancer for naturgasdistributionselskaber, redegøre for følgende:

- 1) Det samlede beløb for regnskabsårets faktisk afholdte omkostninger, jf. § 19, og indtægter forbundet med realisering af energibesparelser omfattet af kapitel 3, fordelt på
 - a) omkostninger til realisering af energibesparelser omfattet af § 17, stk. 2,
 - b) omkostninger til administration, jf. § 17, stk. 3, og
 - c) indtægter i året, jf. § 20.
- 2) Hvorvidt de indberettede energibesparelser for året, jf. § 6, stk. 4, alene og fuldt ud er realiseret ved omkostningerne og indtægterne omfattet af nr. 1. Hvis dette ikke er tilfældet, oplyses det samlede beløb for omkostninger, jf. § 17, til årets indberettede energibesparelser, og indtægter, fordelt på
 - a) omkostninger afholdt i året til realisering af energibesparelser, jf. § 17, stk. 2, som er forbundet med de indberettede energibesparelser i året,
 - b) omkostninger afholdt i tidligere år til realisering af energibesparelser, jf. § 17, stk. 2, som er forbundet med de indberettede energibesparelser i året,
 - c) omkostninger afholdt i året til administration, jf. § 17, stk. 3, og
 - d) indtægter i året, jf. § 20.
- 3) Beløbet for den del af de samlede omkostninger afholdt i året, som virksomheden ifølge meddelelsen efter § 21, stk. 2, har valgt at få dækning for i regnskabsåret.
- 4) Beløbet for omkostninger afholdt i forudgående år, som virksomheden ifølge meddelelsen efter § 21, stk. 2, har valgt at få dækning for i regnskabsåret.
- 5) Tarifindtægter opkrævet hos kunderne til dækning af
 - a) virksomhedens samlede nettoomkostninger i regnskabsåret, jf. nr. 1, eller
 - b) det beregnede beløb for regnskabsåret, jf. § 21, stk. 3, hvis der er givet meddelelse efter § 21, stk. 2.
- 6) Afvikling af for meget henholdsvis for lidt opkrævede beløb fra det forudgående regnskabsår.

Stk. 2. Hvis et beløb efter stk. 1, nr. 2, litra b, indeholder omkostninger, som er afholdt i forskellige år, skal fordelingen pr. år oplyses. For beløb efter stk. 1, nr. 3, skal tilsvarende oplyses om årstal for afholdelsen.

§ 23. Forsyningstilsynet udmelder en vejledende midlertidig forhøjelse af en net- eller naturgasdistributionsvirksomheds indtægtsramme for det kommende regnskabsår. Forsyningstilsynets vejledende udmelding baseres på:

- 1) de gennemsnitlige omkostninger for den pågældende branche i de foregående år, som Forsyningstilsynet beregner i medfør af § 31,
- 2) branchens eller for naturgasdistributionsvirksomhedernes vedkommende gasvirksomhedens energisparemål for det kommende år, jf. bilag 1, og

3) den enkelte netvirksomheds andel af branchens energisparemål eller den enkelte gasvirksomheds energisparemål for det kommende år, som oplyst til Forsyningstilsynet af samarbejdsorganet eller den enkelte virksomhed, som ikke deltager i et samarbejde omfattet af kapitel 4.

Stk. 2. Forsyningstilsynet udmelder for naturgasdistributionselskaber den vejledende midlertidige forhøjelse af indtægtsrammen samtidig med, at Forsyningstilsynet udmelder en indtægtsramme for de kommende år efter bekendtgørelse om indtægtsrammer og åbningsbalancer for naturgasdistributionselskaber.

Stk. 3. Vejledende midlertidig forhøjelse af indtægtsrammen og vejledende indtægtsramme for det kommende år udmeldes efter bekendtgørelse om indtægtsrammer.

§ 24. En naturgasdistributionsvirksomheds omkostninger, der er opført i virksomhedens regnskabsoplysninger omfattet af § 22, som revisorpåtegningen helt eller delvist tager forbehold for, anses som ikke dokumenteret og kan ikke medregnes ved beregningen af den midlertidige forhøjelse af et naturgasdistributionselskabs indtægtsramme efter § 21 eller indgå i omkostningsstatistikken efter § 31.

Stk. 2. Kan virksomheden senere fremsende et regnskab med revisorpåtegning uden forbehold, eller hvor forbeholdet kun gælder et mindre beløb end tidligere, skal afgørelsen om forhøjelse af indtægtsrammen tilbagekaldes, og den seneste revisorpåtegning lægges til grund for en ny afgørelse om forhøjelse af indtægtsrammen. Tilsvarende skal oplysningerne i den seneste revisorpåtegning indgå i udarbejdelsen af omkostningsstatistikken efter § 31.

§ 25. Forsyningstilsynet skal i afgørelser efter § 21, stk. 1, alene inddrage korrektioner fra en naturgasdistributionsvirksomhed til indholdet af virksomhedens regnskabsoplysninger i medfør af § 22 for et givent regnskabsår, såfremt korrektionen:

- 1) er indsendt senest 3 år efter den oprindelige indberetning for året,
- 2) har betydning for den midlertidige forhøjelse af naturgasdistributionselskabets indtægtsramme efter § 21,
- 3) er revisorpåtegnet uden forbehold, og
- 4) angår enten fejlagtige oplysninger eller berigtiger ulovlige forhold.

Stk. 2. Fremsender virksomheden en korrektion, efter Forsyningstilsynet har truffet afgørelse i medfør af § 21, stk. 1, skal afgørelsen alene tilbagekaldes, og de korrigerede oplysninger lægges til grund for en ny afgørelse om forhøjelse af indtægtsrammen, såfremt korrektionen er i overensstemmelse med stk. 1.

Stk. 3. Korrektioner i overensstemmelse med stk. 1 og 2 skal indgå i udarbejdelsen af omkostningsstatistikken efter § 31.

§ 26. Forsyningstilsynet træffer årligt, samtidigt med sin afgørelse efter § 21, stk. 1, afgørelse om opgørelse af netvirksomhedens energisparedifferencer i reguleringsåret.

Stk. 2. Energisparedifferencer i kundernes favør skal afvikles i det følgende regnskabsår. Energisparedifferencer i netvirksomhedens favør skal afvikles senest indenfor de følgende 3 regnskabsår.

Stk. 3. Netvirksomhederne skal hvert år, sammen med det årlige reguleringsregnskab efter bekendtgørelse om netvirksomheders regnskabsaflæggelse, fremsende en redegørelse til Forsyningstilsynet om deres afvikling af for meget henholdsvis for lidt opkrævede beløb til deres energibesparende aktiviteter i det foregående reguleringsår, jf. § 22, stk. 8, i lov om elforsyning.

Særlige regler på fjernvarmeområdet

§ 27. Varmedistributionsvirksomhedernes omkostninger til realisering af energibesparelser omfattet af §§ 17-9 og indtægter omfattet af § 20 indregnes i tariffene i overensstemmelse med bestemmelserne i kapitel 4 i lov om varmforsyning.

Stk. 2. Ved anmeldelse af pris, budgetter og prisettersvisning finder kapitel 4 i lov om varmforsyning tilsvarende anvendelse.

Stk. 3. Varmedistributionsvirksomheder skal tilrettelægge regnskabsførelsen, så den muliggør dokumentation af fordelingen af omkostninger og indtægter omfattet af §§ 17-20 på kalenderår, uanset om virksomheden har kalenderåret som regnskabsår.

Stk. 4. Samarbejdsorganets rapport efter § 11, stk. 3, nr. 1, skal for hver af de omfattede virksomheder indeholde oplysninger om:

- 1) Det samlede beløb for årets afholdte omkostninger, jf. § 19, og indtægter forbundet med realisering af energibesparelser omfattet af kapitel 3, fordelt på
 - a) omkostninger til realisering af energibesparelser omfattet af § 17, stk. 2,
 - b) omkostninger til administration, jf. § 17, stk. 3, og
 - c) indtægter, jf. § 20.
- 2) Hvorvidt de indberettede besparelser for året, jf. § 6, stk. 4, alene og fuldt ud er realiseret ved omkostningerne og indtægterne omfattet af nr. 1. Hvis dette ikke er tilfældet, oplyses om det samlede beløb for omkostninger, jf. § 19, til årets indberettede energibesparelser, og indtægter fordelt på
 - a) omkostninger afholdt i året til realisering af energibesparelser, § 17, jf. stk. 2, som er forbundet med de indberettede besparelser i året,
 - b) omkostninger afholdt i tidligere år til realisering af energibesparelser, § 17, jf. stk. 2, som er forbundet med de indberettede besparelser i året,
 - c) omkostninger afholdt i året til administration, jf. § 17, stk. 3,
 - d) omkostninger afholdt i året, som er omfattet af § 17, stk. 4, og
 - e) indtægter i året, jf. § 20.
- 3) Eventuelle omkostninger, der i tidligere år har været indberettet som omfattet af nr. 1, litra a eller b, men som i årets løb er blevet omfattet af § 17, stk. 4.

Stk. 5. Hvis et beløb efter stk. 4, nr. 2, litra b, indeholder omkostninger, som er afholdt i forskellige år, skal fordelingen pr. år oplyses. For beløb efter stk. 4, nr. 3, skal tilsvarende oplyses om årstal for afholdelsen.

Stk. 6. En varmedistributionsvirksomhed kan vælge at opfylde kravene i stk. 4 om oplysninger fra samarbejdsorganet ved i stedet at udarbejde et regnskab for kalenderårets energispareaktiviteter og andre aktiviteter omfattet af denne bekendtgørelse med de oplysninger, som ellers skulle fremgå af samarbejdsorganets rapport. Regnskabet skal være revisorpåtegnet og indsendes til Forsyningstilsynet senest 1. august året efter kalenderårets afslutning. Hvis revisorpåtegningen helt eller delvist tager forbehold for, om omkostningsbeløbet i regnskabet opfylder kravene i denne bekendtgørelse, skal Forsyningstilsynet inddrage denne oplysning i sit tilsyn med priser og vilkår efter § 21, stk. 4, i lov om varmforsyning

Stk. 7. Hvis der er korrektioner til indberetninger efter stk. 4 eller 6 fra tidligere år, indberettes de samtidig med indberetning efter stk. 4 eller 6. Vedrører en korrektion oplysninger i et regnskab efter stk. 6, skal korrektionen være revisorpåtegnet. Hvis revisorpåtegningen helt eller delvist tager forbehold for, om omkostningsbeløbet i regnskabet opfylder kravene i denne bekendtgørelse, skal Forsyningstilsynet inddrage denne oplysning i sit tilsyn med priser og vilkår efter § 21, stk. 4, i lov om varmforsyning. Omkostninger, som revisorpåtegningen helt eller delvist tager forbehold for, kan ikke indgå i udarbejdelsen af omkostningsstatistikken efter § 31.

§ 28. Varmedistributionsvirksomhederne skal opbevare dokumentationen for opfyldelse af kravene i §§ 17-20 i 5 år efter det år, som dokumentationen vedrører.

Kapitel 7. Betaling af gebyrer

§ 29. Net- og distributionsvirksomhederne betaler hvert år fra 2019-2021 et gebyr til Energistyrelsen og til Forsyningstilsynet til dækning af Energistyrelsens og Forsyningstilsynets arbejde med den samlede energispareindsats.

Stk. 2. Netvirksomhederne betaler hvert år for 2019-2021 samlet set 4.729.727 kr. til Energistyrelsen. Netvirksomhederne betaler hvert år i 2019-2021 5.712.055 kr. til Forsyningstilsynet. Den enkelte netvirksomheds andel af betalingen opgøres som en forholdsmæssig andel af netvirksomhedens energispareforpligtelse i forhold til den samlede energispareforpligtelse for elnetvirksomhederne i året, jf. bilag 1.

Stk. 3. HMN Gasnet P/S, cvr. nr. 37270024, betaler hvert år for 2019-2021 1.665.718 kr. til Energistyrelsen og hvert år for 2019-2021 2.011.675 kr. til Forsyningstilsynet.

Stk. 4. Dansk Gas Distribution A/S, cvr. nr. 27210406, betaler hvert år for 2019-2021 801.113 kr. til Energistyrelsen og hvert år for 2019-2021 967.498 kr. til Forsyningstilsynet.

Stk. 5. NGF Nature Energy Distribution A/S, cvr. nr. 29214824, betaler hvert år for 2019-2021 234.762 kr. til Energistyrelsen og hvert år for 2019-2021 283.520 kr. til Forsyningstilsynet.

Stk. 6. Varmedistributionsvirksomhederne betaler hvert år for 2019-2021 samlet set 5.568.680 kr. til Energistyrelsen og hvert år for 2019-2021 samlet set 6.725.252 kr. til Forsyningstilsynet. Den enkelte varmedistributionsvirksomheds andel af betalingen opgøres som en forholdsmæssig andel af varmedistributionsvirksomhedens energispareforpligtelse i forhold til den samlede energispareforpligtelse for varmedistributionsvirksomhederne i året, jf. bilag 1.

Stk. 7. Betaling efter stk. 2-6 opkræves årligt af henholdsvis Energistyrelsen og Forsyningstilsynet efter den 1. august. Energistyrelsen træffer afgørelse om størrelsen af den betaling, som den enkelte virksomhed skal betale til henholdsvis Energistyrelsen og Forsyningstilsynet efter stk. 2 og 6. Forsyningstilsynet lægger Energistyrelsens afgørelse til grund ved opkrævning af gebyrer til Forsyningstilsynet efter stk. 2 og 6.

Kapitel 8. Tilsyn og påbud m.v.

§ 30. Net- og distributionsvirksomheder skal efter anmodning meddele Energistyrelsen, Forsyningstilsynet og Energiklagenævnet fornødne oplysninger til brug for myndighedernes tilsyn eller behandling af klager, som omfattes af denne bekendtgørelse, jf. § 84, stk. 1, i lov om elforsyning, og § 45, stk. 1, i lov om naturgasforsyning. Det samme gælder virksomheder, der er omfattet af lov om varmforsyning.

§ 31. Når regnskabstallene efter § 22 og § 27, stk. 4-7, fra det forudgående kalenderår foreligger, oversender Forsyningstilsynet oplysningerne om omkostninger til Energistyrelsen. Ud fra regnskabstallene samt oplysninger om energibesparelser indhentet fra Energistyrelsen udarbejder Forsyningstilsynet en omkostningsstatistik, der offentliggøres af Forsyningstilsynet på Forsyningstilsynets hjemmeside senest 1. november.

Stk. 2. Omkostningsstatistikken skal indeholde:

- 1) De enkelte virksomheders samlede omkostninger afholdt i året i forbindelse med besparelsesindsatsen, jf. § 22, stk. 1, nr. 1, § 24, stk. 1, og § 27, stk. 4, nr. 1, og stk. 6.
- 2) De enkelte virksomheders samlede omkostninger i forbindelse med de energibesparelser, som er indberettet i året, uanset året for omkostningernes afholdelse, jf. § 22, stk. 1, nr. 2, § 24 og § 27, stk. 4, nr. 2, og stk. 6.
- 3) Omkostninger pr. sparet kWh indberettet i året beregnet med udgangspunkt i omkostningerne efter nr. 2.

Stk. 3. Ved hver offentliggørelse af årets omkostningsstatistik efter stk. 1 oplyser Forsyningstilsynet samtidig, om der foreligger oplysninger om korrektioner til omkostningsstatistikker fra tidligere år i form af nye oplysninger om omkostninger fra net- eller naturgasdistributionsvirksomheder efter § 25, fra samarbejdsorganet på fjernvarmeområdet for så vidt angår § 27, stk. 4, nr. 3, jf. stk. 5 og 7, fra varmedistributionsvirksomheder efter § 26, stk. 6, jf. stk. 7, afgørelser fra Forsyningstilsynet efter § 35, stk. 2, eller i form af nye oplysninger om energibesparelsernes omfang modtaget fra Energistyrelsen, herunder korrektioner efter § 6, stk. 6, og afgørelser efter § 33, stk. 2.

§ 32. På baggrund af den årlige omkostningsstatistik efter § 31 af virksomhedernes omkostninger kan Energistyrelsen anmode net- og distributionsvirksomheder med omkostninger, der ligger blandt de 5 pct. højeste omkostninger pr. indberettet kWh, dog altid op til 35 virksomheder, om at redegøre for, hvorledes de har sikret omkostningseffektiviteten, herunder deres indsatsområder, metoder og omkostninger. Energistyrelsen kan også anmode virksomheder med de laveste omkostninger om at redegøre for deres indsatsområder, metoder og opgørelse af omkostningerne.

Stk. 2. På baggrund af redegørelserne udarbejdet i henhold til stk. 1, kan Energistyrelsen indgå aftaler med de pågældende virksomheder om, hvorledes omkostningseffektive energibesparelser fremadrettet skal sikres til opfyldelse af virksomhedens energisparemål.

§ 33. Energistyrelsen udvælger hvert år et statistisk signifikant antal energispareprojekter til stikprøvekontrol af, hvorvidt net- og distributionsvirksomhedernes opgørelser af energibesparelser er korrekte og opfylder kravene i §§ 3-12, §§ 14-15, og hvorvidt aftaler efter § 32, stk. 2, og påbud udstedt i medfør af § 36 overholdes, som over perioden 2016-2020 udgør et statistisk signifikant grundlag. Energistyrelsen kan desuden uden for stikprøvekontrollen udtage sager til kontrol af, hvorvidt net- og distributionsvirksomhedernes opgørelser af energibesparelser er korrekte.

Stk. 2. Energistyrelsen kan efter en vurdering af, om en energibesparelse er i overensstemmelse med energispareaftalen og reglerne i denne bekendtgørelse, træffe afgørelse om, at energibesparelser i et energispareprojekt ikke kan indgå i net- og distributionsvirksomheders opgørelse over realiserede energibesparelser.

Stk. 3. Energistyrelsen giver meddelelse om afgørelser efter stk. 2 til Forsyningstilsynet i sager, hvor Energistyrelsen vurderer, at underkendelsen har betydning for Forsyningstilsynets tilsyn, og fremsender eventuelle oplysninger til identifikation af energispareprojektet.

Stk. 4. Energistyrelsen kan træffe afgørelse om, hvorvidt en net- eller distributionsvirksomhed overholder krav til kvalitetssikring og audit i medfør af § 10, stk. 3. Er et krav til kvalitetssikring og audit i medfør af § 10, stk. 3, ikke overholdt, giver Energistyrelsen meddelelse til Forsyningstilsynet, såfremt der er risiko for, at manglen også har betydning for overholdelse af kravene i § 17, § 18, § 22, stk. 1-3, § 27, stk. 3-7, § 28 samt påbud udstedt i medfør af § 35.

§ 34. Forsyningstilsynet foretager kontrol af, hvorvidt net- og distributionsvirksomhedernes opgørelser af omkostninger er i overensstemmelse med §§ 17-19, § 21, stk. 2, § 27, stk. 3-7, og § 28.

Stk. 2. Forsyningstilsynet kan tilrettelægge sin kontrol af omkostningerne ud fra et hensyn til effektivitet og risikovurdering, så indsatsen så vidt muligt er målrettet efter væsentlighed.

Stk. 3. Forsyningstilsynet kan gennemføre kontrol af regnskabsbilag til energispareprojekter eller bilag for øvrige omkostninger omfattet af stk. 1, bortset fra omkostninger omfattet af § 17, stk. 5, 2. pkt. Omkostninger omfattet af § 17, stk. 5, 2. pkt., dokumenteres ved faktura med dertilhørende rammeaftale indgået mellem net- og distributionsvirksomheden og en aktør og liste over relevant mængde energibesparelser.

Stk. 4. Konstaterer Forsyningstilsynet markante overtrædelser af generel karakter blandt virksomhederne, underretter Forsyningstilsynet klima-, energi-, og forsyningsministeren herom.

§ 35. Forsyningstilsynet kan give påbud til en net- eller distributionsvirksomhed om, at virksomheden skal gennemføre nærmere angivne ændringer i sin regnskabsførelse, hvis virksomheden overtræder bestemmelserne i § 17, stk. 5, § 18, § 19, stk. 1, § 21, stk. 2, sidste pkt., § 22, § 27, stk. 3 og 6, samt § 28. Forsyningstilsynet fører tilsyn med efterlevelsen af påbud efter 1. pkt.

Stk. 2. Forsyningstilsynet træffer afgørelse om, at mulighed for dækning af en omkostning, som nævnt i § 17, jf. dog stk. 3, bortfalder, hvis Forsyningstilsynet finder, at en opgørelse af en virksomheds omkostninger til energispareaktiviteter og andre aktiviteter i et regnskab, eller i en rapport fra samarbejdsorganet for fjernvarmedistributionsvirksomheder efter § 11, stk. 3, nr. 1, ikke er i overensstemmelse med reglerne i § 17, § 19, § 21, § 24, og § 27, stk. 4, fordi der er medtaget omkostninger:

- 1) til aktiviteter, som Energistyrelsen har truffet afgørelse om at afvise efter § 33, stk. 2, eller
- 2) ud over nettoomkostninger efter § 20.

Stk. 3. Træffes afgørelse i medfør af stk. 2 over for en net- eller naturgasdistributionsvirksomhed, skal Forsyningstilsynet meddele annulation af de endelige afgørelser om midlertidig forhøjelse af indtægtsrammen efter § 21, stk. 1, for de berørte år med henblik på at træffe nye afgørelser ud fra de nye oplysninger, hvis Forsyningstilsynet vurderer, at der er grundlag for dette. Over for varmedistributionsvirksomheder skal Forsyningstilsynet inddrage afgørelser i medfør af stk. 2 i sit tilsyn med priser og vilkår efter § 21, stk. 4, i lov om varmforsyning.

Stk. 4. Forsyningstilsynet giver Energistyrelsen meddelelse om alle afgørelser omfattet af stk. 2-3.

§ 36. Energistyrelsen kan give påbud til en net- eller distributionsvirksomhed om, at virksomheden skal udføre nærmere angivne energispareaktiviteter eller opfylde nærmere angivne betalingsforpligtelser i overensstemmelse med bestemmelserne i denne bekendtgørelse, hvis virksomheden:

- 1) overtræder bestemmelserne i kapitel 2 om oplysning og kortlægning,
- 2) tilsidesætter Energistrelsens afgørelse efter § 15 eller § 16 om hvilke forpligtelser, der påhviler en virksomhed, som ikke deltager i et samarbejde, eller
- 3) undlader at gennemføre samkøring efter § 13.

Stk. 2. Såfremt der ikke ved aftale kan opnås enighed om sikring af omkostningseffektivitet, jf. § 32, stk. 2, eller en indgået aftale herom ikke kan overholdes, kan Energistyrelsen ved påbud fastlægge vilkår for den pågældende net- eller distributionsvirksomheds udførelse af energispareindsatsen.

Stk. 3. Energistyrelsen fører tilsyn med efterlevelsen af påbud efter stk. 1-2.

§ 37. Energistyrelsen fører tilsyn med den overordnede overholdelse af formålsbestemmelsen i § 1 blandt net- og distributionsvirksomhederne, herunder omkostningseffektiviteten i udførelsen af energispareindsatsen.

Kapitel 9. Klageadgang

§ 38. Afgørelser, som Energistyrelsen eller Forsyningstilsynet træffer efter denne bekendtgørelse, kan påklages til Energiklagenævnet. Klagen fremsendes til den myndighed, hvis afgørelse der klages over. Myndigheden skal, hvis den vil fastholde afgørelsen, snarest efter modtagelsen af klagen videre-sendende sagen og dens dokumenter til Energiklagenævnet.

Stk. 2. Klage som nævnt i stk. 1 skal være indgivet skriftligt inden 4 uger efter, at afgørelsen er meddelt.

Kapitel 10. Straf

§ 39. Medmindre højere straf er forskyldt efter anden lovgivning, straffes med bøde den net- eller distributionsvirksomhed, som:

- 1) Tiilsidesætter Forsyningstilsynets påbud efter § 35.
- 2) Tiilsidesætter Energistyrelsens påbud efter § 36.
- 3) Afgiver urigtige oplysninger eller undlader at afgive oplysninger om forhold, hvorom virksomheden er forpligtet til at give oplysninger til Energistyrelsen, Forsyningstilsynet eller Energiklagenævnet efter bestemmelser i denne bekendtgørelse. Dette gælder uanset om oplysningerne er afgivet direkte over for til Energistyrelsen, Forsyningstilsynet eller Energiklagenævnet eller til et samarbejdsorgan med henblik på videregivelse til Energistyrelsen, Forsyningstilsynet eller Energiklagenævnet.
- 4) Tiilsidesætter pligten efter § 26, stk. 2, 1. pkt.

Stk. 2. Der kan pålægges selskaber m.v. (juridiske personer) strafansvar efter reglerne i straffelovens 5. kapitel.

Kapitel 11. Ikrafttrædelses- og overgangsbestemmelser

§ 40. Bekendtgørelsen træder i kraft den 1. september 2019.

Stk. 2. Bekendtgørelse nr. 717 af 8. juli 2019 om energispareydelse i net- og distributionsvirksomheder ophæves.

§ 41. Realiserede energibesparelser og afholdte omkostninger og indtægter behandles efter de hidtil gældende regler. Størrelsen af energibesparelser opgøres efter de krav, der var gældende på tidspunktet for indgåelse af en bindende aftale med slutbrugeren om net- eller distributionsvirksomhedens medvirken til realisering af energispareprojektet.

Stk. 2. Energistyrelsen træffer afgørelse i verserende sager i Energistyrelsen efter de regler, der var gældende på tidspunktet for indgåelse af en bindende aftale, jf. stk. 1.

Stk. 3. Forsyningstilsynet træffer afgørelse i verserende sager i Forsyningstilsynet efter de hidtil gældende regler i bekendtgørelse nr. 717 af 8. juli 2019. Dog finder bilag 3, jf. § 10, stk. 3, § 17, stk. 5, § 19, stk. 3, og § 34, stk. 3, anvendelse på net- og distributions-selskabers indberetninger for året 2018, selvom disse indberetninger er foretaget forud for denne bekendtgørelses ikrafttræden.

Stk. 4. Forsyningstilsynets kompetence efter §§ 21, 27 og 34 gælder alene i forbindelse med en net- eller distributionsvirksomheds omkostninger afholdt og indtægter modtaget efter 30. juni 2017.

Stk. 5. § 23, stk. 1, finder første gang anvendelse i 2019 for 2020.

Stk. 6. Korrektioner af regnskabsoplysninger, der angår en omkostning afholdt eller en indtægt modtaget forud for ikrafttræden af bekendtgørelse nr. 840 af 28. juni 2017, behandles efter de hidtil gældende regler.

Bilag 1.

Mål for net- og distributionsvirksomhedernes realisering af energibesparelser

Ved udgangen af henholdsvis 2019 og 2020 skal net- og distributionsvirksomhederne, jf. § 6, i gennemsnit mindst sikre realiseringen af følgende energibesparelser:

Tabel 1: Fordeling af energisparemål i 2019

	PJ
Netvirksomheder	3,56
Varmedistributionsvirksomheder	4,21
HMN GasNet	1,27
Dansk Gas Distribution	0,61
NGF Nature Energy Distribution	0,16
I alt	9,81

Tabel 2: Fordeling af energisparemål i 2020

	PJ
Netvirksomheder	3,57
Varmedistributionsvirksomheder	4,22
HMN GasNet	1,30
Dansk Gas Distribution	0,59
NGF Nature Energy Distribution	0,15
I alt	9,83

Netvirksomhedernes og varmedistributionsvirksomhedernes årlige energisparemål fratrækkes den mængde energibesparelser, som virksomheder inden for sektoren individuelt har fået pålagt af Energistyrelsen at spare efter §§ 15-16.

Over- og underdækning kan overføres mellem de enkelte år i perioden 2019-2020. Virksomhederne kan desuden overføre over- og underdækning fra før bekendtgørelsens ikrafttræden.

Net- og distributionsvirksomhederne skal overholde nedenstående maksimale underdækning. Kravene til underdækning gælder for henholdsvis alle netvirksomheder, varmedistributionsvirksomheder, HMN GasNet, Dansk Gas Distribution og NGF Nature Energy Distribution.

Underdækningen kan i forhold til det seneste års energisparemål maksimalt udgøre:

Ved udgangen af 2019: Max. 10 %

Ved udgangen af 2020: Max. 5 %

Bilag 2. Prioriterings- og konverteringsfaktorer

I forbindelse med opgørelsen af besparelserne skal der, jf. § 8, stk. 2, anvendes følgende prioriterings- og konverteringsfaktorer i forbindelse med opgørelse af besparelserne:

- a) I forbindelse med opgørelse af besparelserne inden for en given energiart anvendes følgende prioriteringsfaktorer, i forhold til særligt fastlagte indsatsområder. Energistyrelsen offentliggør disse indsatsområder på hjemmesiden (tabel 1):

Prioriteringsfaktor	Levetid af energibesparelse		
	Under 4 år	4 til 15 år	Over 15 år
Fjernvarme	0,5	1,0	1,5
El og individuel biomasse	0,5	1,0	1,0
Kvotebelagte brændsler (olie, naturgas, kul)	0,5	1,0	1,0
Ikke kvotebelagte brændsler (olie, naturgas, kul)	0,5	1,0	1,5

- b) Konverteringsfaktorer ved konvertering mellem energiarter i slutforbrug (tabel 2)

Konvertering		Faktor der ganges på:	
Fra	Til	Den energimængde, der konverteres fra	Den energimængde, der konverteres til
- El	Fjernvarme Kvotebelagte brændsler (olie, naturgas, kul)	1,8	1,0
-El	Ikke-kvotebelagte brændsler (olie, naturgas, kul) Biomasse	1,0	1,0
Fjernvarme Kvotebelagte brændsler (olie, naturgas, kul)	- El	1,0	1,8
- Biomasse	- El	1,0	1,0
- Fjernvarme	- Kvotebelagte brændsler	1,0	1,0
- Fjernvarme	Ikke-kvotebelagte brændsler Biomasse	0,8	1,0
- Ikke-kvotebelagte brændsler (olie, naturgas, kul)	- El	1,0	1,0
Ikke-kvotebelagte brændsler Biomasse	- Fjernvarme	1,0	0,8
- Kvote-belagte brændsler	- Fjernvarme	1,0	1,0
Kvotebelagte brændsler Ikke kvotebelagte brændsler Biomasse	Kvotebelagte brændsler Ikke kvotebelagte brændsler Biomasse	1,0	1,0

Note: Biomasse omfatter biomasseanvendelse hos den enkelte slutbruger og ikke forbrug af biomasse i fjernvarme- og elproduktionen.

I forbindelse med konvertering fra ikke-kvotebelagte brændsler (olie, naturgas og kul) til andre forsyningsformer, herunder også et andet ikke-kvotebelagt brændsel, som har en levetid på mere end 15 år, skal både faktorerne i tabel a og tabel b anvendes. I forbindelse med opgørelse af besparelser, hvor der både skal anvendes konverteringsfaktorer og prioriteringsfaktorer, anvendes konverteringsfaktorerne først. Derefter anvendes prioriteringsfaktorerne. Konverteringsfaktorerne er indregnet i standardværdierne.

Ved installation af eldrevne varmepumper til fjernvarmeproduktion ganges elforbruget med en faktor på 1,0.

Ved installation af gasdrevne varmepumper til fjernvarmeproduktion ganges gasforbruget med en faktor på 0,8.

Bilag 3. Kvalitetssikring

Indhold af kvalitetssikring

1. Alle net- og distributionsvirksomheder er ansvarlige for, at de energibesparelser, som indberettes, er retvisende og lever op til alle fastsatte krav. Med henblik på at sikre dette, skal de enkelte net- og distributionsvirksomheder:
 - a) Etablere et kvalitetsstyringssystem og kvalitetsstyringsprocedurer for håndtering af energispare-sager.
 - b) Gennemføre kvalitetssikring, som består i en anvendelse af procedurerne i kvalitetssikringssystemet i forbindelse med de enkelte energisparesager.
 - c) Gennemføre kvalitetskontrol på udvalgte energisparesager forud for indberetning.
 - d) Gennemføre audits af kvalitetssikringssystemet.

Net- og distributionsvirksomheder, som har indgået aftale med en aktør om at varetage energispareforpligtelsen helt eller delvist, skal sikre, at aktøren lever op til kravene i dette bilag.

2. Kvalitetsstyringssystem

Net- og distributionsvirksomhederne skal etablere procedurer for håndtering af energispareindsatsen, herunder indgåelse af aktøraftaler, administration og arkivering af de enkelte energisparesager, indberetning af besparelser til Energistyrelsen, opgørelse, indberetning og dokumentation af omkostninger, gennemførelse af kvalitetskontrol, gennemførelse af audit, opfølgning på stikprøvekontrol mv.

Så længe kvalitetsstyringssystemet lever op til de stillede krav i dette bilag, kan net- og distributionsvirksomhederne frit vælge udformningen af systemet.

Kvalitetsstyringssystemet skal være dokumenteret skriftligt. Net- og distributionsvirksomhedernes kvalitetsstyringssystem skal opdateres, i det omfang den løbende kvalitetssikring, kvalitetskontrollen (intern som ekstern) eller audits giver anledning til opdateringer/justeringer.

3. Kvalitetssikring

Net- og distributionsvirksomhederne skal ved anvendelse af de procedurer, der er fastlagt i kvalitets- sikringssystemet, sikre, at dokumentation og indberetning, herunder også dokumentationen for besparelser, som er udført af aktører, der agerer på net- eller distributionsvirksomhedens vegne, er retvisende og opfylder kravene i denne aftale.

Procedurerne i kvalitetssikringssystemet skal anvendes løbende i forhold til alle sager.

4. Kvalitetskontrol

Alle net- eller distributionsvirksomheder skal som led i kvalitetssikringen en gang om året gennemføre kvalitetskontrol af udvalgte energisparesager forud for indberetning, med henblik på at sikre, at ener- gisparesagerne lever op til bestemmelserne i aftalen og denne bekendtgørelse om opgørelse af besparelser og dokumentation.

Kvalitetskontrollen skal sikre, at bestemmelserne om opgørelse af besparelser, og alle dokumentationskrav er anvendt korrekt og skal derfor have særlig fokus på tekniske og beregningsmæssige elementer.

Kvalitetskontrollen skal omfatte et repræsentativt udsnit af net- eller distributionsvirksomhedens sager, herunder sager fra forskellige aktører, sager som net- eller distributionsvirksomheden selv gennemfører, sager af forskellig størrelse m.v. Dette krav gælder for alle net- eller distributionsvirksomheder, som indberetter besparelser for et givet år. Såfremt en net- eller distributionsvirksomhed ikke indberetter energibesparelser, skal der således ikke foretages kvalitetskontrol for det pågældende år. Mindst hver anden gang skal kvalitetskontrollen udføres af en uafhængig tredjepart. Når kvalitetskontrollen ikke udføres af en uafhængig tredjepart, skal alle net- og distributionsvirksomheder, bortset fra virksomheder med et årligt energisparemål på under 2 TJ, gennemføre kvalitetskontrollen af en eller flere personer, som er uafhængige af de konkrete sager, der kontrolleres og have tilstrækkelig kendskab til aftalens bestemmelser og tekniske kompetencer til at vurdere de konkrete projekter samt anvendt opgørelsesmetode og forudsætninger for beregninger. Det er net- eller distributionsvirksomhedens ansvar, at den interne kvalitetskontrol udføres af en eller flere personer, der efterlever disse krav.

Hvis kvalitetskontrollen finder, at en konkret energisparesag ikke lever op til bestemmelserne i denne bekendtgørelse eller aftalen, skal net- eller distributionsvirksomheden forholde sig til kvalitetskontrollens vurdering, og tage stilling til om besparelsen kan indberettes, før dokumentationen er ændret, så den overholder kravene i aftalen, herunder at evt. manglende dokumentation er tilvejebragt eller beregning af besparelsen er justeret.

Net- eller distributionsvirksomheden eller kontrollanten udarbejder en rapport over den gennemførte kvalitetskontrol, herunder hvor mange sager og hvilke sager, der er udtaget til kontrol, resultaterne af kontrollen og anbefalinger til net- eller distributionsvirksomheden om evt. korrigerende handlinger. Rapporten skal opbevares i mindst 5 år og kunne stilles til rådighed for intern og ekstern audit samt i forbindelse med Energistyrelsens stikprøvekontrol.

Kvalitetskontrollen kan gennemføres samtidig med audit, jf. pkt. 5.

Kvalitetskontrollens fundne fejl, net- eller distributionsvirksomhedens vurdering heraf samt opfølgning skal årligt rapporteres til Energistyrelsen, jf. pkt. 6.

5. Audit

Som led i kvalitetssikringen skal alle net- og distributionsvirksomhederne én gang årligt have gennemført en audit med henblik på at sikre, at

- a) virksomheden har implementeret et kvalitetssikringssystem, der lever op til kravene i dette bilag
- b) kvalitetssikringssystemet efterleves ved at gennemføre stikprøvekontrol af indberettede besparelser.

Audit omfatter kontrol af ovenstående via gennemførelse af stikprøvekontrol af udvalgte energispare-sager.

Minimum hver anden gang skal denne audit gennemføres af en uafhængig tredjepart. Det kan f.eks. ske som led i et certificeret kvalitetsstyringssystem. De år, hvor der ikke foretages ekstern audit, skal der gennemføres intern audit af net- eller distributionsvirksomheden selv.

Dette krav gælder for alle net- og distributionsvirksomheder, som indberetter besparelser for et givet år. Såfremt en net- eller distributionsvirksomhed ikke indberetter energibesparelser, skal der således ikke udføres audit for det pågældende år.

For såvel intern som ekstern audit udarbejdes der af auditoren en skriftlig auditrapport. Net- og distributionsvirksomhederne skal opbevare auditrapporterne for gennemførte audits i mindst 5 år og skal kunne stilles til rådighed ved Energistyrelsens årlige stikprøvekontrol og ved eventuel evaluering af energispareaftalen.

Audit kan gennemføres samtidig med kvalitetskontrollen, jf. pkt. 4.

Der skal årligt ske afrapportering af audit til Energistyrelsen, jf. pkt. 6.

Afrapportering af audit i forhold til procedurer for opgørelse, indberetning og dokumentation af omkostninger og virksomhedens efterlevelse heraf, skal ske til Forsyningstilsynet, jf. pkt. 6.

6. Afrapportering af resultater fra kvalitetskontrol og audit

Net- og distributionsvirksomhederne skal hvert år senest den 1. juli indsende en sammenfatning af resultaterne fra kvalitetskontrollen og audit til Energistyrelsen i forbindelse med indberetning af besparelser.

Net- og distributionsvirksomhederne sender hvert år, samtidig med indsendelse af resultater til Energistyrelsen, resultaterne fra audit til Forsyningstilsynet.

Afrapporteringen indsendes til Energistyrelsen via samarbejdsorganet, hvis virksomheden er medlem af et samarbejdsorgan. Er virksomheden ikke medlem af et samarbejdsorgan, indsender virksomheden selv afrapporteringen til Energistyrelsen.

Bilag 4. Energiindholdet i udvalgte brændsler til slutanvendelser - konverteringstabel

Energiprodukt	KJ (NCV)	kg olieækv. (NCV)	kWh (NCV)
1 kg koks	28 500	0,676	7,917
1 kg stenkul	17 200 – 30 700	0,411 – 0,733	4,778 – 8,528
1 kg brunkulsbriketter	20 000	0,478	5,556
1 kg brunkul med høj brændværdi	10 500 – 21 000	0,251 – 0,502	2,917 – 5,833
1 kg brunkul	5 600 – 10 500	0,134 – 0,251	1,556 – 2,917
1 kg olieskifer	8 000 – 9 000	0,191 – 0,215	2,222 – 2,500
1 kg tørv	7 800 – 13 800	0,186 – 0,330	2,167 – 3,833
1 kg tørvebriketter	16 000 – 16 800	0,382 – 0,401	4,444 – 4,667
1 kg restbrændselsolie (svær olie)	40 000	0,955	11,111
1 kg let brændselsolie	42 300	1,010	11,750
1 kg motorbrændstof (benzin)	44 000	1,051	12,222
1 kg paraffinolie	40 000	0,955	11,111
1 kg LPG	46 000	1,099	12,778
1 kg naturgas (1)	47 200	1,126	13,10
1 kg LNG	45 190	1,079	12,553
1 kg træ (25 % fugtighed) (2)	13 800	0,330	3,833
1 kg pellets/træbriketter	16 800	0,401	4,667
1 kg affald	7 400 – 10 700	0,177 – 0,256	2,056 – 2,972
1 MJ udvundet varme	1 000	0,024	0,278
1 kWh elektrisk energi	3 600	0,086	1 (3)

Kilde: Eurostat.

7. 93 % metan.

8. Medlemsstaterne kan anvende andre værdier, alt efter hvilken træsort der er mest anvendt i den pågældende medlemsstat.

9. Finder anvendelse, når energibesparelser er opgjort i primærenergi ved hjælp af en bottom-up-tilgang baseret på det endelige energiforbrug. For besparelser i kWh elektricitet kan medlemsstaterne anvende en standardkoefficient på 2,5. Medlemsstaterne kan anvende en anden koefficient, hvis de kan begrunde

Bilag 5. Metoder til beregning af energibesparelser

Direktiv 2012/27/EU om energieffektivitet fastlægger, jf. artikel 7, stk. 6 og bilag V, at de forpligtede, deltagende eller bemyndigede parter eller offentlige gennemførelsesmyndigheder kan benytte en eller flere af følgende metoder til beregning af energibesparelser:

- a) Antagne besparelser, med henvisning til resultaterne af tidligere uafhængigt overvågede energiforbedringer i lignende anlæg. Den generiske tilgang kaldes »ex-ante«.
- b) Målte besparelser, hvor besparelserne ved installationen af en foranstaltning eller pakke af foranstaltninger fastslås ved at registrere den faktiske reduktion i energiforbruget, hvor der skal tages behørigt hensyn til faktorer som additionalitet, beboelse, produktionsniveauer og vejret, der kan påvirke forbruget. Den generiske tilgang kaldes »ex-post«.
- c) Skalerede besparelser, hvor der anvendes tekniske vurderinger af besparelser. Denne tilgang kan kun anvendes, hvis det er vanskeligt eller uforholdsmæssigt dyrt at opnå solide målte data for et specifikt anlæg, f.eks. udskiftning af en kompressor eller elektrisk motor med en anden kWh-ydelse end den, som uafhængige oplysninger om besparelse er blevet målt på, eller hvis de foretages på grundlag af nationalt fastsatte metoder og benchmarks af kvalificerede eller akkrediterede eksperter, der er uafhængige af de forpligtede, deltagende eller bemyndigede parter, der er involveret.
- d) Undersøgte besparelser, hvor forbrugernes reaktion på rådgivning, oplysningskampagner, mærknings- eller certificeringsordninger eller intelligent måling fastslås. Denne tilgang må kun anvendes for besparelser, der skyldes ændringer i forbrugernes adfærd. Den må ikke anvendes for besparelser, der skyldes installation af fysiske foranstaltninger.

Noter

- 1) Bekendtgørelsen indeholder bestemmelser, der gennemfører dele af Europa-Parlamentets og Rådets direktiv 2012/27/EU af 25. oktober 2012 om energieffektivitet, om ændring af direktiv 2009/125/EF og 2010/30/EU samt om ophævelse af direktiv 2004/8/EF og 2006/32/EF, EU-Tidende 2012, nr. L 315, side 1, som ændret ved Rådets direktiv 2018/2002/EU af 11. december 2018, EU-Tidende 2018, nr. L 328, side 210.

Bekendtgørelse 2017-09-11 nr. 1047

om ændring af bekendtgørelse om kommuners indberetninger og erklæringer efter elforsyningslovens §§ 37 og 37 a og varmforsyningslovens §§ 23 l og 23 m

§ 1. I bekendtgørelse nr. 1297 af 15. december 2008 om kommuners indberetninger og erklæringer efter elforsyningslovens §§ 37 og 37 a og varmforsyningslovens §§ 23 l og 23 m foretages følgende ændringer:

1. Indledningen affattes således: »I medfør af § 37 b i lov om elforsyning, jf. lovbekendtgørelse nr. 418 af 25. april 2016, og § 23 n i lov om varmforsyning, jf. lovbekendtgørelse nr. 523 af 22. maj 2017, fastsættes efter bemyndigelse i henhold til § 4, stk. 1, i bekendtgørelse nr. 436 af 11. maj 2012 om Energistyrelsens opgaver og beføjelser:«
2. I § 3, indsættes som stk. 6:

»Stk. 6. Der skal ikke ske registrering af midler, som tilfalder varmemeforbrugerne i form af prisnedsættelser eller undladelse af opkrævning af tilladt forrentning af indskudskapital, jf. § 6 i bekendtgørelse om indregning af driftsmæssige afskrivninger, henlæggelser til nyinvesteringer og med Energitilsynets tiltræden, forrentning af indskudskapital.«

3. Efter § 6 indsættes:

»§ 6 a. Lader en kommune midler tilfalde varmemeforbrugerne i form af prisnedsættelser eller undladelse af opkrævning af tilladt forrentning af indskudskapital, skal en indberetning eller en erklæring efter § 3, stk. 1, indeholde en redegørelse for, hvilke midler, der tilfalder varmemeforbrugerne, hvornår og hvordan det vil ske. Redegørelsen gives i tilfælde, hvor en kommune afstår ejerandele og i tilfælde, hvor en kommune helt eller delvis undlader at modtage uddelinger fra delvis kommunalt ejede virksomheder.

Stk. 2. Dokumentation for midler, som tilfalder varmemeforbrugerne, skal foreligge i kommunen og på begæring indsendes til Energitilsynet. Hvis midlerne tilfalder varmemeforbrugerne over en flerårig periode, skal der i de enkelte år foreligge dokumentation for, at midlerne tilfalder varmemeforbrugerne.

Stk. 3. Energitilsynet fører gennem oplysninger fra priseftervisningen tilsyn med kommunens indberetninger og erklæringer i forhold til midler, som tilfalder varmemeforbrugerne, jf. stk. 1 og 2.«

4. I § 13, nr. 1, ændres »og fradrag« til: », fradrag og midler, der tilfalder varmemeforbrugerne«.

§ 2. Bekendtgørelsen træder i kraft den 13. september 2017.

Bekendtgørelse 2016-06-29 nr. 999 om nettoafregning for egenproducenter af elektricitet

som ændret ved bkg 2017-12-26 nr. 1749.

Ændringerne ved bkg 2017 1749 har ikrafttræden 2018-01-01.

I medfør af § 8 a og § 8 b, § 28, stk. 3, § 85 a, § 88, stk. 1, og § 90 i lov om elforsyning, jf. lovbe- kendtgørelse nr. 418 af 25. april 2016, som ændret ved lov nr. 1667 af 26. december 2017, fastsæt- tes efter bemyndigelse i henhold til § 4, stk. 1, i bekendtgørelse nr. 1512 af 15. december 2017 om Energistyrelsens opgaver og beføjelser:

Kapitel 1. Anvendelsesområde og definitioner

§ 1. Ved nettoafregning efter bestemmelserne i denne bekendtgørelse fritages en egenproducent helt eller delvis for at betale beløb til dækning af offentlige forpligtelser i forhold til egetforbruget af elek- tricitet.

§ 2. I denne bekendtgørelse forstås ved følgende:

1. *Egenproducent:* Elforbruger, som er 100 pct. samme juridiske enhed eller person som den, der producerer elektricitet eller varme og elektricitet med henblik på helt eller delvis at dække eget energiforbrug.
2. *Egetforbrug af elektricitet:* Den andel af elforbruget, som egenproducenten selv producerer.
3. *Elproduktionsanlæg:* Teknisk enhed til elproduktion.
4. *Nominal effekt:* Anlæggets installerede effekt svarende til den effekt, som anlægget højst kan producere og levere.
5. *Offentlige forpligtelser:* Opgaver, som de kollektive elforsyningsvirksomheder er pålagt, og hvor de nødvendige omkostninger herved skal dækkes forholdsmæssigt af elforbrugerne som nævnt i elforsyningslovens § 8, stk. 1, herunder omkostninger til pristillæg til miljøvenlig elektricitet som nævnt i nr. 6.
6. *Pristillæg til miljøvenlig elektricitet:* De kollektive elforsyningsvirksomheders ydelse af pristillæg til miljøvenlig elektricitet ifølge §§ 58, 58 a og 58 b i lov om elforsyning og §§ 35 a-50 i lov om fremme af vedvarende energi.
7. *Vedvarende energikilder:* Energikilder omfattet af § 2, stk. 2 eller 3, i lov om fremme af vedva- rende energi.

Kapitel 2. Store elproduktionsanlæg

§ 3. Egenproducenter af elektricitet fra elproduktionsanlæg, som har en nominel eleffekt som nævnt i stk. 2, kan betinget af Energistyrelsens tilsagn forud for projektets påbegyndelse få mulighed for nettoafregning, som opgøres på timebasis, hvorved egenproducenten fritages for at betale beløb til dækning af pristillæg til miljøvenlig elektricitet i forhold til egetforbruget af elektricitet.

Stk. 2. Nettoafregning efter stk. 1 gælder for anlæg med en nominel eleffekt over

1. 50 kW for solcelleanlæg,
2. 25 kW for vindmøller og
3. 11 kW for kraftvarmeanlæg og elproduktionsanlæg, som ikke er nævnt i nr. 1 eller 2.

Stk. 3. Nettoafregning efter stk. 1 er betinget af, at elproduktionsanlægget er 100 pct. ejet af samme juridiske enhed som elforbrugeren.

Stk. 4. Nettoafregning for elektricitet produceret på et solcelleanlæg eller en vindmølle er tillige betinget af, at elproduktionsanlægget er tilsluttet i egen forbrugsinstallation eller er beliggende på forbrugsstedet. For elektricitet produceret på kraftvarmeanlæg eller elproduktionsanlæg, som ikke er solcelleanlæg eller vindmøller, er nettoafregning betinget af, at elproduktionsanlægget er beliggende på forbrugsstedet.

Små elproduktionsanlæg

§ 4. Egenproducenter af elektricitet fra elproduktionsanlæg, som har en nominel eleffekt som nævnt i stk. 2, kan betinget af Energistyrelsens tilsagn forud for projektets påbegyndelse få mulighed for nettoafregning, som opgøres på timebasis, hvorved egenproducenten fritages for at betale beløb til dækning af de offentlige forpligtelser som helhed i forhold til egetforbruget af elektricitet.

Stk. 2. Nettoafregning efter stk. 1 gælder for anlæg med en nominel eleffekt, som højst udgør

1. 50 kW for solcelleanlæg,
2. 25 kW for vindmøller og
3. 11 kW for kraftvarmeanlæg og elproduktions anlæg, som ikke er nævnt i nr. 1 eller 2.

Stk. 3. Nettoafregning efter stk. 1 er betinget af, at pågældende elproduktionsanlæg opfylder betingelserne for nettoafregning i § 3, stk. 3 og af, at det pågældende anlæg skal være tilsluttet i egen forbrugsinstallation.

Lejere

§ 5. For lejere, der ikke er egenproducenter af elektricitet, finder § 3, stk. 1-4, og § 4 om nettoafregning tilsvarende anvendelse for egetforbrug af elektricitet, der er produceret på et anlæg, som alene anvender vedvarende energikilder, hvis

1. anlægget er 100 pct. ejet af udlejerens af ejendommen,
2. udlejerens af ejendommen har stillet anlægget til rådighed for lejeren med henblik på nettoafregning, og
3. lejeren afregner sit elforbrug direkte med netvirksomheden på timebasis.

Stk. 2. De bestemmelser i kapitel 1 og 3-5, der gælder for egenproducenter af elektricitet, finder tilsvarende anvendelse for lejere, der er omfattet af stk. 1.

Kapitel 3. Ansøgning om tilsagn om nettoafregning

§ 6. Ansøgning om tilsagn om mulighed for nettoafregning efter kapitel 2 i denne bekendtgørelse indsendes til Energistyrelsen. Der skal foreligge én ansøgning pr. anlæg. Der skal anvendes et ansøgningsskema, der er udarbejdet af Energistyrelsen.

Stk. 2. Ansøgningsskema fås ved henvendelse til Energistyrelsen eller hentes på hjemmesiden www.ens.dk.

Stk. 3. Ansøgningsskemaer udfyldes elektronisk på hjemmesiden www.ens.dk eller indsendes til Energistyrelsen.

Stk. 4. Ansøgningen skal som minimum indeholde følgende oplysninger:

1. Navn på ejeren eller ejerne af elproduktionsanlægget.
2. CPR-nr., CVR-nr. eller identifikationsnummer for en afdeling i en almen boligorganisation for ejeren eller ejerne.
3. Bopælsadresse på ejeren eller ejerne af elproduktionsanlægget.
4. Installationsadresse.
5. Telefonnummer eller e-mailadresse til ejeren eller ejerne.
6. Elproduktionsanlæggets nominelle effekt målt i kW.
7. Det forventede tidspunkt for nettilslutning af elproduktionseanlægget.
8. Nettoafregningsgruppe.
9. Anlægstype.
10. Dokumentation for at projektet ikke er påbegyndt.

Stk. 5. For juridiske personer skal dokumentation for ejerforhold tillige indsendes.

Stk. 6. Ansøgningstidspunktet regnes fra den dag, hvor Energistyrelsen har modtaget en fyldestgørende ansøgning.

Stk. 7. For anlæg omfattet af § 4 skal ansøgeren endvidere bekræfte, at anlægget installeres i egen forbrugsinstallation.

Stk. 8. Hvis der søges om tilsagn om pristillæg til miljøvenlig elektricitet skal ansøgning om tilsagn om nettoafregning indsendes samtidig med ansøgning om tilsagn om pristillæg efter lov om fremme af vedvarende energi.

Afgørelse om tilsagn om nettoafregning

§ 7. Energistyrelsen træffer afgørelse om tilsagn om mulighed for nettoafregning efter denne bekendtgørelse.

§ 8. Et tilsagn gives pr. elproduktionsanlæg, og et tilsagn kan ikke opdeles i flere tilsagn.

Stk. 2. Hvis et elproduktionsanlæg, hvortil Energistyrelsen har givet tilsagn om mulighed for nettoafregning, ikke nettilsluttes inden 2 år fra tidspunktet for afgivelsen af tilsagnet, bortfalder tilsagnet.

Stk. 3. Energistyrelsen kan træffe afgørelse om dispensation fra stk. 2, hvis elproduktionsanlægget ikke opnår nettilslutning inden 2 år fra tidspunktet for afgivelse af tilsagnet og forholdet ikke kan tilregnes ejeren af elproduktionsanlægget.

Kapitel 4. Afgørelse om nettoafregning

§ 9. Energistyrelsen træffer afgørelse om berettigelsen til modtagelse af nettoafregning efter §§ 3-6, jf. § 7 og tidspunktet herfor, dog kan tidspunktet tidligst være fra tidspunktet for etablering af måling, jf. stk. 2, nr. 2.

Stk. 2. Nettoafregning efter stk. 1. er betinget af,

1. at elproduktionsanlægget er tilsluttet til det kollektive elforsyningsnet,
2. etablering af måling af elektricitet til og fra elforsyningsnettet,
3. at elproduktionsanlægget er anmeldt til det register, som er nævnt i § 85 a, stk. 2, nr. 2, i lov om elforsyning (Stamdataregistret) og
4. at Energistyrelsen har modtaget en ansøgning efter stk. 1 senest 30 dage efter etablering af måling af elektricitet til og fra elforsyningsnettet, jf. nr. 2.

Stk. 3. Energistyrelsen kan træffe afgørelse om dispensation fra stk. 2, nr. 4, hvis der foreligger særlige omstændigheder.

Fravalg og genoptagelse af nettoafregning

§ 10. En elproducent kan ved anmeldelse til Energistyrelsen fravælge modtagelse af nettoafregning.

Stk. 2. Elproducenten kan ved anmeldelse til Energistyrelsen genoptage modtagelse af nettoafregning, dog tidligst 3 måneder efter den dato, hvor fravalget har virkning.

Stk. 3. Fravalg og genoptagelse har virkning fra den første dag i et kvartal og med forudgående varsel på mindst en måned. Anmeldelse skal indgives på skema som udarbejdet af Energistyrelsen.

Stk. 4. Egenproducenten kan kun én gang i hvert kalenderår indgive anmodning om fravalg af nettoafregning.

Kapitel 5. Opgørelse og måling af elproduktion og forbrug, oplysningspligt m.v.

§ 11. Energistyrelsen opgør nettoafregning på grundlag af målt produktion af elektricitet og målt levering af elektricitet til og fra elforsyningsnettet, jf. dog stk. 2.

Stk. 2. Hvis der i samme forbrugsinstallation er tilsluttet flere anlæg, som anvender forskellige vedvarende energikilder og ikke hver er forsynet med en produktionsmåler, opgøres elproduktionen for de enkelte anlæg forholdsmæssigt på grundlag af anlæggenes størrelse og den gennemsnitlige elproduktion for nærmere angivne anlæg, jf. § 16.

§ 12. Målinger, der er nødvendige for nettoafregning, skal udføres af netvirksomheden ved hjælp af netvirksomhedens egne målere i overensstemmelse med måleforskrifter fra Energinet.dk som nævnt i bekendtgørelse om systemansvarlig virksomhed og anvendelse af eltransmissionsnettet m.v.

Stk. 2. Nødvendige udgifter til målinger som nævnt i stk.1, herunder til opsætning af målere og udførelsen af målinger samt administrationen forbundet hermed, skal afholdes af egenproducenten.

Stk. 3. Såfremt en egenproducent anmoder om at nettilslutte eller opsætte måler til et elproduktionsanlæg, som ikke har fået et tilsagn til modtagelse af nettoafregning efter § 7, eller som er eller vil blive omfattet af § 23, skal netvirksomheden afvise nettilslutning og opsætning af måler, jf. § 16, samt give meddelelse herom til Energistyrelsen.

Underretning

§ 13. En egenproducent skal underrette Energistyrelsen om alle forhold af betydning for berettigelsen til at få nettoafregning og opgørelsen af afregningen, jf. §§ 3-11. Underretning skal ske straks, så snart pågældende forhold er indtruffet, eller fra det tidspunkt hvor egenproducenten er blevet bekendt med, at forholdet er indtruffet, eller at forholdet vil indtræffe.

Overdragelse

§ 14. Et tilsagn om mulighed for nettoafregning er bundet til den installationsadresse, der er angivet i ansøgningen. Tilsagnet kan ikke overdrages til andre.

Stk. 2. Energistyrelsen kan træffe afgørelse om dispensation fra stk. 1, 2. pkt., hvis der foreligger særlige omstændigheder, eksempelvis hvor tilsagnet indgår som en underordnet del af en overdragelse.

Stk. 3. Et anlæg godkendt til nettoafregning er bundet til den installationsadresse, der er angivet i ansøgningen. Energistyrelsen kan træffe afgørelse om overdragelse anlæg godkendt til nettoafregning.

Stk. 4. Energistyrelsen kan træffe afgørelse om overdragelse af anlæg, som er berettiget til nettoafregning.

Bortfald af tilsagn om nettoafregning og modtagelse af nettoafregning

§ 15. Energistyrelsen kan træffe afgørelse om, at tilsagn om mulighed for nettoafregning i henhold til denne bekendtgørelse helt eller delvis bortfalder, hvis elproducenten har givet urigtige eller vildledende oplysninger eller undladt at give oplysninger af betydning for afgivelsen af tilsagnet.

Stk. 2. Hvis betingelserne for nettoafregning ikke er opfyldt på grund af indtrufne forhold, ophører nettoafregningen fra den dato, hvor forholdet anses for indtruffet.

Retningslinjer

§ 16. Energistyrelsen træffer afgørelse om anmodning om nettoafregning, herunder beregning af nettoafregning og opgørelse af egenproducentens køb og salg af elektricitet på elmarkedet.

Stk. 2. Energinet fastsætter retningslinjer for udførelse af målinger til brug for nettoafregning og størrelsen af den gennemsnitlige elproduktion for nærmere angivne anlæg. Retningslinjerne godkendes af Energistyrelsen.

Stk. 3. Energistyrelsens formular og ledsagende vejledning i henhold til stk. 1 offentliggøres på hjemmesiden www.ens.dk. Energinets retningslinjer offentliggøres på www.energinet.dk.

Kapitel 6.

Klageadgang og straffebestemmelser

§ 17. Energistyrelsens afgørelse om, hvorvidt betingelserne for nettoafregning er opfyldt og om nettoafregningens størrelse kan ikke påklages til energi-, forsynings- og klimaministeren, jf. bekendtgørelse om Energistyrelsens opgaver og beføjelser. Afgørelser kan påklages til Energiklagenævnet jf. § 89 i lov om elforsyning.

Stk. 2. Klage efter stk. 1 skal være indgivet skriftligt, inden 4 uger efter at afgørelsen er meddelt.

Stk. 3. Øvrige afgørelser efter denne bekendtgørelse kan ikke påklages til anden administrativ myndighed.

§ 18. Medmindre højere straf er forskyldt efter anden lovgivning, straffes med bøde den, som afgiver urigtige oplysninger om forhold, hvorom vedkommende er forpligtet til at give oplysninger ifølge § 13, eller undlader at afgive sådanne oplysninger.

Stk. 2. Der kan pålægges selskaber m.v. (juridiske personer) strafansvar efter reglerne i straffelovens 5. kapitel.

Kapitel 7. Ikrafttrædelse og overgangsbestemmelser

§ 19. Bekendtgørelsen træder i kraft den 1. juli 2016.

Stk. 2. Bekendtgørelse nr. 1112 af 18. september 2015 om nettoafregning for egenproducenter af elektricitet ophæves.

§ 20. Egenproducenter af elektricitet fra elproduktionsanlæg, som er nettilsluttet inden den 20. november 2012, kan fortsat efter uden tilsagn få nettoafregning betinget af, at elproducenten opfylder betingelserne i § 5, stk. 2, i bekendtgørelse nr. 804 af 28. juni 2010 om nettoafregning for egenproducenter af elektricitet.

Stk. 2. Stk. 1 gælder også for en lejer af en bolig eller en ikkeerhvervsmæssigt benyttet bebyggelse, når elproduktionsanlægget er tilsluttet lejerens forbrugsinstallation og lejerens elforbrug afregnes individuelt, jf. § 5, stk. 2, nr. 3, i bekendtgørelse nr. 804 af 28. juni 2010 om nettoafregning for egenproducenter af elektricitet, som ændret ved bekendtgørelse nr. 1637 af 15. december 2010. Dette er betinget af, at den pågældende opfylder betingelserne i § 5, stk. 2, i bekendtgørelse nr. 804 af 28. juni 2010 om nettoafregning for egenproducenter af elektricitet, som ændret ved bekendtgørelse nr. 1637 af 15. december 2010.

§ 21. Endvidere kan en ejer af et elproduktionsanlæg ved anmodning til Energistyrelsen få nettoafregning på årsbasis efter § 5 i bekendtgørelse nr. 804 af 28. juni 2010 om nettoafregning for egenproducenter af elektricitet frem til og med den 19. november 2032 på betingelse af

1. at ejeren opfylder betingelserne efter § 5, stk. 2, i bekendtgørelse nr. 804 af 28. juni 2010 om nettoafregning for egenproducenter af elektricitet,
2. at ejeren har indgået bindende aftale om køb af elproduktionsanlægget senest den 19. november 2012, jf. stk. 2,
3. at netvirksomheden senest den 20. december 2012 har modtaget anmeldelse af anlægget med henblik på registrering i Stamdataregisteret, og
4. at anlægget er nettilsluttet senest den 31. december 2013.

Stk. 2. Ved ejerens anmodning til Energistyrelsen om nettoafregning skal ejeren ved købsfaktura eller lignende fremvise skriftlig dokumentation for, at elproduktionsanlægget er købt senest den 19. november 2012.

Stk. 3. En lejer af en bolig eller en ikkeerhvervsmæssigt benyttet bebyggelse kan indtræde i ejerens ret til nettoafregning på årsbasis efter stk. 1, hvis anlægget er tilsluttet lejerens forbrugsinstallation, og lejerens elforbrug afregnes individuelt, jf. § 5, stk. 2, nr. 3, i bekendtgørelse nr. 804 af 28. juni 2010 om nettoafregning for egenproducenter af elektricitet, som ændret ved bekendtgørelse nr. 1637 af 15. december 2010.

Stk. 4. Energistyrelsen træffer afgørelse om, hvorvidt betingelserne for årsbaseret nettoafregning efter stk. 1 eller 3 er opfyldt.

Stk. 5. Afgørelser efter stk. 4 kan ikke påklages til anden administrativ myndighed end Energiklagenævnet, jf. § 12.

§ 22. Hvis et kraftvarmeanlæg beliggende på forbrugsstedet ikke er 100 pct. ejet af elforbrugeren, gives der nettoafregning uden forudgående tilsagn på betingelse af,

1. at anlægget er nettilsluttet senest den 12. april 2000, og
2. at elforbrugeren senest på denne dato har indgået en leasingaftale eller anden finansiel aftale om rådighed over anlægget og fortsat har en sådan aftale.

Stk. 2. Hvis et kraftvarmeanlæg leverer varme til flere erhvervsvirksomheder gennem direkte varmemeforsyningsnet, gives der nettoafregning uanset anlæggets beliggenhed på betingelse af,

1. at anlægget er nettilsluttet senest den 12. april 2000, og
2. at anlægget ejes af en eller flere af de pågældende erhvervsvirksomheder

Stk. 3. Når flere forbrugere er tilsluttet til et elproduktionsanlæg som nævnt i stk. 2 opgøres nettoafregningen for de pågældende elforbrugere under ét.

§ 23. Egenproducenter af elektricitet fra elproduktionsanlæg, som har påbegyndt deres projekt eller ansøgt om tilsagn om pristillæg efter den 20. november 2012 og inden den 23. september 2015, kan ved ansøgning til Energinet.dk fortsat få nettoafregning uden et forudgående tilsagn på betingelse af, at Energinet.dk har truffet afgørelse herom senest i 2017, og at ansøgning herom er modtaget af Energinet.dk senest den 31. oktober 2017.

Bekendtgørelse 2014-06-27 nr. 823 om regler for anmeldelse af priser og betingelser m.v. for elforsyning

I medfør af § 71 a, stk. 3, (§ 72, stk. 7), § 76, stk. 5, og § 88, stk. 1, i lov om elforsyning, jf. lovbe-
kendtgørelse nr. 1329 af 25. november 2013, fastsættes:

Bekendtgørelsens anvendelsesområde

§ 1. Anmeldelsespligt efter denne bekendtgørelse påhviler de kollektive elforsyningsvirksomheder, som defineret i lovens § 5, nr. 10, samt virksomheder med forsyningspligtbevilling, jf. lovens § 5, nr. 8.

Kollektive elforsyningsvirksomheders anmeldelsespligt

§ 2. De kollektive elforsyningsvirksomheder skal anmelde

1. metoder til beregning eller fastsættelse af betingelser og vilkår for adgang til transmissions- og distributionsnet, herunder tariffer, med henblik på Energitilsynets godkendelse af metoderne, jf. bek. nr. 1085 af 20. september 2010, jf. lovens § 76, stk. 1, nr. 1
2. priser, tariffer og betingelser for ydelser, der omfattes af bevillingerne, samt grundlaget for fastsættelsen af disse, herunder leveringsaftaler, inden 30 dage efter disses fastsættelse eller vedtagelse dog senest samtidig med, at priserne, tarifferne og betingelserne træder i kraft, jf. nr. 1, jf. lovens § 76, stk. 1, nr. 2
3. dokumentation for udskillelse af kommercielle aktiviteter, jf. lovens § 76, stk. 1, nr. 3
4. dokumentation for regnskabsmæssig adskillelse af aktiviteter, jf. lovens § 76, stk. 1, nr. 4, såfremt virksomheden udfører andre aktiviteter end bevillingspligtige aktiviteter
5. kapitalopgørelser udarbejdet efter reglerne i lovens § 69, stk. 2, og § 74, som skal danne grundlag for indregning af forrentning i priserne, hvert år senest 1. november, jf. lovens § 76, stk. 1, nr. 5
6. aftaler om transit, herunder forhandlede priser og betingelser, jf. lovens § 76, stk. 1, nr. 7, senest 7 dage efter, at aftalen er indgået, og
7. årsberetningen for et kalenderår med beskrivelse af det interne overvågningsprogram mod diskriminerende adfærd samt kontrollen af dette, jf. lovens § 20 a, stk. 1, og § 28 b, stk. 1, senest 1. juni i det følgende kalenderår. Inden for samme frist skal der ske offentliggørelse af årsberetningen.

Stk. 2. Energitilsynets godkendelse af metoderne, jf. § 2, stk. 1, nr. 1, er en forudsætning for virksomhedernes anvendelse af betingelser og vilkår for deres ydelser, herunder tariffer.

Stk. 3. Energitilsynet kan udarbejde nærmere vejledning til anmeldelse af grundlaget for priser, tariffer og ydelser, der omfattes af bevillingerne, jf. stk. 1, nr. 2.

Netvirksomheder

§ 3. Til brug for fastsættelse af de i lovens § 70 nævnte indtægtsrammer skal netvirksomheder for et reguleringsår senest den 10. december året før anmelde sin forventede leverede mængde elektricitet for det kommende reguleringsår, jf. bekendtgørelse nr. 335 af 15. april 2011 om indtægtsrammer for netvirksomheder og regionale transmissionsvirksomheder omfattet af lov om elforsyning.

Stk. 2. Netvirksomheder anmelder hvert år senest 31. maj i året efter reguleringsåret årsrapport for de bevillingspligtige aktiviteter til Energitilsynet med tilhørende redegørelse for de forhold, der er opregnet i § 29, stk. 1, i bekendtgørelse nr. 335 af 15. april 2011 om indtægtsrammer for netvirksomheder og regionale transmissionsvirksomheder omfattet af lov om elforsyning.

Virksomheder med forsyningspligtbevilling

§ 4. Virksomheder, der har opnået bevilling til forsyningspligtig virksomhed ved udbud efter lovens § 34 a, skal for så vidt angår deres forsyningspligtigheder senest 5 hverdage før et kvartalskifte anmelde salgspriser, jf. lovens § 71 a, stk. 1, samt et balancerings- og administrationsbidrag, jf. lovens § 71 a, stk. 2.

Stk. 2. Virksomheder, der har opnået bevilling til forsyningspligtig virksomhed uden udbud efter lovens § 34 a, skal for så vidt angår deres forsyningspligtigheder senest 10 hverdage før et kvartalskifte anmelde salgspriser, herunder eventuelt abonnement, jf. lovens § 72, stk. 1, samt et balancerings- og administrationsbidrag, herunder eventuelt abonnement, jf. lovens § 72, stk. 2.

Stk. 3. Som grundlag for anmeldelse af de forsyningspligtige salgspriser, gebyrer og vilkår i henhold til stk. 2, anmeldes for så vidt angår ikke-timemålte forbrugere, jf. lovens § 76, stk. 2, senest 10 hverdage før et kvartalskifte afsætningsprognose for det kommende kvartal, virksomhedens timeforbrugsprofil for forrige kvartal samt ex ante profilomkostning for forrige kvartal, herunder realiseret afsætning for forrige kvartal, realiseret profilomkostning for forrige kvartal samt differencen for profilopgørelsen for forrige kvartal.

Stk. 4. Energitilsynet kan udarbejde nærmere vejledning til anmeldelse af grundlaget for anmeldelse af salgspriser, gebyrer og vilkår m.v.

Energinet.dk

§ 5. Energinet.dk og denne virksomheds helejede datterselskaber skal for så vidt angår systemansvars- og transmissionsydelser anmelde priser, tariffer og betingelser for ydelser samt grundlaget for fastsættelsen af disse, herunder leveringsaftaler, senest 30 dage efter disses vedtagelse, dog senest samtidig med, at priserne, tarifferne og betingelserne træder i kraft, jf. lovens § 76, stk. 3.

Stk. 2. Energinet.dk anmelder hvert år senest 1. juni årsrapport og øvrige regnskaber for det foregående regnskabsår, samt årsrapporter fra helejede datterselskaber.

Stk. 3. Energinet.dk anmelder hvert år inden 1. juni investerings- og finansieringsplaner. Ved ændringer anmeldes revideret plan inden 30 dage efter vedtagelse.

Stk. 4. Ved anmeldelse af årsrapport og regnskaber samt investerings- og finansieringsplaner redegør Energinet.dk samtidig for konstaterede differencer mellem realiserede indtægter og nødvendige omkostninger og forrentning for det pågældende regnskabsår. Endvidere redegøres for den planlagte afvikling af konstaterede differencer.

Stk. 5. Energinet.dk anmelder hvert andet år 10-årige netudviklingsplaner til Energitilsynet, jf. § 7, stk. 4, i bekendtgørelse nr. 1034 af 11. november 2011.

Stk. 6. Energitilsynet kan udarbejde nærmere vejledning til anmeldelse af grundlaget for priser, tariffer og ydelser, jf. stk. 1.

§ 6. Den systemansvarlige virksomhed skal senest 1. november året før - efter høring af relevante parter - anmelde de regler og kriterier, som virksomheden fastsætter i medfør af lovens § 27 c, stk. 2 og 9, for et kommende år til Energitilsynet med henblik på Energitilsynets godkendelse af regler og kriterier.

Offentlighed

§ 7. Anmeldelser er offentligt tilgængelige.

Stk. 2. Energitilsynet kan beslutte, at en anmeldelse ikke offentliggøres, hvis væsentlige hensyn taler herimod.

Sanktionsbestemmelser

§ 8. Med mindre højere straf er forskyldt efter anden lovgivning, straffes med bøde den, der

1. undlader at foretage anmeldelse efter denne bekendtgørelse eller
2. undlader rettidigt at anmelde som nævnt i §§ 2, 3, 4, 5 og 6.

Stk. 2. Der kan pålægges selskaber m.v. (juridiske personer) strafansvar efter reglerne i straffelovens kap. 5.

Ikrafttræden

§ 9. Bekendtgørelsen træder i kraft den 1. juli 2014.

Stk. 2. Samtidig ophæves bekendtgørelse nr. 930 af 17. august 2011 om regler for anmeldelse af priser og betingelser for levering af elektricitet samt betingelser og vilkår for anvendelse af transmissions- og distributionsnet, herunder tariffer.

Noter

Bekendtgørelsen indeholder regler, der gennemfører dele af Europa-Parlamentets og Rådets direktiv 2009/72/EF af 13. juli 2009 om fælles regler for det indre marked for elektricitet og om ophævelse af direktiv 2003/54/EF, EU-tidende 2009, nr. L 211, side 55.

Bekendtgørelse 2013-12-03 nr. 1358 om fjernaflæste elmålere og måling af elektricitet i slutforbruget

Som ændret ved bkg 2017-12-18 nr. 1634.

Ændringerne ved bkg 2017 1634 har ikrafttræden 2018-01-01.

I medfør af § 20, stk. 2, § 22, stk. 4, § 28, stk. 3, og § 69, stk. 5, i lov om elforsyning, jf. lovbekendtgørelse nr. 418 af 25. april 2016, som ændret ved lov nr. 662 af 8. juni 2017, og efter forelæggelse for Folketingets Energi-, Forsynings- og Klimaudvalg fastsættes efter bemyndigelse i henhold til § 4, stk. 1, i bekendtgørelse nr. 1512 af 15. december 2017 om Energistyrelsens opgaver og beføjelser:

Anvendelsesområde

§ 1. Bekendtgørelsen finder anvendelse på netvirksomheders fjernaflæste elmålere og måling af elektricitet hos slutbrugere.

Stk. 2. Ved slutbruger forstås i denne bekendtgørelse en fysisk eller juridisk person, hvis levering eller aftag af elektricitet i nettet er omfattet af netvirksomhedens pligt til at måle levering og aftag af elektricitet i nettet, jf. § 20, stk. 1, nr. 4, i lov om elforsyning.

Idriftsættelse af fjernaflæste elmålere

§ 2. Netvirksomhederne skal sikre, at der inden den 31. december 2020 er idriftsat fjernaflæste elmålere hos alle slutbrugere.

Stk. 2. Fjernaflæste elmålere skal opfylde kravene i §§ 4-7, jf. dog § 11.

Stk. 3. En fjernaflæst elmåler, der opfylder kravene i §§ 4-7, kan ikke udskiftes med en elmåler, som ikke opfylder disse krav.

§ 3. Ved installation af fjernaflæste elmålere hos slutbrugere skal netvirksomhederne informere og rådgive slutbrugerne om anvendelsen af fjernaflæste elmålere og potentialet for brugen af disse.

Tekniske krav til fjernaflæste elmålere

§ 4. En fjernaflæst elmåler skal kunne

1. registrere aftag og levering af elektricitet i det kollektive elforsyningsnet særskilt og med en registrering hvert 15. minut eller med kortere intervaller,
2. ændre indstillinger for registreringsfrekvensen via et fjernaflæsningsystem, og
3. lagre målte data til brug for forbrugsafregning.

Stk. 2. Målersystemet skal kunne registrere forsyningsafbrud hos forbrugeren og på forespørgsel fra netvirksomheden overføre afbrudsdata.

§ 5. En fjernaflæst elmåler skal være i stand til at videreformidle målte data om aftag og levering af elektricitet for de enkelte tidsserier til netvirksomheden og en ekstern enhed. Den fjernaflæste elmåler skal som minimum kunne bringes til at vise akkumulerede værdier for aftag og levering af elektricitet samt den aktuelle elektriske effekt.

§ 6. Intervallet for overførsel af målte data til netvirksomheden skal kunne justeres og tilpasses selskabernes afregnings- og faktureringsrutiner i henhold til forskrifter udstedt af Energinet.dk.

Stk. 2. Målte data skal til enhver tid kunne indhentes fra den fjernaflæste elmåler af netvirksomheden.

§ 7. Det skal være muligt for forbrugeren efter åbne standarder at tilkoble eksterne enheder til den fjernaflæste elmåler og løbende udtage forbrugsrelevante data, jf. § 5.

Stk. 2. Overførsel af data skal være sikret via kryptering eller lignende.

Stk. 3. Tilkobling af eksterne enheder skal kunne foretages af lægmand uden at bryde plomber eller lignende. Netvirksomheden kan beslutte, at aktivering skal foretages eksternt af netvirksomheden. Dette må ikke påføre forbrugeren unødige ekstraomkostninger.

Stk. 4. Udtagning af data må ikke være til gene for netvirksomheders brug af den fjernaflæste elmåler.

Formidling af data til datahub

§ 8. Netvirksomhederne indsender timemålte forbrugsdata til datahubben fra de af netvirksomhedernes slutbrugere, hvor der er idriftsat fjernaflæste elmålere, når der i forskrifter udstedt af Energinet.dk er indført en model for timeafregning af alle slutbrugere.

Stk. 2. Klima-, energi- og bygningsministeren kan fastsætte en tidsfrist for Energinet.dk's udstedelse af forskrifter, der indfører en model for timeafregning af alle slutbrugere.

Dokumenterede meromkostninger for netvirksomhederne

§ 9. Energitilsynet kan, jf. bekendtgørelse om indtægtsrammer for netvirksomheder, efter ansøgning forhøje omkostningsrammen og det samlede forrentningsgrundlag i reguleringsåret for netvirksomheder, der har dokumenterede meromkostninger som følge af krav om udskiftning og opgradering af elmålere til fjernaflæste elmålere, fremskyndelse af investeringer i fjernaflæste elmålere og indsendelse af timemålte forbrugsdata til datahubben.

Stk. 2. Omkostningsrammen og det samlede forrentningsgrundlag i reguleringsåret kan forhøjes med dokumenterede meromkostninger ved fremskyndelse af investeringer som følge af tidsfristen i § 2, stk. 1.

Stk. 3. Omkostningsrammen og det samlede forrentningsgrundlag i reguleringsåret kan forhøjes med dokumenterede meromkostninger til udskiftning eller opgradering af elmålere til fjernaflæste elmålere, der opfylder kravene i §§ 4-7, jf. § 2, stk. 1.

Stk. 4. Omkostningsrammen kan forhøjes med øgede driftsomkostninger som følge af forskrifter udstedt af Energinet om indsendelse af timemålte forbrugsdata, jf. § 8, stk. 1.

Stk. 5. Energitilsynet anvender standardiserede forudsætninger for forhøjelse af omkostningsrammen som følge af øgede driftsomkostninger efter stk. 4. Energitilsynet kan anvende standardiserede forudsætninger for forhøjelse af omkostningsrammen og det samlede forrentningsgrundlag i reguleringsåret som følge af dokumenterede meromkostninger efter stk. 2 og 3. Ved udarbejdelse af standardiserede forudsætninger i forhold til stk. 2 og 3 tager Energitilsynet bl.a. hensyn til en forventet levetid på 15 år for elmålerne og netvirksomhedernes sparede omkostninger til den relevante alternative investering, der indtil den 31. december 2020 vil være en elektronisk ikke-fjernaflæst elmåler.

Stk. 6. En netvirksomhed kan efter reglerne i bekendtgørelse om indtægtsrammer for netvirksomheder én gang årligt ansøge Energitilsynet om en forhøjelse af omkostningsrammen og det samlede forrentningsgrundlag i reguleringsåret for det eller de år, hvor de dokumenterede meromkostninger er afholdt, jf. stk. 1-4. Muligheden for at få godkendt en forhøjelse af omkostningsrammen og det samlede forrentningsgrundlag i reguleringsåret bortfalder, såfremt Energitilsynet ikke har modtaget en ansøgning rettidigt, jf. bekendtgørelse om indtægtsrammer for netvirksomheder.

Ikrafttrædelse og overgangsbestemmelser

§ 10. Bekendtgørelsen træder i kraft den 10. december 2013.

Stk. 2. Samtidig ophæves bekendtgørelse nr. 783 af 29. juni 2011 om måling af elektricitet i slutforbruget.

§ 11. De fjernaflæste elmålere, der allerede er idriftsat på tidspunktet for bekendtgørelsens ikrafttræden, men ikke opfylder alle kravene i §§ 4-7, kan forblive i drift i de pågældende elmåleres restlevetid, såfremt de kan benyttes til indsendelse af timemålte forbrugsdata til datahubben, jf. § 8, stk. 1.

Stk. 2. I målersystemer med fjernaflæste elmålere som nævnt i stk. 1, finder § 2, stk. 2, ikke anvendelse ved udskiftning af enkelte defekte fjernaflæste elmålere og tilslutning af nye fjernaflæste elmålere.

Noter

Bekendtgørelsen indeholder bestemmelser, der gennemfører dele af Europa-Parlamentets og Rådets direktiv 2009/72/EF af 13. juli 2009 om fælles regler for det indre marked for elektricitet og om ophævelse af direktiv 2003/54/EF, EU-Tidende 2009, nr. L 211, side 55, og dele af Europa-Parlamentets og Rådets direktiv 2012/27/EU af 25. oktober 2012 om energieffektivitet, om ophævelse af direktiv 2009/125/EF og 2010/30/EU samt om ophævelse af direktiv 2004/8/EF og 2006/32/EF, EU-Tidende 2012, nr. L 315, side 1. Bekendtgørelsen har som udkast været notificeret i overensstemmelse med Europa-Parlamentets og Rådets direktiv 98/34/EF (informationsproceduredirektivet), som ændret ved direktiv 98/48/EF.

Bekendtgørelse 2018-06-27 nr. 933 om program for intern overvågning for net - og transmissionsvirksomheder og Energinet

I medfør af § 20 a, stk. 5, § 28 b, stk. 2, § 78, stk. 7, og § 88, stk. 1, i lov om elforsyning, jf. lovbe-
kendtgørelse nr. 114 af 9. februar 2018, som ændret ved lov nr. 690 af 8. juni 2018, fastsættes efter
bemyndigelse i henhold til § 4, stk. 1, i bekendtgørelse nr. 1512 af 15. december 2017 om Energisty-
relsens opgaver og beføjelser:

Program for intern overvågning

§ 1. Netvirksomheder, transmissionsvirksomheder, der ikke er ejermæssigt adskilt i henhold til § 19
a i lov om elforsyning, og Energinet skal opstille et program for intern overvågning, som har til formål
at forhindre diskriminerende adfærd.

Stk. 2. Programmet skal beskrive virksomhedens tiltag for at forhindre diskriminerende adfærd,
herunder beskrive de specifikke forpligtelser, som virksomhedens ansatte, rådgivere og øvrige perso-
ner, som udfører opgaver for virksomheden, er underlagt for at opfylde det i stk. 1 nævnte formål.

§ 2. Programmet skal som minimum beskrive følgende tiltag, som skal være egnede til at forhindre
diskriminerende adfærd:

1. De tiltag der skal sikre, at adgangen til virksomhedens net sker på ikkediskriminerende vilkår, og
at vedligeholdelse og udbygning af nettet samt virksomhedernes opgaver, herunder vedrørende
nettilslutning og netafbrydelse, gennemføres på en ikkediskriminerende måde i forhold til nettets
brugere.
2. De tiltag der skal sikre, at virksomheden i sin kundekontakt ikke favoriserer bestemte selskaber.
3. De tiltag der skal sikre, at kravene om habilitet, jf. § 45 i lov om elforsyning, overholdes.
4. De tiltag der skal sikre overholdelse af kravet om, at aftaler, som virksomheden indgår med andre
virksomheder, skal indgås på markedsmæssige vilkår samt foreligge skriftligt på aftaletidspunk-
tet, jf. § 46 i lov om elforsyning.
5. De tiltag der skal sikre overholdelse af kravet om regnskabsmæssig adskillelse, jf. § 47, stk. 3, og
§ 76, stk. 1, nr. 4, i lov om elforsyning, § 12 i lov om Energinet samt regler herom udstedt i med-
før af lov om elforsyning og lov om Energinet.
6. De tiltag der skal sikre overholdelse af kravet om selskabsmæssig udskillelse af aktiviteter, jf. §
47, stk. 4, i lov om elforsyning, samt § 2, stk. 4, i lov om Energinet.
7. De tiltag der skal sikre, at kommunikation med en elhandelsvirksomhed om forhold, der vedrører
et konkret aftagenummer, sker via datahubben i henhold til forskrifter udstedt af Energinet, og
at direkte kommunikation mellem netvirksomheden og elhandelsvirksomheden om enkelte afta-
genumre kun sker i særlige tilfælde fastlagt i Energinet's forskrifter, hvor elhandelsvirksomheden
har behov for en dialog vedrørende konkrete problemstillinger om målinger, fakturering, afbry-
delser eller lignende, jf. § 72 c, stk. 1, i lov om elforsyning.
8. De tiltag der skal sikre, at forretningsmæssigt følsomme oplysninger, som virksomheden modta-
ger under udøvelsen af sin virksomhed, behandles fortroligt, jf. § 84, stk. 8, og § 84 a, stk. 1, i
lov om elforsyning, og såfremt sådanne oplysninger kan videregives, at dette sker på en ikkedis-
kriminerende måde. Programmet skal herunder beskrive, hvilke oplysninger, der skal behandles
fortroligt, samt de procedurer, der gælder for virksomhedens modtagelse og behandling af disse
oplysninger.

9. De tiltag der skal forhindre, at oplysninger om virksomhedens egne aktiviteter, som kan være forretningsmæssigt fordelagtige, bliver videregivet på en diskriminerende måde, jf. § 84 a, stk. 1, i lov om elforsyning.
10. De tiltag der skal sikre, at netvirksomheder er identitetsmæssigt adskilt fra virksomheder, som er vertikalt integreret med netvirksomheden, og at der ikke i øvrigt i den vertikalt integrerede netvirksomheds kommunikationsarbejde og identitetsstrategier skabes uklarheder om netvirksomhedens særskilte identitet. Netvirksomheden skal herunder beskrive de tiltag, der skal sikre retlig og faktisk råderet over netvirksomhedens hjemmeside og oplysninger, som netvirksomheden lader andre uden for netvirksomheden anvende, jf. § 20 b, stk. 1, i lov om elforsyning.
11. De tiltag der skal sikre, at andre, der udfører opgaver for netvirksomheden, ved opgavens udførelse anvender en identitet, som adskiller sig fra de identiteter, som i øvrigt anvendes af virksomheder, som er vertikalt integreret med netvirksomheden, jf. § 20 b, stk. 2, i lov om elforsyning.

Stk. 2. Programmet skal beskrive, hvordan virksomheden gennemfører en passende kontrol af programmet, herunder hvordan den overvågningsansvarliges uafhængighed sikres, jf. § 20 a, stk. 2 og 3, i lov om elforsyning.

Stk. 3. Forsyningstilsynet kan kræve, at programmet skal indeholde beskrivelse af tiltag ud over de i stk. 1 og 2 nævnte, i det omfang dette er påkrævet for at forhindre diskriminerende adfærd i den pågældende virksomhed.

§ 3. Virksomheden skal sikre, at programmet gennemføres, herunder at der gennemføres en passende kontrol af programmet.

Stk. 2. Den overvågningsansvarlige kan klage til Forsyningstilsynet over manglende adgang til alle nødvendige oplysninger hos virksomheden og eventuelle tilknyttede og associerede virksomheder samt virksomheder, der kontrolleres af samme virksomhedsdeltagere, jf. § 20 a, stk. 4, i lov om elforsyning.

§ 4. Det forhold, at en virksomhed har udarbejdet og gennemført et program for intern overvågning i overensstemmelse med reglerne i denne bekendtgørelse, fritager ikke virksomheden for andre forpligtelser, som virksomheden er pålagt efter lov om elforsyning eller anden lovgivning, eller efter regler eller afgørelser i henhold til lov om elforsyning eller anden lovgivning.

Årsberetning

§ 5. Virksomheden skal offentliggøre en årsberetning for hvert kalenderår med en redegørelse for programmets gennemførelse i det forløbne år for hvert af punkterne i programmet, herunder en beskrivelse af ændringer i det interne overvågningsprogram og den foretagne kontrol. Årsberetningen skal endvidere redegøre for den udpegede overvågningsansvarliges uafhængighed.

Stk. 2. Årsberetningen skal dateres og underskrives af virksomhedens direktør og den uafhængige overvågningsansvarlige.

Stk. 3. Årsberetningen for et kalenderår skal offentliggøres og anmeldes til Forsyningstilsynet senest den 1. juni i det følgende kalenderår.

Tilsyn

§ 6. Forsyningstilsynet fører tilsyn med, at programmet er i overensstemmelse med §§ 1 og 2, og at årsberetning udformes, offentliggøres og anmeldes efter reglerne i § 5.

Stk. 2. I forbindelse med anmeldelsen af årsberetningerne, jf. § 5, fører Forsyningstilsynet endvidere tilsyn med, at programmet er gennemført, og at der er foretaget den i programmet beskrevne kontrol af programmet, jf. § 3.

§ 7. Forsyningstilsynet fører tilsyn med den overvågningsansvarliges uafhængighed, jf. § 20 a, stk. 2 og 3, i lov om elforsyning.

Klage

§ 8. Klager over manglende overholdelse af bekendtgørelsen indgives til Forsyningstilsynet.
Straf

§ 9. Medmindre højere straf er forskyldt efter anden lovgivning, straffes med bøde den, der overtræder § 5 om offentliggørelse og anmeldelse af årsberetning til Forsyningstilsynet.

Stk. 2. Der kan pålægges selskaber m.v. (juridiske personer) strafansvar efter reglerne i straffelovens

kapitel 5. Ikrafttrædelse

§ 10. Bekendtgørelsen træder i kraft den 1. juli 2018.

Stk. 2. Bekendtgørelse nr. 667 af 19. maj 2015 om program for intern overvågning for net- og transmissionsvirksomheder og Energinet.dk i henhold til lov om elforsyning ophæves.

Bekendtgørelse 2003-05-20 nr 358
om undtagelse af anlæg og sideordnede aktiviteter fra elforsyningsloven

I medfør af § 2, stk. 4, i lov om elforsyning, jf. lovbekendtgørelse nr. 151 af 10. marts 2003, fastsættes:

§ 1. Kommuner kan drive kraftvarmeanlæg med en eleffekt på 25 megawatt eller derunder, som er godkendt i henhold til lov om varmforsyning, uden opfyldelse af selskabskravet i elforsyningslovens § 4, stk. 1.

§ 2. Kollektive elforsyningsvirksomheder kan uanset bestemmelsen i elforsyningslovens § 47, stk. 4, drive virksomhed med elproduktion eller anden tilknyttet virksomhed, såfremt de samlede indtægter herfra udgør mindre end 5 % af omsætningen i den kollektive elforsyningsvirksomhed.

Stk. 2. Virksomhed efter stk. 1 skal holdes regnskabsmæssigt adskilt fra den kollektive elforsyningsvirksomheds øvrige aktiviteter.

§ 3. Følgende aktiviteter udført af personale ansat i en netvirksomhed er undtaget fra elforsyningslovens § 47:

1. Aflæsning af varmemålere for varmekunder i netvirksomhedens forsyningsområde.
2. Udarbejdelse af datagrundlag for varmeafregning i netvirksomhedens forsyningsområde.

§ 4. Bekendtgørelsen træder i kraft den 1. juni 2003.

Stk. 2. Følgende regler ophæves:

1. § 3, stk. 2, og § 4 i bekendtgørelse nr. 1126 af 29. december 1999 om ikrafttræden af lov om elforsyning, lov om ændring af lov om elforsyning og lov om ændring af lov om varmforsyning.
2. Bekendtgørelse nr. 186 af 20. marts 2000 om kollektive elforsyningsvirksomheders sideordnede aktiviteter m.v.

Kapitel 4

Lovgivning vedrørende elhandel

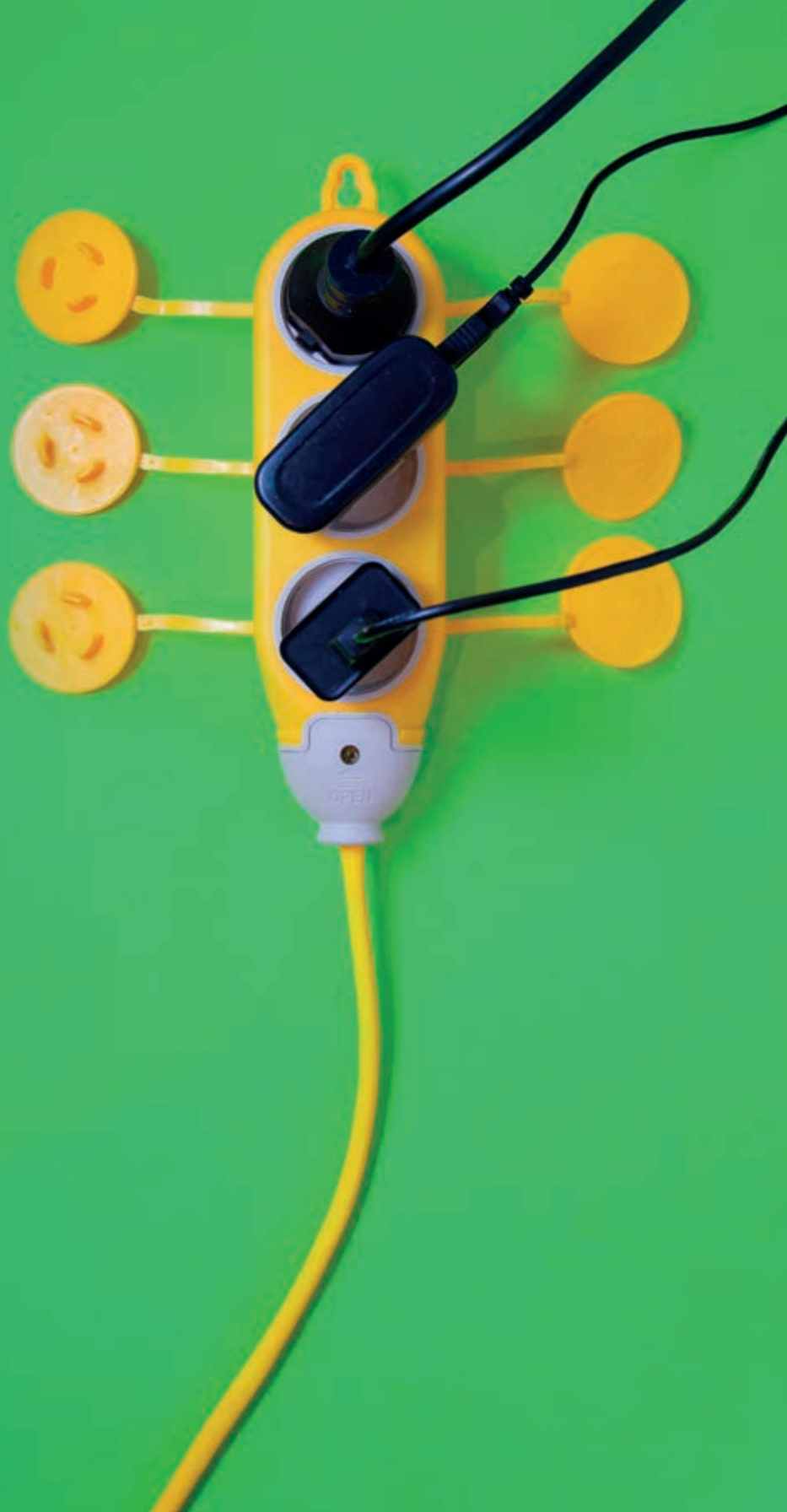

Bekendtgørelse 2016-11-29 nr. 1401
om elhandelsvirksomheders indberetning af forsyningsafbrydelser og
begrundelser herfor

I medfør af § 82 c, stk. 2, og § 88, i lov om elforsyning, jf. lovbekendtgørelse nr. 418 af 25. april 2016 fastsættes:

Kapitel 1.
Formål

§ 1. Denne bekendtgørelse har til formål at fastsætte regler for, hvordan og hvornår en elhandelsvirksomhed skal indberette oplysninger om antallet af forsyningsafbrydelser og begrundelserne herfor.

Kapitel 2.
Anvendelsesområde og definitioner

§ 2. Bekendtgørelsen finder anvendelse på elhandelsvirksomheder, jf. elforsyningslovens § 5, stk. 1, nr. 7.

§ 3. I denne bekendtgørelse forstås ved forsyningsafbrydelse, at det er en gennemført afbrydelse af elforsyningen til et aftagenummer på anmodning fra en elhandelsvirksomhed.

Kapitel 3.
Indberetning

§ 4. Elhandelsvirksomheder skal indberette antallet af forsyningsafbrydelser til Energitilsynet en gang årligt.

Stk. 2. Afbrydelser, hvor elforbrugeren selv har opsagt sin aftale med sin elhandelsvirksomhed, eller selv har anmodet om afbrydelse af aftagenummeret, er undtaget fra indberetningspligten, jf. stk. 1.

Stk. 3. Antallet af forsyningsafbrydelser skal indberettes i følgende grupper:

1. Husholdningsforbrugere, jf. elforsyningsloven § 5, stk. 1, nr. 10.
2. Øvrige elforbrugere.

Stk. 4. Antallet af forsyningsafbrydelser hos husholdningsforbrugere skal indberettes under følgende kategorier:

1. Husholdningsforbrugers manglende efterlevelse af krav om sikkerhedsstillelse, jf. elforsyningslovens § 6 b, stk. 7, jf. stk. 5, jf. stk. 3.
2. Øvrige begrundelser.

Stk. 5. Antallet af forsyningsafbrydelser hos øvrige elforbrugere, jf. denne bekendtgørelse § 4, stk. 2, nr. 2 skal indberettes under følgende kategorier:

1. Manglende betaling.
2. Øvrige begrundelser.

Kapitel 4. Tidspunkt og format for indberetning

§ 5. Indberetning efter § 4 skal ske til Energitilsynet senest den 1. april hvert år.

Stk. 2. Indberetning jf. § 4 og § 5, stk. 1, skal omfatte forsyningsafbrydelser for det forudgående kalenderår.

Stk. 3. Indberetning efter § 4 og § 5, stk. 1, skal fremsendes elektronisk til Energitilsynet ved brug af et skema udarbejdet af Energitilsynet.

Kapitel 5. Sanktionsbestemmelser

§ 6. Energitilsynet kan i henhold til elforsyningslovens § 85 c meddele påbud om efterkommelse af bestemmelserne i denne bekendtgørelses §§ 4-5.

Stk. 2. Energitilsynets påbud kan påklages til Energiklagenævnet efter elforsyningsloven § 89.

§ 7. Medmindre højere straf er forskyldt efter anden lovgivning, straffes med bøde den, der undlader at efterkomme påbud udstedt med hjemmel i denne bekendtgørelses § 6, stk. 1.

Stk. 2. Der kan pålægges selskaber m.v. (juridiske personer) strafansvar efter reglerne i straffelovens 5. kapitel.

Kapitel 6. Ikrafttrædelse- og overgangsbestemmelser

§ 8. Bekendtgørelsen træder i kraft den 1. januar 2017.

§ 9. Indberetninger dækkende for perioden den 1. april 2016 til den 31. december 2016 skal indsendes til Energitilsynet senest den 1. april 2017.

Noter

Bekendtgørelsen indeholder bestemmelser, der gennemfører dele af Europa-Parlamentets og Rådets direktiv 2009/72EF af 13. juli 2009 om fælles regler for det indre marked for elektricitet og om ophævelse af direktiv 2003/54EF, EU-Tidende 2009, nr. L 211, side 55.

Bekendtgørelse 2016-10-25 nr. 1279 om elhandelsvirksomhedernes indberetning af standardpriser, tariffer, rabatter og vilkår på prisportalen elpris.dk

I medfør af § 82 b, stk. 4, jf. § 72 a, stk. 5 og § 82 a, stk. 2, og § 88, i lov om elforsyning, jf. lovbe-
kendtgørelse nr. 418 af 25. april 2016 fastsættes:

Bekendtgørelsens formål, anvendelsesområde og definitioner

§ 1. Denne bekendtgørelse har til formål at skabe gennemsigtighed for kunder ved at fastsætte, hvor-
dan en elhandelsvirksomhed skal indberette priser samt tilhørende vilkår på elprodukter for kunder
med et forbrug op til 100.000 kWh om året på prisportalen elpris.dk.

Stk. 2. Bekendtgørelsen finder anvendelse på elhandels- virksomheder, jf. elforsyningslovens § 5,
stk. 1, nr. 7.

Stk. 3. I denne bekendtgørelse forstås ved:

1. »*Abonnementspris*«: Fast løbende betaling, der knytter sig til målepunkter, og som er forbrug-
suafhængigt.
2. »*Fast pris*«: Et elprodukt kendetegnet ved, at den fremtidige standardpris ligger fast over en peri-
ode på mindst 3 sammenhængende måneder og dermed er kendt på forhånd af kunden.
3. »*Obligatorisk gebyr*«: Et obligatorisk gebyr, som opkræves i forbindelse med kundens køb af el,
og som ikke kan fravælges, eksempelvis betalingsgebyr.
4. »*Øvrige gebyrer*«: Gebyrer, som alene udløses ved en bestemt anmodning eller hændelse.
5. »*Midlertidig pris*«: Pris, som elhandelsvirksomheden tilbyder kunder i en begrænset tidsperiode.
6. »*Kombinationsprodukt*«: Elprodukt, hvor forbrugeren tilpligtes til samtidigt at købe et andet pro-
dukt.
7. »*Kunde*«: Fysisk/juridisk person, der er ejer eller bruger af et forbrugssted, og som gennem en
aftale med en elhandelsvirksomhed aftager et elprodukt fra denne via distributionsnettet.
8. »*Rabat*«: Forskellen mellem en standardpris for et elprodukt og det beløb, som elhandelsvirksom-
heden faktisk modtager fra kunden for køb af elektricitet.
9. »*Standardpris*«: Prisen på et elprodukt, som tilbydes alle kunder.
10. »*Standardrabat*«: En rabat, som tilbydes alle kunder.
11. »*Standardvilkår*«: Generelle vilkår for kundens køb af et elprodukt.
12. »*Variabel pris*«: Et elprodukt, hvor prisen ændrer sig løbende i henhold til en veldefineret elbørs,
og er gældende for en periode på under 3 måneder.

Stk. 4. Omfattet af faste og variable priser er standardpriser, forsyningspligtpriser, standardrabat-
ter, abonnementspriser og midlertidig pris.

Hvilke oplysninger skal indberettes

§ 2. Elhandelsvirksomhederne skal til prisportalen elpris.dk indberette oplysninger om gældende priser for salg af elektricitet, som fremgår af elhandelsvirksomhedens hjemmeside, jf. elforsyningslovens § 72 a, stk. 5.

Stk. 2. Priserne skal indberettes i kategorierne fast eller variabel i øre pr. kWh.

Stk. 3. For elprodukter skal elhandelsvirksomheden oplyse følgende:

1. elproduktets navn,
2. pris,
3. type - fast eller variabel,
4. privat,
5. erhverv,
6. klimakategori,
7. dato for senest ændret,
8. leveringsperiode,
9. kontraks- og betalingsbetingelser vedrørende blandt andet abonnement, betalingsform, og opsigelsesperiode,
10. bindingsperiode,
11. kombinationsprodukt,
12. obligatoriske gebyrer, og
13. øvrige gebyrer.

Stk. 4. Såfremt det er muligt for en kunde at opnå rabat ved at kombinere flere produkter med et elprodukt, eller kunden generelt forpligtiges til at købe et andet produkt sammen med et elprodukt, så skal dette indberettes under kombinationsprodukt.

Stk. 5. For kombinationsprodukter skal indberettes den samlede abonnementspris, jf. § 2, stk. 3, nr. 2.

Stk. 6. Elhandelsvirksomheden skal kun indberette oplysninger vedrørende stk. 3, nr. 10, 11, 12 og 13, hvis virksomheden tilbyder kombinationsprodukt, opkræver gebyr og/eller opkræver øvrige gebyrer.

Stk. 7. Elhandelsvirksomheden skal under stk. 3, nr. 8 og 9, oplyse, hvis kunden skal overføres til et andet elprodukt på prisportalen elpris.dk, når et elprodukt med midlertidig pris udløber.

Stk. 8. Elhandelsvirksomheden skal på prisportalen elpris.dk markere forsyningspligts- eller tilbagefaldsprodukter.

§ 3. De til hver en tid gældende priser og vilkår skal indberettes efter § 2. Enhver pris- og vilkårsændring skal straks og senest ved ikrafttræden være indberettet efter § 2, stk. 3, nr. 1-13.

Sanktionsbestemmelser

§ 4. Energitilsynet kan i henhold til elforsyningslovens § 85 c meddele påbud om efterkommelse af bestemmelserne i denne bekendtgørelses § 2 og § 3.

Stk. 2. Energitilsynets påbud kan påklages til Energiklagenævnet i henhold til elforsyningslovens § 89.

Stk. 3. Energitilsynet skal på prisportalen elpris.dk oplyse om påbud udstedt i henhold til denne bekendtgørelse.

§ 5. Medmindre højere straf er forskyldt efter anden lovgivning, straffes med bøde den, der:

1. undlader at efterkomme påbud udstedt med hjemmel i denne bekendtgørelses § 4, eller
2. undlader at foretage offentliggørelse eller foretager offentliggørelse i strid med § 2, stk. 1, § 3, stk. 1-4 og § 4.

Stk. 2. Der kan pålægges selskaber m.v. (juridiske personer) strafansvar efter reglerne i straffelovens

Ikrafttrædelsesbestemmelse

§ 6. Bekendtgørelsen træder i kraft den 1. januar 2017.

Noter

Bekendtgørelsen indeholder bestemmelser, der gennemfører dele af Europa-Parlamentets og Rådets direktiv 2009/72/EF om fælles regler for det indre marked for elektricitet og om ophævelse af direktiv 2003/54/EF, EU-Tidende 2009, nr. L 211, side 55-93.

Bekendtgørelse 2015-11-06 nr. 1233**om elhandelsvirksomhedernes opgaver og forpligtelser i forbindelse med levering af elektricitet til elkunder**

I medfør af § 2 a, § 6 a, stk. 1-3, § 6 b, stk. 11, og § 72 a, stk. 9, i lov om elforsyning, jf. lovbekendtgørelse nr. 1329 af 25. november 2013, som ændret ved lov nr. 633 af 16. juni 2014 og lov nr. 577 af 4. maj 2015, fastsættes efter bemyndigelse i henhold til § 4, stk. 1, i bekendtgørelse nr. 436 af 11. maj 2012 om Energistyrelsens opgaver og beføjelser:

Anvendelsesområde

§ 1. Denne bekendtgørelse finder anvendelse på elhandelsvirksomheders opgaver og forpligtelser i forbindelse med levering af elektricitet til elkunder, herunder indgåelse af aftaler om levering af elektricitet, jf. dog stk. 2-4.

Stk. 2. §§ 2-7, §§ 15-17, § 18, stk. 4, §§ 19 og 22 finder kun anvendelse på forbrugerftaler om levering af elektricitet, som en elhandelsvirksomhed indgår som led i sit erhverv, når den anden part (forbrugeren) hovedsagelig handler uden for sit erhverv.

Stk. 3. §§ 8-11 finder kun anvendelse på aftaler om levering af elektricitet, som en elhandelsvirksomhed indgår med en husholdningsforbruger som defineret i § 5, nr. 10, i lov om elforsyning.

Stk. 4. Bekendtgørelsens bestemmelser finder ikke anvendelse i forhold til forbrugere, i det omfang anden lovgivning måtte give forbrugeren en bedre retsstilling.

Forbrugerftaler om levering af elektricitet

§ 2. Forbrugere og elhandelsvirksomheder skal indgå en kontrakt i forbindelse med indgåelse af en aftale om levering af elektricitet. Kontrakten skal som minimum indeholde de oplysninger, som følger af forbrugerftalelovens § 8 for så vidt angår aftaler indgået uden for den erhvervsdrivendes forretningssted eller ved fjernsalg og forbrugerftalelovens § 17 for så vidt angår andre aftaler end aftaler indgået uden for den erhvervsdrivendes forretningssted eller ved fjernsalg, herunder:

1. hvordan information om gældende priser og gebyrer kan indhentes,
2. hvilket varsel forbrugeren skal give virksomheden, hvis forbrugeren agter at flytte fra adressen, hvor ydelserne leveres, og forbrugeren ønsker at opsiges kontrakten, herunder varslet efter § 7,
3. hvorvidt forbrugeren kan fortsætte aftaleforholdet på en ændret leveringsadresse og betingelserne herfor,
4. frist for virksomhedens udsendelse af slutafregning ved aftaleforholdets ophør eller ved forbrugers flytning til en anden adresse uden at kundeforholdet ophører, jf. § 6, stk. 5,
5. oplysning om over for hvem erstatning og andre mangelsbeføjelser kan gøres gældende, hvis kontrakten ikke overholdes, herunder ved unøjagtig og forsinket fakturering og
6. oplysning om klageadgang og om fremgangsmåden ved klage.

Stk. 2. Kontrakten skal gives på et varigt medie, og betingelserne i kontrakten skal være rimelige, gennemsigtige og klart forståelige. Der skal gives oplysning om betingelserne forud for kontraktens indgåelse. Dette gælder også, hvis kontrakten indgås via mellemmand eller ved fjernsalg. Der gælder ikke formkrav for forbrugers accept af kontrakten.

Ændringer i kontraktbetingelser og varsel

§ 3. Hvis elhandelsvirksomheden agter at foretage væsentlige ændringer i kontraktbetingelserne til ugunst for forbrugeren, skal den berørte forbruger have et forudgående varsel herom på mindst 3 måneder, jf. dog § 4. Varslet skal gives i et klart og forståeligt sprog ved anvendelse af e-mail, faktura eller lignende individuel kommunikation.

Stk. 2. Ved væsentlige ændringer forstås

1. ændringer i leveringsbetingelser og kontraktbetingelser, herunder nye vilkår,
2. nye gebyrer,
3. ændringer i prisberegningsgrundlaget i aftaler om variabel pris,
4. ændringer i enhedspriser for elektricitet i aftaler om fast pris,
5. øvrige ændringer i eksisterende priser eller gebyrer, som forhøjer det berørte priselement med 10 % eller mere, og som samtidig forhøjer den samlede betaling med mindst 40 kr. pr. måned inkl. moms.

Stk. 3. Hvis elhandelsvirksomheden foretager uvæsentlige ændringer i priser eller gebyrer til ugunst for forbrugeren, skal den berørte forbruger varsles herom i et klart og forståeligt sprog ved anvendelse af e-mail, faktura eller lignende individuel kommunikation senest én faktureringsperiode efter ændringens ikrafttræden.

Stk. 4. Forbrugeren har ret til at hæve kontrakten med virkning fra ændringens ikrafttræden, hvis forbrugeren ikke accepterer de væsentlige eller uvæsentlige ændringer. For så vidt angår betaling for allerede leverede ydelser finder forbrugeraftalelovens § 25, stk. 2, tilsvarende anvendelse. Elhandelsvirksomheden skal i forbindelse med underretningen efter stk. 1 og 3 orientere forbrugeren om dennes ret til at hæve kontrakten.

§ 4. Der er ikke krav om varsling af ændringer i skatter, afgifter og PSO samt midlertidige kortvarige nedsættelser af priselementet for netydelsen, hvor netydelsen efter kontrakten viderefaktureres uændret til forbrugeren og hvor priselementet for netydelsen efterfølgende sættes op til det hidtidige beløb.

Betalingsmetoder

§ 5. Elhandelsvirksomheden skal tilbyde forbrugeren et bredt udvalg af betalingsmetoder, som ikke må indebære urimelig forskelsbehandling af kunderne. Enhver forskel i vilkår og betingelser som følge af den valgte betalingsmetode, skal afspejle elhandelsvirksomhedens omkostninger ved forskellige betalingssystemer.

Stk. 2. Ved acontobetaling skal de anvendte mængder være rimelige og afspejle det forventede elektricitetsforbrug.

Stk. 3. De generelle vilkår og betingelser for betaling skal være rimelige og gennemsigtige. De skal anføres i et klart og forståeligt sprog og må ikke indeholde ikkekontraktmæssige hindringer for udøvelsen af forbrugers rettigheder såsom krav om unødigt dokumentation.

Skift af elhandelsvirksomhed m.v.

§ 6. En forbruger aftaler skift af elhandelsvirksomhed med sin fremtidige elhandelsvirksomhed.

Stk. 2. En forbruger melder til- og fraflytning samt andre adresseændringer til sin elhandelsvirksomhed.

Stk. 3. Elhandelsvirksomheden meddeler forbrugerens skift af leverandør og den ønskede skiftedato eller flytning til ny adresse og dato for flytningen til datahubben.

Stk. 4. Datahubben effektuerer en forbrugers skift af elhandelsvirksomhed inden for 10 arbejdsdage fra modtagelsen af anmodning om leverandørskift, medmindre forbrugeren ønsker en senere dato, jf. stk. 3.

Stk. 5. Forbrugeren skal modtage en slutafregning fra elhandelsvirksomheden senest 6 uger efter, at skift af elhandelsvirksomhed har fundet sted i datahubben, eller fra tidspunktet for leveringsophør på den fraflyttede adresse i forbindelse med flytning.

§ 7. Hvis der er tilmeldt mere end én forbruger på et aftagenummer, hvor den ene forbruger er flyttet fra aftagenummeret, og den anden forbruger fortsat bor på aftagenummeret, kan den fraflyttede forbruger kræve at blive slettet som forbruger på aftagenummeret med 1 dags varsel med den virkning, at den fraflyttede forbruger ikke hæfter for fremtidigt forbrug på aftagenummeret.

Stk. 2. Som betingelse for afmeldelse med forkortet frist efter stk. 1 kan elhandelsvirksomheden anmode forbrugeren om at dokumentere fraflytningen.

Sikkerhedsstillelse, ophævelse af aftaler m.v.

§ 8. Hvis en elhandelsvirksomhed stiller krav om sikkerhedsstillelse som vilkår for fortsættelse af et eksisterende kundeforhold med en husholdningsforbruger, jf. § 6 b, stk. 3, i lov om elforsyning, der ikke er i et aktuelt restanceforhold til elhandelsvirksomheden, skal elhandelsvirksomheden give husholdningsforbrugeren en frist på mindst 2 måneder til at stille sikkerheden.

Stk. 2. Hvis en elhandelsvirksomhed stiller krav om sikkerhedsstillelse som vilkår for fortsættelse af et eksisterende kundeforhold med en husholdningsforbruger, der er i et aktuelt restanceforhold til elhandelsvirksomheden, jf. § 6 b, stk. 3, i lov om elforsyning, kan elhandelsvirksomheden tidligst stille krav om sikkerhedsstillelse som vilkår for fortsættelse af det eksisterende kundeforhold med husholdningsforbrugeren, når elhandelsvirksomheden har sendt mindst to rykkerskrivelser med mindst 10 dages mellemrum til husholdningsforbrugeren for det aktuelle restanceforhold, og husholdningsforbrugeren ikke har betalt inden for fristen i den anden rykker. I disse tilfælde skal elhandelsvirksomheden give husholdningsforbrugeren et varsel på mindst 15 hverdage til at stille sikkerheden fra husholdningsforbrugeren modtager kravet om sikkerhedsstillelse.

Stk. 3. Samtidig med at elhandelsvirksomheden stiller krav om sikkerhedsstillelse, jf. stk. 1 og 2, og i rykkerskrivelserne efter stk. 2, 1. pkt., skal elhandelsvirksomheden oplyse husholdningsforbrugeren om, at konsekvensen af ikke at stille sikkerheden inden for fristen kan være, at elhandelsvirksomheden hæver aftaleforholdet, og at elforsyningen til husholdningsforbrugeren kan blive afbrudt. I rykkerskrivelserne efter stk. 2, 1. pkt., skal elhandelsvirksomheden informere forbrugeren om, at elhandelsvirksomheden kan stille krav om sikkerhedsstillelse på op til 5 måneders betaling, hvis forbrugeren ikke betaler inden for fristen i 2. rykkerskrivelse og om fristen for betaling af en eventuel sikkerhedsstillelse. I forbindelse med kravet om sikkerhedsstillelse efter stk. 1 eller 2 skal det endvidere oplyses, at husholdningsforbrugeren kan undgå forsyningsafbrydelse ved at indgå en ny aftale om elforsyning med ikrafttræden inden afbrydelsens gennemførelse.

§ 9. Hvis en husholdningsforbruger stiller sikkerhed for fremtidige betalinger i medfør af § 6 b, stk. 3, i lov om elforsyning, skal elhandelsvirksomheden holde sikkerheden adskilt fra sin egen formue.

Stk. 2. Sikkerheden skal forrentes med nationalbankens udlånsrente, når renten er positiv, og tilbagebetales uden ugrundet ophold inklusive renter, når husholdningsforbrugeren har betalt rettidigt i 1 år, eller når aftaleforholdet ophører.

§ 10. Såfremt elhandelsvirksomheden har stillet krav om sikkerhedsstillelse efter § 8, stk. 1 eller 2, og husholdningsforbrugeren ikke har stillet sikkerheden inden for fristen, kan elhandelsvirksomheden hæve aftalen efter et varsel på mindst 3 hverdage fra forbrugeren modtager varslet.

Stk. 2. Når elhandelsvirksomheden varsler ophævelse af aftalen, skal elhandelsvirksomheden informere husholdningsforbrugeren om, at elforsyningen vil blive afbrudt, medmindre forbrugeren modtager levering fra en anden elhandelsvirksomhed inden forsyningsafbrydelsens gennemførelse.

Tidsbegrænsede aftaler

§ 11. Der kan ikke indgås tidsbegrænsede aftaler om levering af el til husholdningsforbrugere.

Forsyningsafbrydelser

§ 12. Hvis en elhandelsvirksomhed anmoder netvirksomheden om at afbryde elforsyningen til en elkunde, jf. § 20 c i lov om elforsyning, skal elhandelsvirksomheden sikre, at elkunden forinden skriftligt oplyses herom ved individuel kommunikation, og at elkunden får meddelelse om tidspunktet for afbrydelsen.

Tildeling af elkunder

§ 13. Elhandelsvirksomheder, som har fået tildelt elkunder i medfør af § 72 e, stk. 3, i lov om elforsyning, skal fremsende en kontrakt, jf. stk. 2, til de tildelte elkunder, hurtigst muligt og senest 10 arbejdsdage efter, at virksomheden har påbegyndt leveringen i medfør af § 72 e, i lov om elforsyning. Kontrakten skal være skriftlig, og betingelserne i kontrakten skal være rimelige, gennemsigtige og klart forståelige. Kontrakten er gyldig uden elkundens accept.

Stk. 2. Hvis elkunden er en forbruger, som hovedsagelig handler uden for sit erhverv, finder § 2, stk. 1, tilsvarende anvendelse. Hvis elkunden ikke er en forbruger, som hovedsagelig handler uden for sit erhverv, skal kontrakten som minimum indeholde oplysninger om:

1. elhandelsvirksomhedens identitet og den fysiske adresse, hvor elhandelsvirksomheden er etableret, samt eventuelle telefon- og faxnumre og e-mailadresse,
2. vilkår om betaling, levering, opfyldelse og det tidspunkt, hvor elhandelsvirksomhedens leveringsforpligtelse påbegyndes,
3. hvordan information om gældende tariffer, gebyrer og andre priser kan indhentes,
4. prisen og prisens sammensætning, jf. § 72 f i lov om elforsyning,
5. aftalens varighed, jf. § 72 e, stk. 6 og 7, i lov om elforsyning og betingelserne for at opsiges aftalen, jf. § 72 e, stk. 6, i lov om elforsyning,
6. hvorvidt elkunden kan fortsætte aftaleforholdet på en ændret leveringsadresse og betingelserne herfor,

7. frist for elhandelsvirksomhedens udsendelse af slutafregning ved aftaleforholdets ophør eller ved elkundens flytning til en anden adresse uden at aftaleforholdet ophører, og
8. oplysning om over for hvem erstatning og andre mangelsbeføjelser kan gøres gældende, hvis kontrakten ikke overholdes.

Stk. 3. Hvis elhandelsvirksomheden agter at foretage ændringer i kontraktbetingelserne, når elhandelsvirksomheden ikke længere er bundet, jf. § 72 e, stk. 6, 1. pkt., i lov om elforsyning, skal elhandelsvirksomheden informere elkunden om disse ændringer i et klart og forståeligt sprog i forbindelse med fremsendelse af kontrakten, jf. stk. 1, uanset om der er tale om uvæsentlige ændringer til gunst for elkunden. Hvis der er tale om en forbruger, som hovedsagelig handler uden for sit erhverv og der foretages ændringer, som er til ugunst for forbrugeren, finder § 3, stk. 3, tilsvarende anvendelse.

Elhandelsvirksomhedernes informationsaktiviteter og oplysningsforpligtelser m.v.

§ 14. Elhandelsvirksomhederne skal udføre informationsaktiviteter for at sikre gennemsigtighed om markedsforholdene for alle kundegrupper, herunder informere om husholdningsforbrugernes rettigheder efter leveringspligten, jf. § 72 a, stk. 2, i lov om elforsyning, på deres hjemmesider.

Stk. 2. Elhandelsvirksomhederne skal sikre, at deres hjemmesider indeholder et direkte link til en side med information om elkundernes rettigheder på Energistyrelsens hjemmeside. Linket skal være synligt på forsiden af elhandelsvirksomhedernes hjemmesider. Det skal være klart for forbrugerne, at linket henviser til information om deres rettigheder på elmarkedet.

§ 15. Elhandelsvirksomhederne skal i eller med de regninger og i det salgsfremmende materiale, der sendes til forbrugere, anføre oplysninger om forbrugernes rettigheder med hensyn til klageadgang til Ankenævnet på Energiområdet, jf. § 19.

§ 16. Elhandelsvirksomhederne skal til hver enkelt forbruger fremsende en kopi af en tjekliste med forbrugernes rettigheder ved anvendelse af e-mail, faktura eller lignende individuel kommunikation, når en sådan er udarbejdet af Europa-Kommissionen efter artikel 3, stk. 16, 1. pkt., i Europa-Parlamentets og Rådets direktiv om fælles regler for det indre marked for elektricitet.

Stk. 2. Europa-Kommissionens tjekliste efter stk. 1, vil fremgå af Energistyrelsens hjemmeside, www.ens.dk, og skal tillige fremgå af elhandelsvirksomhedernes hjemmeside.

Verifikation

§ 17. Elhandelsvirksomheder skal efter anmodning fra Energinet.dk fremlægge dokumentation for forbrugeraftalers indgåelse.

Stk. 2. Energinet.dk fastlægger proceduren for anmeldelse og verifikation af aftaler. Energinet.dk's verifikation sker gennem stikprøvekontrol eller, efter Energinet.dk's vurdering, på anden måde.

Stk. 3. Energinet.dk sikrer, at forbrugere kan kontakte deres elhandelsvirksomhed gennem kundeportalen i datahubben for enten at anmode om annullering af et leverandørskift i datahubben, hvis forbrugeren fortryder en aftale om ellevering efter forbrugeraftalelovens kapitel 4, eller for at klage efter § 18 over, at der fejlagtigt er anmeldt eller foretaget et leverandørskift af forbrugeren i datahubben. Forbrugere kan ligeledes kontakte elhandelsvirksomheden direkte for at gøre de nævnte forhold gældende.

Stk. 4. Hvis elhandelsvirksomheden ikke besvarer forbrugerens anmodning eller klage, jf. stk. 3, 1. pkt., inden 5 hverdage, anses det for passiv accept af forbrugerens anmodning om at annullere leverandørskiftet i datahubben.

Døgnservice, klager og tilsyn

§ 18. En elkunde har ret til klagebehandling af god standard hos sin elhandelsvirksomhed af forhold, som vedrører aftaleforholdet, herunder klager over det målte forbrug. Behandlingen af en klage skal ske hurtigst muligt.

Stk. 2. Hvis klagen eller henvendelsen vedrører nettekniske forhold af hastende karakter, skal elhandelsvirksomheden sikre, at elkunden hurtigst muligt får formidlet kontakt til den relevante netvirksomhed eller Energinet.dk via en døgnservice.

Stk. 3. Døgnservice og klagebehandling skal tilbydes på dansk. Der kan dog tilbydes døgnservice og klagebehandling på andre sprog til elkunder, der anmoder om det.

Stk. 4. Ved besvarelse af en klage fra en forbruger, der handler uden for sit erhverv, skal elhandelsvirksomheden informere forbrugeren om muligheden for at påklage afgørelsen til Ankenævnet på energiområdet, hvis klagen ikke fuldt ud imødekommes.

§ 19. Forbrugere kan påklage en elhandelsvirksomheds afgørelse af en civilretlig klage efter § 18 til Ankenævnet på energiområdet.

§ 20. Elkunder kan gøre Energitilsynet opmærksom på elhandelsvirksomheders manglende overholdelse af denne bekendtgørelse.

Ikrafttræden og overgangsbestemmelser

§ 21. Bekendtgørelsen træder i kraft den 1. april 2016.

Stk. 2. Bekendtgørelse nr. 1353 af 12. december 2014 om forbrugeraftaler om levering af elektricitet ophæves.

§ 22. For aftaleforhold, som er indgået inden den 1. maj 2013 mellem en forsyningspligtig virksomhed, som fortsat har forsyningspligtbevilling, og en forbruger, som modtager elektricitet på grundlag af virksomhedens forsyningspligt, er der ikke krav om indgåelse af kontrakt, jf. § 2, stk. 1. Forbrugeren har dog efter anmodning ret til at modtage en skriftlig kontrakt.

Stk. 2. For aftaleforhold, som er indgået den 1. maj 2013 eller senere mellem en virksomhed, som fortsat har bevilling til forsyningspligtig virksomhed og en forbruger, som modtager elektricitet på grundlag af virksomhedens forsyningspligt, skal virksomheden fremsende kontrakten, jf. § 2, stk. 1, skriftligt til forbrugeren senest 10 arbejdsdage efter, virksomheden har fået meddelelse om, at den har overtaget leveringen. Kontrakten er gyldig uden forbrugers udtrykkelige accept.

Stk. 3. En elhandelsvirksomhed, hvis eksisterende bevilling til at drive forsyningspligtig virksomhed udløber, skal udarbejde en kontrakt, jf. § 2, stk. 1, til forbrugere, der ikke vælger at skifte til et andet produkt eller en anden leverandør hurtigst muligt og senest 10 arbejdsdage efter forsyningspligtbevillingens udløb. Kontrakten er gyldig uden forbrugers udtrykkelige accept.

Noter

Bekendtgørelsen indeholder bestemmelser, der gennemfører dele af Europa-Parlamentets og Rådets direktiv 2009/72/EF af 13. juli 2009 om fælles regler for det indre marked for elektricitet og om ophævelse af direktiv 2003/54/EF, EU-Tidende 2009, nr. L 211, side 55.



Kapitel 5

Vejledninger



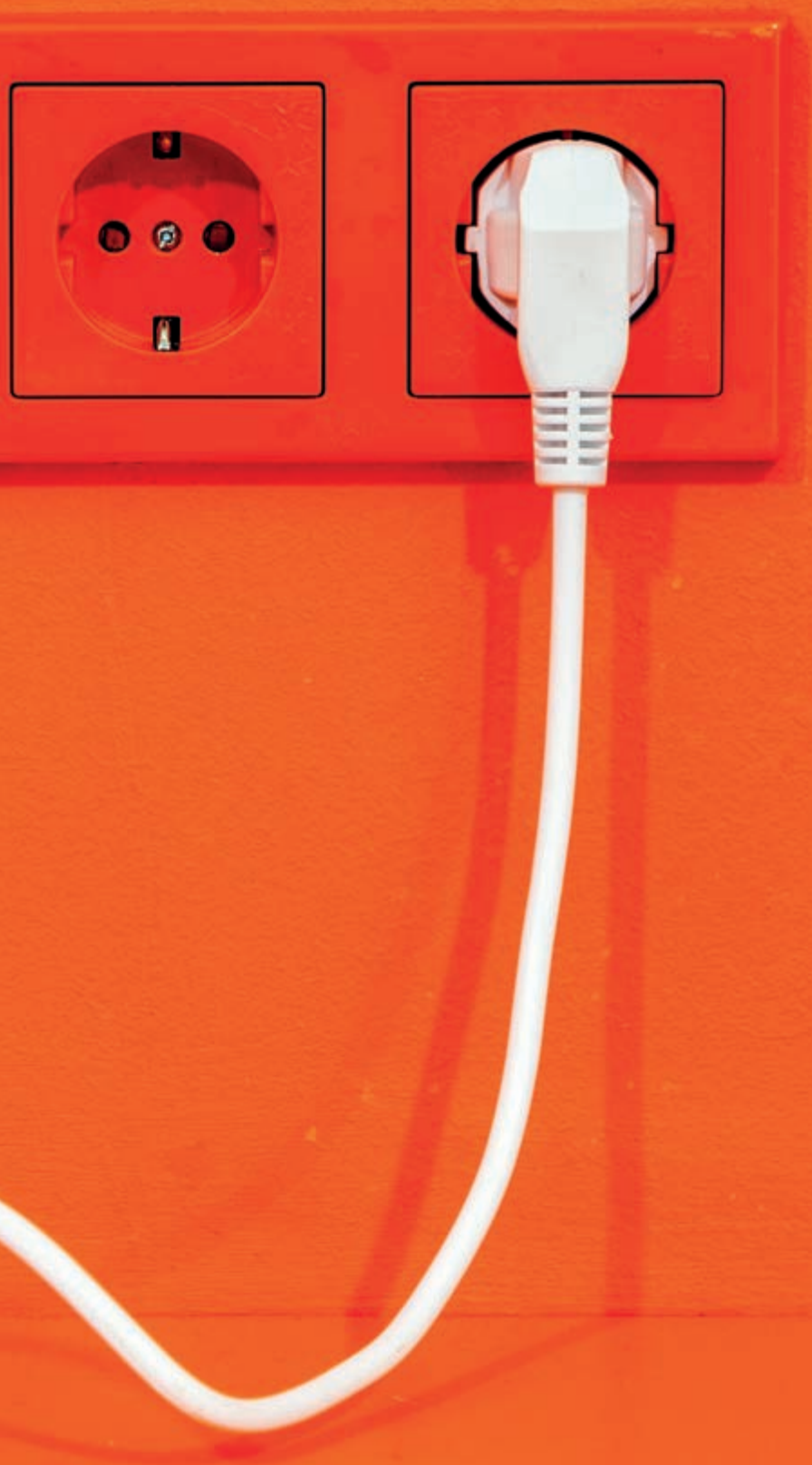

Til netvirksomhederne

Orientering om indberetning til Forsyningstilsynet

Forsyningstilsynet orienterer hermed netvirksomhederne om indberetning af oplysninger for reguleringsåret 2018 til brug for fastsættelse af indtægtsrammerne.

29. maj 2019

Netvirksomhederne skal indberette oplysninger for reguleringsåret 2018, der omfatter reguleringsregnskabet, data til brug for den økonomiske benchmarking samt afbrudsstatistik til måling af leveringskvalitet.

Fristen for indberetning af reguleringsregnskab, data til benchmarking og afbrudsstatistik er **den 30. juni 2019**.

Vejledninger til indberetning af netvirksomhedernes reguleringsregnskab, data til brug for benchmarking samt afbrudsstatistik til måling af leveringskvalitet fremgår af vedhæftede.

Netvirksomhederne skal foretage indberetningerne via Forsyningstilsynets elektroniske indberetningssystem (ENAO). Indberetningen kan tilgås via:
<https://enaoforsyningstilsynet.dk>.

Se mere information om ENAO på Forsyningstilsynets hjemmeside:
<http://forsyningstilsynet.dk/el/selvbetjening-netselskaber/enaof>

Reguleringsregnskab

Ved indberetning til reguleringsregnskabet skal netvirksomhederne være særlige opmærksomme på følgende ændringer i forhold til vejledning som fra december 2018:

- Vejledning til ansøgning om forhøjelse efter §§ 24-33 i Bekendtgørelse om indtægtsrammer for netvirksomheder (BEK nr. 969 af 27/06/2018)
- Netvirksomhederne skal indberette tab på debitorer
- For så vidt angår nettab, så skal netvirksomhederne indberette udlignet nettab

Samtidig henvises til Bekendtgørelse om netvirksomheders reguleringsregnskaber (BEK nr. 1469 af 10/12/2018) og tilhørende bilag vedrørende ledelsespåtegning og revisionsinstruks.

Ved eventuelle spørgsmål kan der rettes henvendelse til:

- Michael Schrøder tlf.: 41 71 54 25, mss@forsyningstilsynet.dk
- Katrine Strands tlf.: 41 71 54 20, kaas@forsyningstilsynet.dk

FORSYNINGSTILSYNET
Carl Jacobsens Vej 35
2500 Valby

Tlf. 4171 5400
post@forsyningstilsynet.dk
www.forsyningstilsynet.dk

Benchmarking

Ved indberetning til brug for benchmarkingen skal netvirksomhederne være særlige opmærksomme på følgende ændringer:

- Netvirksomhederne skal oplyse om konteringsprincipperne fra benchmarkingen er anvendt til opgørelse af omkostninger anvendt i reguleringsregnskabet
- Netvirksomhederne skal oplyse omkostninger fra overliggende distributionsnet
- Netvirksomhederne skal oplyse om indtægter fra underliggende distributionsnet
- En række data, der ikke kan indgå i benchmarkingen (særlige omkostninger), er nu specificeret på forhånd
- Der skal indberettes kostpris på alle aktiver (ikke blot netkomponenter) der indgår i aktivbasen til brug for benchmarkingen
- Virksomhedens ledelse og revisor skal påtegne indberetningen

Skabelon for ledelsesberetningen samt den uafhængige revisorerklæring kan hentes via <http://forsyningstilsynet.dk/el/selvbetjening-netselskaber/oekonomisk-benchmarking/>

Ved eventuelle spørgsmål til indberetning af data til brug for benchmarking kan der rettes henvendelse til:

- Karoline Hellem tlf.: 41 71 54 24, kah@forsyningstilsynet.dk
- Kim Pham tlf.: 41 71 54 23, kph@forsyningstilsynet.dk

Leveringskvalitet

Det er ikke foretaget væsentlige ændringer af indberetning af afbrudsstatistik til måling af leveringskvalitet.

Ved eventuelle spørgsmål til indberetning af afbrudsstatistik kan der rettes henvendelse til:

- Kim Pham tlf.: 41 71 54 23, kph@forsyningstilsynet.dk
- Rasmus S. Hansen tlf.: 41 71 54 11, rsha@forsyningstilsynet.dk

Ofte stillede spørgsmål

Herudover kan Forsyningstilsynet orientere om, at vi vil oprette et *Ofte-stillede-spørgsmål*-dokument (OSS) på vores hjemmeside for spørgsmål og svar til netvirksomhedernes indberetning af oplysninger for reguleringsåret 2018. I dokumentet vil netvirksomhedernes oftest stillede spørgsmål til indberetning blive besvaret og offentliggjort. Dokumentet vil løbende blive opdateret frem til én uge inden indberetningsfristen, dvs. fredag den 21. maj 2019. OSS-dokumentet er alene et supplement til vejledningerne, dvs. såfremt spørgsmålene giver anledning til opdateringer af vejledningerne, vil vejledningerne opdateres og det vil sendes en orientering ud til netvirksomhederne herom.

Hensigten med dokumentet er at reducere eventuelle tvivlstilfælde om indberetning af oplysninger, samt at alle netvirksomheder får de samme, nødvendige informationer til at sikre en ensrettet indberetning.

OSS-dokumentet vil være tilgængelig på Forsyningstilsynets hjemmeside: <http://forsyningstilsynet.dk/el/selvbetjening-netselskaber/>.

Øvrigt

Forsyningstilsynets elektroniske indberetningssystem er ved at overgå til en ny leverandør. Det betyder, at det ikke er muligt at stoppe den automatiske varsling som ENAO

sender til de virksomheder, der ikke indberetter inden den gamle frist, 31. maj 2019. Fristen i år er som nævnt 30. juni 2019, og hvis virksomhederne i løbet af juni modtager denne automatiske varsel om manglende indberetning af enten reguleringsregnskab, data til benchmarking eller afbrudsstatistik, så skal virksomheden se bort fra denne varsel.

Forsyningstilsynet er desuden i gang med at udarbejde en treårsplan for videreudvikling af benchmarkingmodellen. Denne plan forventes offentliggjort på Forsyningstilsynets hjemmeside i løbet af juni 2019.



Forsyningstilsynet

Vejledning om netvirksomheders reguleringsregnskaber

VEJLEDNING – VERSION 1.2

MAJ 2019

FORSYNINGSTILSYNET
Carl Jacobsens Vej 35
2500 Valby

Tlf. 4171 5400
post@forsyningstilsynet.dk
www.forsyningstilsynet.dk

Indhold

1. INDLEDENDE BEMÆRKNINGER	3
2. REGULERINGSREGNSKABET	4
2.1 REGNSKABSOPLYSNINGER	4
2.2 REDEGØRELSER	4
2.3 DOKUMENTATION	4
2.4 LEDELSESBERETNING, HERUNDER OPLYSNINGER OM ANVENDT REGNSKABSPRAKSIS	5
2.5 LEDELSESPÅTEGNING	6
2.6 REVISORERKLÆRING	6
3. FRIST FOR AFLÆGGELSE AF REGULERINGSREGNSKAB	6
4. INDBERETNINGSVEJLEDNING	7
4.1 INDTÆGTER	7
4.2 DRIFTSOMKOSTNINGER	9
4.3 VIDEREFAKTURERING TIL OVERLIGGENDE NET	12
4.4 AKTIVER	13
4.5 AFSKRIVNINGER	15
4.6 TAB PÅ DEBITORER	18
4.7 LEVERET ELEKTRICITET	18
4.8 NETTAB	19
4.9 AKTIVITETSNIVEAU	20
4.10 JUSTERINGER	21
4.11 ENERGIBESPARELSER	27
5. KORREKTIONER	28
BILAG 1: VEJLEDNING TIL ANSØGNING OM FORHØJELSE EFTER §§ 24-33	

1. INDLEDENDE BEMÆRKNINGER

Det følger af § 2 i bekendtgørelse om netvirksomheders reguleringsregnskaber (BEK. Nr. 1469 af 10. december 2018 herefter regnskabsbekendtgørelsen), at netvirksomhederne årligt skal indberette et reguleringsregnskab til Forsyningstilsynet.

Det er regnskabsbekendtgørelsen, der definerer indholdet af netvirksomhedernes reguleringsregnskaber. Formålet med denne vejledning er at sikre, at netvirksomhedernes indberetning af reguleringsregnskabet sker i overensstemmelse med regnskabsbekendtgørelsen

Forsyningstilsynet gør opmærksomt på, at der er udarbejdet en separat konterings- og indberetningsvejledning til brug for indberetninger af data til benchmarking af netvirksomhedernes økonomiske effektivitet. For indberetning til benchmarking henvises derfor til denne vejledning.

Forsyningstilsynet gør yderligere opmærksomt på, at for så vidt angår opgørelse og indberetning af omkostninger forbundet med energispareydelser henvises til "Vejledning om opgørelse og indberetning af omkostninger forbundet med energispareydelser i net- og distributionsvirksomheder".

Det er Forsyningstilsynets hensigt at opdatere regnskabsbekendtgørelse, revisionsinstruks og vejledningen således, at regnskabsoplysninger til brug for den økonomiske benchmarking fremadrettet vil være omfattet af regnskabsbekendtgørelsen.

2. REGULERINGSREGNSKABET

Reguleringsregnskabet, der skal aflægges til Forsyningstilsynet, består af følgende elementer, jf. regnskabsbekendtgørelsens § 2, stk. 2:

- 2.1 Regnskabsoplysninger med tilhørende noter, herunder en forklarende note til afstemning mellem reguleringsregnskabet og netvirksomhedens årsrapport
- 2.2 Redegørelser
- 2.3 Dokumentation
- 2.4 Ledelsesberetning, herunder oplysninger om anvendt regnskabspraksis
- 2.5 Ledelsespåtegning
- 2.6 Revisorerklæring

Såfremt reguleringsregnskabet ikke aflægges indeholdende disse elementer, betragtes det ikke som aflagt. De enkelte elementer beskrives i de følgende afsnit

2.1 REGNSKABSOPLYSNINGER

Netvirksomhedernes regnskabsoplysninger skal i medfør af regnskabsbekendtgørelsens § 2, stk. 2, nr. 1, aflægges elektronisk via Forsyningstilsynets online anmeldelsessystem, ENAO¹, der kan tilgås på Forsyningstilsynets hjemmeside (www.forsyningstilsynet.dk). Oplysningerne indtastes direkte i anmeldelsessystemet.

Denne vejledning og regnskabsbekendtgørelsen præciserer de regnskabsoplysninger, netvirksomheden skal aflægge til Forsyningstilsynet.

I anmeldelsessystemet er der mulighed for, at netvirksomheden kan uploade (vedlægge) tilhørende noter til de enkelte regnskabsoplysninger.

Det er pligtmæssigt for netvirksomheden at vedlægge en forklarende note, der afstemmer regnskabsoplysningerne i reguleringsregnskabet med netvirksomhedens årsrapport og redegør for eventuelle forskelle.

2.2 REDEGØRELSE

Det fremgår af regnskabsbekendtgørelsens § 2, stk. 2, nr. 2, at netvirksomhederne skal vedlægge redegørelser for de forhold, der fremgår af § 4, stk. 3 – 7, der angår energibesparelser.

Redegørelserne skal netvirksomhederne ligesom noterne uploade i Forsyningstilsynets online anmeldelsessystem samtidig med aflæggelse af regnskabsoplysningerne.

2.3 DOKUMENTATION

Dokumentation i medfør af regnskabsbekendtgørelsens § 2, stk. 2, nr. 3, skal uploades i Forsyningstilsynets online anmeldelsessystem, der kan tilgås på Forsyningstilsynets hjemmeside (www.forsyningstilsynet.dk), og skal uploades samtidig med aflæggelse af regnskabsoplysningerne.

¹ ENergiAnmeldelse Online.

Dokumentation, der skal uploades, angår netvirksomhedens eventuelle ansøgninger om forhøjelse af indtægtsrammen efter §§ 18 og 20 og om forhøjelse af omkostningsrammen og justering af det samlede forrentningsgrundlag efter §§ 24-33, jf. § 36, stk. 3, 2. pkt., i bekendtgørelse 969 af 27. juni 2018, med senere ændringer, om indtægtsrammer for netvirksomheder (herefter indtægtsrammebekendtgørelsen).

2.4 LEDELSESBERETNING, HERUNDER OPLYSNINGER OM ANVENDT REGNSKABSPRAKSIS

Det fremgår af regnskabsbekendtgørelsens § 2, stk. 2, nr. 4, at netvirksomhederne skal aflægge en ledelsesberetning, der som minimum opfylder årsregnskabslovens § 99, stk. 1, nr. 2, 3, 4, 5 og 9. Endvidere skal ledelsesberetningen redegøre for eventuel ændring af regnskabsmæssige skøn og regnskabspraksis, herunder hvilke regnskabsposter, der er påvirket af den eventuelle ændring.

Ledelsesberetningen skal netvirksomhederne ligesom noterne uploade i Forsyningstilsynets online anmeldelsessystem, der kan tilgås på Forsyningstilsynets hjemmeside (www.forsyningstilsynet.dk), og skal ske samtidig med aflæggelse af regnskabsoplysningerne.

De angivne bestemmelser i årsregnskabslovens § 99, som ledelsesberetningen skal opfylde, er sålydende:

- § 99. Ledelsesberetningen skal
- [...]
 - 2) beskrive eventuel usikkerhed ved indregning eller måling, så vidt muligt med angivelse af beløb,
 - 3) beskrive usædvanlige forhold, der kan have påvirket indregningen eller målingen, så vidt muligt med angivelse af beløb,
 - 4) redegøre for udviklingen i virksomhedens aktiviteter og økonomiske forhold,
 - 5) beskrive virksomhedens forventede udvikling, herunder særlige forudsætninger og usikre faktorer, som ledelsen har lagt til grund for beskrivelsen,
 - [...]
 - 9) beskrive forsknings- og udviklingsaktiviteter i eller for virksomheden og
 - [...]

Derudover skal netvirksomheden redegøre for eventuel ændring af regnskabsmæssig skøn og regnskabspraksis, herunder hvilke regnskabsposter, der er påvirket af ændringen. Det betyder, at netvirksomheden eventuelt skal beskrive, hvis netvirksomheden i det aflagte reguleringsregnskab har ændret i forhold til tidligere aflagte reguleringsregnskaber i regnskabsmæssige skøn og regnskabspraksis, samt hvilke poster, der er påvirket af den foretagne ændring.

Da ændring i regnskabspraksis er et brud på kontinuiteten i regnskabsaflæggelsen, må der derfor kun ske ændringer, hvor det vurderes, at den nye praksis vil give et mere retvisende billede i reguleringsregnskabet, eller hvor det på grund af lovændringer er nødvendigt at foretage ændringer.

Foretages der praksisændringer, er det således et krav, at ledelsesberetningen konkret og fyldestgørende skal beskrive de foretagne ændringer i regnskabsmæssige skøn og

regnskabspraksis. I beskrivelsen skal indgå en omtale af, hvilke poster i reguleringsregnskabet, der er påvirket af ændringen.

2.5 LEDELSESPÅTEGNING

Netvirksomhedens tegningsberettigede skal afgive en ledelsespåtegning, jf. § 6, stk. 3, i regnskabsbekendtgørelsen.

Ledelsespåtegningen i medfør af regnskabsbekendtgørelsens § 2, stk. 2, nr. 5, skal uploades elektronisk via Forsyningstilsynets online anmeldelsessystem, der kan tilgås på Forsyningstilsynets hjemmeside (www.forsyningstilsynet.dk).

Ledelsespåtegningen, der skal anvendes, er bilag 1 til regnskabsbekendtgørelsen og skal aflægges samtidig med regnskabsoplysningerne.

2.6 REVISORERKLÆRING

Reguleringsregnskabet skal være revideret af en registreret revisor eller en statsautoriseret revisor, jf. regnskabsbekendtgørelsens § 7, stk. 1.

Revisionen skal gennemføres i overensstemmelse med revisionsinstruksen, jf. bilag 2, i regnskabsbekendtgørelsen. Dette dokumenteres ved, at netvirksomhedens revisor afgiver en revisionserklæring, der skal aflægges samtidig med netvirksomhedens aflægelse af regnskabsoplysningerne. Revisionserklæringen, der skal afgives, er bilag 3 til regnskabsbekendtgørelsen.

Revisionserklæringen i medfør af regnskabsbekendtgørelsens § 2, stk. 2, nr. 6, skal uploades elektronisk via Forsyningstilsynets online anmeldelsessystem, der kan tilgås på Forsyningstilsynets hjemmeside (www.forsyningstilsynet.dk).

3. FRIST FOR AFLÆGGELSE AF REGULERINGSREGNSKAB

Netvirksomhedernes reguleringsregnskaber skal **senest den 30. juni 2019** være indberettet til Forsyningstilsynet, jf. regnskabsbekendtgørelsens § 6, stk. 1.

Netvirksomhedernes indberetning af det reviderede reguleringsregnskab samt dertilhørende dokumentation sker elektronisk via Forsyningstilsynets online anmeldelsessystem, der kan tilgås på Forsyningstilsynets hjemmeside (www.forsyningstilsynet.dk).

4. INDBERETNINGSVEJLEDNING

Netvirksomhedernes reguleringsregnskaber skal indeholde de oplysninger, der fremgår af § 3 i regnskabsbekendtgørelsen.

Reguleringsregnskabet skal udarbejdes i overensstemmelse med principperne i årsregnskabsloven medmindre andet er fastsat i lov om elforsyning eller regler udstedt i medfør af loven, jf. regnskabsbekendtgørelsens § 2, stk. 3.

Forsyningstilsynet bemærker, at netvirksomheden ikke må indregne nettoposter i de indberettede regnskabsoplysninger med mindre, at det fremgår af indtægtsrammebekendtgørelsen eller regnskabsbekendtgørelsen, at regnskabsoplysningerne skal indberettes som nettoposter. Det drejer sig fx om forsikringsindtægter, indtægter modtaget af tredjemand samt beløb, som netvirksomheden modtager til hel eller delvis dækning af et tab fra elhandelsvirksomheder.

I aktivering af aktiver til brug for den bevillingspligtige aktivitet, som er idriftsat økonomisk fra den 1. januar 2018, er det et krav, at netvirksomheden i reguleringsregnskabet fordeler indirekte produktionsomkostninger efter gældende årsregnskabsregler for virksomheder i regnskabsklasse C.

Forsyningstilsynet bemærker, at såfremt netvirksomhedens faktiske regnskabsklasse er lavere end C, er det ikke et krav, at netvirksomheden i øvrigt følger regnskabsregler for virksomheder i regnskabsklasse C, men det er et krav, at indirekte produktionsomkostninger indregnes i forbindelse med anlægsinvesteringer uanset netvirksomhedens faktiske tilhørende regnskabsklasse.

4.1 INDTÆGTER

Netvirksomheden skal i reguleringsregnskabet angive netvirksomhedens indtægter, jf. regnskabsbekendtgørelsen § 3, stk. 1, nr. 1 **[skal indtastes i kr.]**

Definitionen af indtægter fremgår af indtægtsrammebekendtgørelsens § 2, nr. 10:

§ 2, nr. 10) Indtægter: Indtægter fra henholdsvis bevillingspligtige aktiviteter og andre indtægter, som netvirksomheden opnår ved driften af den bevillingspligtige aktivitet, jf. nr. 2, og som i henhold til årsregnskabslovens regler kan indregnes i den årsrapport, som netvirksomheden er forpligtet til at aflægge efter årsregnskabsloven. Ved opgørelsen af indtægter medregnes indtægter fra den bevillingspligtige aktivitet, som regnskabsmæssigt indgår og bogføres i andre virksomheder end den bevillingshavende netvirksomhed. Indtægter, som netvirksomheden oppebærer fra anlægsinvesteringer betalt af tredjemand, i det omfang disse indtægter alene dækker medgående omkostninger, jf. § 42, og indtægter forbundet med realisering af energibesparelser omfattet af bekendtgørelse om energispareydelse i net- og distributionsvirksomheder, indgår ikke i opgørelsen af en netvirksomheds indtægter. Indtægter anses i reguleringsmæssig henseende for ligeligt fordelt over året.

Indtægter, som netvirksomheden *skal* indregne hhv. *ikke skal* indregne i regnskabsoplysningen "Indtægter", fremgår af tabel 1 nedenfor.

TABEL 1 – INDTÆGTER

Indtægter består af:	Indtægter består <i>ikke</i> af:
+ Nettarif (eget net)	- Indtægter forbundet med realisering af energibesparelser omfattet af bekendtgørelse om energispareydelse i net- og distributionsvirksomheder (herefter energisparebekendtgørelsen).
+ Abonnement (eget net)	- Indtægter som netvirksomheden oppebærer fra anlægsinvesteringer betalt af tredjemand, fx anlæg finansieret af udligningsordningen ³ , så længe disse indtægter alene dækker medgående omkostninger, jf. indtægtsrammebekendtgørelsens § 2, nr. 10.
+ Tilslutningsbidrag ²	- Indtægter fra tredjemand til dækning af driftsomkostninger til anlæg betalt af tredjemand jf. indtægtsrammebekendtgørelsens § 42, stk. 5.
+ Indtægter fra den bevillingspligtige aktivitet, som regnskabsmæssigt indgår og bogføres i andre virksomheder end den bevillingshavende netvirksomhed, fx gebyrindtægter.	- Forsikringsindtægter, jf. indtægtsrammebekendtgørelsens § 44, stk. 2.
+ Andre indtægter, jf. indberetningspunkt 4.1.1	- Indtægter til hel eller delvis dækning af tab på grund af manglende betaling fra elhandelsvirksomheder, jf. indtægtsrammebekendtgørelsens § 44, stk. 2.
+ Indtægter fra opkrævning af differencer i virksomhedens favør fra tidligere år.	- Viderefakturering til overliggende net, jf. indberetningspunkt 4.3.
+ Gevinster ved salg af anlægsaktiver	

I forhold til tabel 1, skal det fremhæves, at følgende er gældende for:

- *Gevinster ved salg af anlægsaktiver*
Gevinster ved salg af anlægsaktiver beregnes som forskellen mellem salgspris og aktivets bogførte værdi. Når salgsprisen overstiger den bogførte værdi af et aktiv, opstår således en gevinst. Netvirksomhedens gevinster ved salg af anlægsaktiver skal indgå i regnskabsoplysningen "Indtægter".
- *Indtægter som netvirksomheden oppebærer fra anlægsinvesteringer betalt af tredjemand*
I regnskabsoplysningen "Indtægter" skal der ikke indgå indtægter, som netvirksomheden oppebærer fra anlægsinvesteringer betalt af tredjemand, fx anlæg finansieret af udligningsordningen, så længe disse indtægter alene dækker medgående investeringsomkostninger, jf. indtægtsrammebekendtgørelsens § 2, nr. 10 og § 42, stk. 2.
- *Indtægter til dækning af driftsomkostninger til anlæg betalt af tredjemand*
I regnskabsoplysningen "Indtægter" skal der ikke indgå indtægter, som netvirksomheden modtager til dækning af driftsomkostninger til anlæg betalt af

² Netvirksomhederne kan anvende forskellig regnskabspraksis for indregning af tilslutningsbidrag i reguleringsregnskabet.

³ Udligningsordningen administreres af Energistyrelsen.

tredjemand, fx indtægter fra udligningsordningen til dækning af driftsomkostninger, herunder omkostninger til nettab.

4.1.1 HERAF ANDRE INDTÆGTER

Netvirksomheden skal i reguleringsregnskabet oplyse de samlede indtægter, der kan henføres til regnskabsoplysningen "Heraf andre indtægter". [\[skal indtastes i kr.\]](#)

Beløbet er en delmængde af regnskabsoplysningen "Indtægter".

Definitionen af "Andre indtægter", som netvirksomheden opnår ved driften af den bevillingspligtige aktivitet er defineret i indtægtsrammebekendtgørelsens § 2, nr. 2:

§ 2, nr. 2): Andre indtægter, som netvirksomheden opnår ved driften af den bevillingspligtige aktivitet. Indtægter, som opnås ved netvirksomhedens salg til tredjemand, herunder koncernforbundne virksomheder, af ydelser i tilknytning til den bevillingspligtige aktivitet, og som ikke er omfattet af den bevillingspligtige aktivitet, så længe de dermed forbundne omkostninger afholdes ud fra driftsøkonomiske overvejelser med henblik på at opretholde en effektiv drift af den bevillingspligtige aktivitet, jf. lov om elforsyning.

"Andre indtægter" er indtægter, som netvirksomheden opnår ved andre aktiviteter end den bevillingspligtige, men hvor omkostningen er båret af den bevillingspligtige aktivitet som nødvendige omkostninger. Andre indtægter omfatter regnskabsoplysninger af sekundær karakter i forhold til netvirksomhedernes hovedaktivitet.

Det er en forudsætning, at aktiviteten efter gældende lov kan drives i netvirksomheden. Desuden skal omkostningerne ved aktiviteten være afholdt som led i driften af den bevillingspligtige aktivitet.

Der vil typisk være tale om salg af ydelser, som netvirksomheden skaber samtidig med udførelsen af den bevillingspligtige aktivitet, og som giver mulighed for udnyttelse af en økonomisk fordelagtig synergieffekt, fx salg af overskydende kapacitet i anlæggene og udlejning af materiel.

4.2 DRIFTSOMKOSTNINGER

Netvirksomheden skal i reguleringsregnskabet angive netvirksomhedens driftsomkostninger, jf. regnskabsbekendtgørelsen § 3, stk. 1, nr. 2. [\[skal indtastes i kr.\]](#)

§ 3, stk. 1, nr. 2): Driftsomkostninger, jf. § 2, nr. 5, i bekendtgørelse om indtægtsrammer for netvirksomheder, heraf:

- a) omkostninger til nettab, og
- b) omkostninger til afvikling af gældsforpligtelser stiftet inden den 1. januar 2000.

Driftsomkostninger er defineret i indtægtsrammebekendtgørelsen § 2, nr. 5:

§ 2, nr. 5): Driftsomkostninger: Omkostninger, som en netvirksomhed afholder ud fra driftsøkonomiske overvejelser med henblik på at opretholde en effektiv drift af den bevillingspligtige aktivitet, herunder driftsomkostninger til indkøb af energi, lønninger, tjenesteydelser, administration, vedligeholdelse, driftsomkostninger pålagt af offentlige myndigheder eller Energinet, nettab, afvikling af gældsforpligtelser stiftet inden den 1. januar 2000 og tab på debitorer. Ved opgørelsen af driftsomkostningerne medregnes omkostninger knyttet til den bevillingspligtige aktivitet, som regn-

skabsmæssigt indgår og bogføres i andre virksomheder end den bevillingshavende netvirksomhed. Omkostninger i forbindelse med anlægsinvesteringer betalt af tredjemand, jf. § 42, og omkostninger forbundet med realisering af energibesparelser omfattet af bekendtgørelse om energispareydelser i net- og distributionsvirksomheder indgår ikke i opgørelsen af driftsomkostningerne. Driftsomkostningerne anses i reguleringsmæssig henseende for ligeligt fordelt over året.

Omkostninger, som netvirksomheden *skal* indregne hhv. *ikke skal* indregne i regnskabsoplysningen "Driftsomkostninger", fremgår af tabel 2 nedenfor.

TABEL 2 - DRIFTSOMKOSTNINGER

Driftsomkostninger består af:	Driftsomkostninger består <i>ikke</i> af:
+ Omkostninger til vedligeholdelse	- Afskrivninger
+ Omkostninger til tjenesteydelser	- Omkostninger forbundet med realisering af energispareydelser omfattet af energisparebekendtgørelsen.
+ Omkostninger til administration	- Omkostninger til demontering af eksisterende anlæg, som indgår i beregningen af projekter, der medfører en forhøjelse efter indtægtsrammebekendtgørelsens § 24-33.
+ Omkostninger til lønninger	- Viderefakturering til overliggende net, jf. indberetningspunkt 4.3.
+ Omkostninger til indkøb af energi	
+ Driftsomkostninger pålagt af offentlige myndigheder eller Energinet	
+ Omkostninger til nettab	
+ Omkostninger til afvikling af gældsforpligtelser stiftet inden den 1. januar 2000	
+ Omkostninger til tab på debitorer	
+ Tab ved salg af anlægsaktiver	
+ Driftsomkostninger til anlæg betalt af tredjemand	
+ Omkostninger til demontering af eksisterende anlæg, som <i>ikke</i> allerede er tillagt aktivets kostpris og som <i>ikke</i> indgår i beregningen af en forhøjelse efter indtægtsrammebekendtgørelsens § 24-33.	
- Forsikringsindtægter skal regnskabsføres som negative driftsomkostninger, jf. indtægtsrammebekendtgørelsens § 44, stk. 2.	
- Indtægter fra tredjemand, fx fra udligningsordningen, til dækning af driftsomkostninger, herunder omkostninger til nettab, modregnes i driftsomkostningerne, jf. indtægtsrammebekendtgørelsens § 42, stk. 5.	
- Indtægter, som netvirksomheden modtager til hel eller delvis dækning af et tab fra elhandelsvirksomheder skal regnskabsføres som negative omkostninger, jf. indtægtsrammebekendtgørelsens § 44, stk. 2.	

I forhold til tabel 2, skal det fremhæves, at følgende er gældende for:

- *Modregning af forsikringsindtægter*
Netvirksomheden skal modregne forsikringsindtægter, fx i forbindelse med påkørselssager i regnskabsoplysningen "Driftsomkostninger", jf. indtægtsrammebekendtgørelsens § 44, stk. 2.

- *Modregning af indtægter til dækning af driftsomkostninger til anlæg betalt af tredjemand*

Netvirksomheden skal modregne indtægter fra tredjemand til dækning af driftsomkostninger herunder omkostninger til nettab, til anlæg betalt af tredjemand, fx anlæg finansieret af udligningsordningen, i regnskabsoplysningen "Driftsomkostninger", jf. indtægtsrammebekendtgørelsens § 42, stk. 5.

Såfremt netvirksomheden modtager indtægter i reguleringsåret, fra fx udligningsordningen, til dækning af driftsomkostninger, der kan henføres til år forud for reguleringsåret, skal netvirksomheden modregne hele det beløb, som netvirksomheden ikke allerede har indregnet i et tidligere reguleringsregnskab, i modtagelsesåret.

- *Modregning af indtægter, som netvirksomheden modtager til hel eller delvis dækning af et tab fra elhandelsvirksomheder*

Netvirksomheden skal modregne samtlige indtægter, som netvirksomheden har modtaget til hel eller delvis dækning af et tab på elhandelsvirksomheden i regnskabsoplysningen "Driftsomkostninger", jf. indtægtsrammebekendtgørelsens § 44, stk. 2.

Forsyningstilsynet nedsætter netvirksomhedens indtægtsramme i reguleringsåret for de indtægter, som netvirksomheden har modtaget til hel eller delvis dækning af tab på grund af manglende betaling fra elhandelsvirksomheder. Nedsættelsen er betinget af en forudgående forhøjelse af indtægtsrammen som følge af et tab efter indtægtsrammebekendtgørelsens § 20, jf. indtægtsrammebekendtgørelsens § 21. Se afsnit 4.9 om "Justeringer" og hhv. indberetningspunkt R.1 og F.1.

Beløbet, der skal modregnes i regnskabsoplysningen "Driftsomkostninger" er dog ikke betinget af en forudgående forhøjelse af indtægtsrammen efter indtægtsrammebekendtgørelsens § 20.

- *Tab ved salg af anlægsaktiver*

Tab ved salg af anlægsaktiver beregnes som forskellen mellem salgspris og aktivets bogførte værdi. Når salgsprisen er lavere end den bogførte værdi opstår et tab. Netvirksomhedens tab ved salg af anlægsaktiver skal indgå i regnskabsoplysningen "Driftsomkostninger".

Netvirksomheden skal udspecificere de samlede driftsomkostninger i nedenstående to indberetningspunkter 4.2.1 og 4.2.2.

4.2.1 HERAF OMKOSTNINGER TIL NETTAB

Netvirksomheden skal i reguleringsregnskabet oplyse den andel af de samlede driftsomkostninger, der kan henføres til omkostninger til nettab. [\[skal indtastes i kr.\]](#)

Beløbet er en delmængde af regnskabsoplysningen "Driftsomkostninger".

Omkostninger forbundet med nettabet består af en omkostning til overliggende net, net- og systemtarif, PSO samt køb af el på markedsvilkår. Omkostninger til nettab omfatter ikke netvirksomhedens eget elforbrug, gadebelysning eller lignende.

Netvirksomheden skal opgøre årets omkostninger til nettab efter principperne i årsregnskabsloven. I opgørelsen indgår fx både reguleringsårets afregnede a conto omkostninger til nettab samt reguleringsårets regnskabsmæssige saldoafregnede beløb, der vedrører tidligere års nettab.

I opgørelsen af reguleringsårets omkostninger til nettab skal netvirksomheden modregne den indtægt, som netvirksomheden har modtaget i reguleringsåret fra udligningsordningen til dækning af omkostninger til nettab.

4.2.2 HERAF OMKOSTNINGER TIL AFVIKLING AF GÆLDSFORPLIGTELSE STIFTET INDEN DEN 1. JANUAR 2000

Netvirksomheden skal i reguleringsregnskabet oplyse de samlede driftsomkostninger, der kan henføres til omkostninger til afvikling af gældsforpligtelser stiftet inden den 1. januar 2000. [\[skal indtastes i kr.\]](#)

Beløbet er en delmængde af regnskabsoplysningen "Driftsomkostninger".

Omkostninger til afvikling af gældsforpligtelser stiftet inden den 1. januar 2000 er kun relevant for enkelte kommunale eller tidligere kommunale virksomheder, som har fået optaget et pensionsaktiv i åbningsbalancen, der modsvarer tjenestemandspensioner optjent før 1. januar 2000.

Der er tale om de omkostninger, netvirksomheden har haft i regnskabsåret, til afvikling af gældsforpligtelser stiftet inden den 1. januar 2000.

Afvikling af gældsforpligtelse stiftet inden 1. januar 2000 (herefter pensionsaktivet) indgår ikke i resultatopgørelsen og dermed heller ikke i netvirksomhedens driftsomkostninger. Det gør derimod *omkostninger til afvikling*, som svarer til *afskrivningen* på pensionsaktivet i reguleringsåret.

4.3 VIDEREFAKTURERING TIL OVERLIGGENDE NET

Netvirksomheden skal oplyse det beløb, som netvirksomheden opkræver hos kunderne og som viderefaktureres til overliggende net for netydelser, der ikke indgår i netvirksomhedens bevilling [\[skal indtastes i kr.\]](#).

Beløbet må ikke være indregnet i regnskabsoplysningen "Indtægter", jf. indberetningspunkt 4.1 eller i regnskabsoplysningen "Driftsomkostninger", jf. indberetningspunkt 4.2.

Netvirksomheden skal holde beløbet regnskabsmæssigt adskilt fra netvirksomhedens øvrige aktiviteter.

4.4 AKTIVER

Netvirksomheden skal i reguleringsregnskabet oplyse den bogførte værdi ultimo reguleringsåret af netvirksomhedens aktiver, jf. regnskabsbekendtgørelsen § 3, stk. 1, nr. 4, nr. 5 og nr. 6.

Netvirksomheden skal opgøre værdien af sine aktiver og netaktiver, som defineret i indtægtsrammebekendtgørelsens § 2, stk. 1, nr. 8 og nr. 9.

Forsyningstilsynet har således ikke i regnskabsbekendtgørelsen nærmere afgrænset forståelsen af begrebet "aktiver". Det er således overladt i første omgang til netvirksomhederne at foretage denne nærmere afgrænsning. I sidste ende vil det dog bero på Forsyningstilsynets afgørelse om indtægtsrammer, herunder fortolkning, hvorledes begrebet "aktiver" nærmere skal afgrænses. For eksempel kan netvirksomheder have immaterielle anlægsaktiver i form af udviklingsprojekter, hvor der skal tages stilling til, om sådanne aktiver indgår i henholdsvis afskrivnings- og forrentningsgrundlaget.

Med denne vejledning har Forsyningstilsynet, som en hjælp til netvirksomhederne og deres revisorer, overvejet, hvorledes begrebet "aktiver" bør afgrænses: Aktiver til brug for den bevillingspligtige aktivitet omfatter de anlægskategorier, der er oplyst i indtægtsrammebekendtgørelsens bilag 5 for så vidt angår aktiver idriftsat økonomisk fra den 1. januar 2018. En mere præcis afgrænsning af begrebet beror på Forsyningstilsynets afgørelser om indtægtsrammer for 2018.

I indregningen af netvirksomhedens aktiver, til brug for den bevillingspligtige aktivitet, som idriftsat økonomisk fra den 1. januar 2018, er det ligeledes et krav, at netvirksomheden i reguleringsregnskabet fordeler indirekte produktionsomkostninger efter gældende årsregnskabsregler for virksomheder i regnskabsklasse C.

Såfremt netvirksomhedens faktiske regnskabsklasse er lavere end C, er det ikke et krav, at netvirksomheden i øvrigt følger regnskabsregler for virksomheder i regnskabsklasse C, men det er et krav, at indirekte produktionsomkostninger indregnes i forbindelse med anlægsinvesteringer, der er idriftsat økonomisk efter den 1. januar 2018, uanset netvirksomhedens faktiske tilhørende regnskabsklasse.

Såfremt netvirksomheden overtager et aktiv fra en anden netvirksomhed, fx ved fusion, kan værdien dog maksimalt fastsættes til den værdi, hvortil det er optaget i den overdragende virksomheds regnskab, jf. indtægtsrammebekendtgørelsens § 41, stk. 4. Aktiver opskrives således ikke regulatorisk, når de overtages af en anden netvirksomhed, selvom de måtte være blevet handlet til en pris, som overstiger den regulatoriske værdi.

De aktiver der omfattes af indtægtsrammebekendtgørelsens regler om forretningsgrundlag og afskrivningsgrundlag, omfatter følgende:

- Aktiver til brug for den bevillingspligtige aktivitet omfatter de anlægskategorier, der er oplyst i indtægtsrammebekendtgørelsens bilag 5 for så vidt angår aktiver idriftsat økonomisk fra den 1. januar 2018.

- Aktiver til brug for den bevillingspligtige aktivitet, som er anskaffet efter den 31. december 2004 indtil en idriftsættelse økonomisk senest den 31. december 2017, omfatter de anlægskategorier, der er oplyst i bilag 1 i den tidligere gældende indtægtsrammebekendtgørelse, bekendtgørelse nr. 195 af den 4. marts 2016.
- Aktiver, der er anskaffet før 31. december 2004 opgøres i henhold til indtægtsrammebekendtgørelsens § 41, stk. 1, hvoraf det fremgår, at sådanne aktiver opgøres på grundlag af aktivets værdi ultimo 2004, opgjort efter §§ 15 og 16 i dagældende indtægtsrammebekendtgørelse nr. 899 af 30. august 2004.

De aktiver, herunder netaktiver, der omfattes af indtægtsrammebekendtgørelsens regler om forretningsgrundlag og afskrivningsgrundlag, omfatter ikke følgende typer aktiver:

- Omsætningsaktiver, jf. Energistyrelsens høringsnotat vedrørende høring af udkast til bekendtgørelse om indtægtsrammer for netvirksomheder af 12. december 2017, afsnit 2.1.
- Goodwill, jf. Energistyrelsens høringsnotat vedrørende høring af udkast til bekendtgørelse om indtægtsrammer for netvirksomheder af 12. december 2017, afsnit 2.1.
- Finansielle anlægsaktiver.
- Udviklingsprojekter under udførelse.
- Anlægsaktiver under udførelse.
- Aktiver betalt af tredjemand, fx anlæg finansieret af udligningsordningen.
- Anlæg, der er afhændet eller skrottet.

4.4.1 DEN BOGFØRTE VÆRDI ULTIMO REGULERINGSÅRET AF NETVIRKSOMHEDENS HISTORISKE AKTIVBASE TIL FORRENTNING

Det fremgår af regnskabsbekendtgørelsens § 3, stk. 1, nr. 4, at netvirksomheden i reguleringsregnskabet skal oplyse den bogførte værdi ultimo reguleringsåret af netvirksomhedens historiske aktivbase til forrentning. [\[skal indtastes i kr.\]](#)

Historisk aktivbase til forrentning er defineret i indtægtsrammebekendtgørelsens § 2, nr. 9 som netvirksomhedens *netaktiver*, som er idriftsat økonomisk senest den 31. december 2017. Bestemmelsen er sålydende:

§ 2, nr. 9: Historisk aktivbase til forrentning: En netvirksomheds netaktiver, som er idriftsat økonomisk senest den 31. december 2017.

Netaktiver er i indtægtsrammebekendtgørelsens § 2, nr. 12 defineret som følgende:

§ 2, nr. 12: Anlægsaktiver i form af kollektive elforsyningsnet samt grunde og bygninger til brug for strømførende anlæg, der er økonomisk idriftsat før 2018.

Tekniske IT-systemer, som anvendes til driften af nettene herunder SRO-anlæg og målere, er efter Forsyningstilsynets praksis netaktiver. Netaktiver omfatter *ikke* administrationsbygninger, biler og administrative IT-systemer.

4.4.2 DEN BOGFØRTE VÆRDI AF NETVIRKSOMHEDENS AKTIVER, SOM ER IDRIFT-SAT ØKONOMISK SENEST 31. DECEMBER 2017 OG SOM IKKE ER NETAKTIVER
Det fremgår af regnskabsbekendtgørelsens § 3, stk. 1, nr. 5, at netvirksomheden i reguleringsregnskabet skal oplyse den bogførte værdi ultimo reguleringsåret af netvirksomhedens aktiver til brug for den bevillingspligtige aktivitet, som er idriftsat økonomisk senest den 31. december 2017, og som *ikke* er netaktiver. [\[skal indtastes i kr.\]](#)

Aktiverne afgrænses, som anført ovenfor under afsnit 4.4 "Aktiver".

4.4.3 DEN BOGFØRTE VÆRDI ULTIMO REGULERINGSÅRET AF NETVIRKSOMHEDENS FREMADRETTE AKTIVBASE TIL FORRENTNING
Det fremgår af regnskabsbekendtgørelsens § 3, stk. 1, nr. 6, at netvirksomheden i reguleringsregnskabet skal oplyse den bogførte værdi ultimo reguleringsåret af netvirksomhedens fremadrettede aktivbase til forrentning. [\[skal indtastes i kr.\]](#)

Fremadrettet aktivbase til forrentning er defineret i indtægtsrammebekendtgørelsens § 2, nr. 8 som netvirksomhedens *aktiver* til brug for bevillingspligtige aktiviteter, som er idriftsat økonomisk fra den 1. januar 2018. Bestemmelsen er sålydende:

§ 2, 8) Fremadrettet aktivbase til forrentning: En netvirksomheds aktiver til brug for den bevillingspligtige aktivitet, som er idriftsat økonomisk fra den 1. januar 2018.

Aktiver til brug for den bevillingspligtige aktivitet, der anskaffes fra den 1. januar 2018 aktiveres og udgiftsføres efter reglerne i årsregnskabsloven, jf. indtægtsrammebekendtgørelsens § 41, stk. 3, samt i henhold til kravet om indregning af indirekte produktionsomkostninger.

4.5 AFSKRIVNINGER

Netvirksomheden skal i reguleringsregnskabet oplyse årets afskrivninger, jf. regnskabsbekendtgørelsen § 3, stk. 1, nr. 7, nr. 8 og nr. 9. Summen af de tre afskrivninger giver netvirksomhedens samlede afskrivninger i året af aktiver til brug for den bevillingspligtige aktivitet, som Forsyningstilsynet selv beregner.

Afskrivninger er defineret i indtægtsrammebekendtgørelsens § 2, nr. 1:

§ 2, nr. 1): Afskrivninger: Afskrivninger af en netvirksomheds aktiver til brug for den bevillingspligtige aktivitet.

Netvirksomheden skal opgøre reguleringsårets afskrivninger i henhold til indtægtsrammebekendtgørelsens § 41:

§ 41. Afskrivning på aktiver, som er idriftsat forud for den 1. januar 2005, opgøres på grundlag af aktivets værdi ultimo 2004, opgjort efter §§ 15 og 16 i bekendtgørelse nr. 899 af 30. august 2004 om indtægtsrammer for netvirksomheder og transmissionsvirksomheder. Afskrivningen foretages med lige store årlige beløb over den restlevetid, som aktivet havde ultimo 2004.

Stk. 2. Afskrivning på aktiver, som er økonomisk idriftsat fra den 1. januar 2005 og inden den 1. januar 2018, opgøres på grundlag af aktivets værdi ultimo 2017, opgjort efter § 25, stk. 2-6, i bekendtgørelse nr. 195 af 4. marts 2016 om indtægtsrammer for netvirksomheder og regionale transmissionsvirksomheder omfattet af lov om elforsyning. Afskrivningen foretages med lige store årlige beløb over den restlevetid, som aktivet havde ultimo 2017.

Stk. 3. Anskaffelser efter den 31. december 2017 aktiveres eller udgiftsføres efter reglerne i årsregnskabsloven.

Stk. 4. Afskrivninger på aktiver nævnt i stk. 3 beregnes på grundlag af den bogførte kostpris inkl. byggerenter. Såfremt et aktiv er overtaget fra en anden netvirksomhed, kan værdien dog maksimalt fastsættes til den værdi, hvortil det er optaget i den overdragende virksomheds regnskab.

Stk. 5. Afskrivninger i medfør af stk. 4 beregnes som lige store årlige beløb over den standardlevetid, der er angivet i bilag 5.

Stk. 6. Aktiver, der skrottes, straksafskrives og udgår af afskrivningsgrundlaget.

Stk. 7. Afholdte udgifter, der tilfører et aktiv nye eller forbedrede egenskaber eller på anden måde forøger det pågældende aktivs nytteværdi eller forlænger aktivets levetid, klassificeres som forbedringsudgifter og tillægges det pågældende aktivs anskaffelsesværdi. Forbedringsudgifterne afskrives med lige store årlige beløb over aktivets restlevetid efter forbedringen. Dette gælder dog ikke, såfremt aktivet er idriftsat før 1. januar 2018. I det tilfælde skal forbedringen anses som et selvstændigt aktiv med egen idriftsættelsesdato. Forbedringsaktivet afskrives dog over det forbedrede aktivs restlevetid efter forbedringen.

I opgørelsen af årets afskrivninger skal netvirksomheden være opmærksom på:

- *Straksafskrivning af skrottede anlæg*

Aktiver, der skrottes, må i udgangspunktet formodes at være fuldt afskrevet. Der kan dog være tilfælde, hvor aktiver, der skrottes har en bogført værdi større end 0 kr. på tidspunkt for skrotning. I det tilfælde straksafskrives anlæget og den bogførte værdi af aktivet på tidspunktet for skrotning, indgår i årets afskrivninger og anlægget udgår derefter af afskrivningsgrundlaget, jf. indtægtsrammebekendtgørelsens § 41, stk. 6.

Straksafskrivning (restafskrivning) af demonterede elmålere, som netvirksomheden udskifter til fordel for fjernaflæste elmålere i henhold til Bekendtgørelse (75/2019) om fjernaflæste elmålere og måling af elektricitet i slutforbruget, og hvor investeringen er godkendt af Forsyningstilsynet, indgår i årets afskrivninger⁴.

- *Afskrivning af aktiver finansieret af tredjemand*

Aktiver, der er betalt af tredjemand, fx anlæg finansieret af udligningsordningen, holdes regnskabsmæssigt adskilt fra netvirksomhedens øvrige aktivitet. Det gælder også indtægter og omkostninger i forbindelse hermed, jf. indtægtsrammebekendtgørelsens § 42, stk. 2. Det betyder, at der i reguleringsregnskabet ikke skal indregnes afskrivninger på sådanne aktiver.

Såfremt der alene er tale om delvis omkostningsdækning fra tredjemand, skal der i reguleringsregnskabet indregnes afskrivninger på den andel af aktivet, der ikke er omkostningsdækket af tredjemand, jf. indtægtsrammebekendtgørelsens § 42, stk. 3.

⁴ Energitisynets afgørelse af 29. september 2015 om model for forhøjelse af reguleringsprisen i forbindelse med netvirksomhedernes investering i fjernaflæste målere.

- **Afskrivning af forbedringsudgifter**
Forbedringsudgifter afskrives over det forbedrede aktivs restlevetid efter forbedringen i henhold til indtægtsrammebekendtgørelsens § 41, stk. 7.

Gevinster hhv. tab ved salg af aktiver må ikke modregnes i afskrivningerne, men skal derimod enten indgå i regnskabsoplysningen "Indtægter" eller "Driftsomkostninger".

Netvirksomheden kan ikke afskrive på et andet afskrivningsgrundlag end det, som netvirksomheden har indregnet under regnskabsoplysninger om netvirksomhedens aktiver herunder netaktiver, i indberetningspunkt 4.5.1 – 4.5.3.

4.5.1 AFSKRIVNINGER AF NETAKTIVER

Det fremgår af regnskabsbekendtgørelsens § 3, stk. 1, nr. 7, at netvirksomheden i reguleringsregnskabet skal oplyse andelen af afskrivninger, som kan henføres til afskrivninger af netvirksomhedens netaktiver til brug for den bevillingspligtige aktivitet, der er idriftsat økonomisk senest den 31. december 2017. **[skal indtastes i kr.]**

Afskrivningsgrundlaget skal svare til den bogførte værdi ultimo reguleringsåret af netvirksomhedens historiske aktivbase til forrentning, jf. regnskabsbekendtgørelsens § 3, stk. 1, nr. 4.

Afskrivningen foretages med lige store årlige beløb over den restlevetid, som netaktivet havde hhv. ultimo 2004 og ultimo 2017, jf. indtægtsrammebekendtgørelsens § 41, stk. 1 og 2.

4.5.2 AFSKRIVNINGER AF AKTIVER, SOM IKKE ER NETAKTIVER, IDRIFTSAT FØR 2018

Det fremgår af regnskabsbekendtgørelsens § 3, stk. 1, nr. 8, at netvirksomheden i reguleringsregnskabet skal oplyse andelen af afskrivninger, som kan henføres til netvirksomhedens aktiver til brug for den bevillingspligtige aktivitet, der er idriftsat økonomisk senest den 31. december 2017 og som ikke er netaktiver. **[skal indtastes i kr.]**

Afskrivningsgrundlaget skal svare til den bogførte værdi ultimo reguleringsåret af netvirksomhedens aktiver, til brug for den bevillingspligtige aktivitet, som er idriftsat økonomisk senest den 31. december 2017, og som ikke er netaktiver jf. regnskabsbekendtgørelsens § 3, stk. 1, nr. 5.

Afskrivninger på aktiver, der ikke er et netaktiv, kan fx være afskrivninger på biler og administrationsbygninger, der er idriftsat økonomisk senest den 31. december 2017.

Afskrivningen foretages med lige store årlige beløb over den restlevetid, som aktivet havde hhv. ultimo 2004 og ultimo 2017, jf. indtægtsrammebekendtgørelsens § 41, stk. 1 og 2.

4.5.3 AFSKRIVNINGER AF AKTIVER IDRIFTSAT FRA OG MED 2018

Det fremgår af regnskabsbekendtgørelsens § 3, stk. 1, nr. 9, at netvirksomheden i reguleringsregnskabet skal oplyse andelen af afskrivninger af netvirksomhedens aktiver

til brug for den bevillingspligtige aktivitet, som er idriftsat økonomisk fra den 1. januar 2018. [\[skal indtastes i kr.\]](#)

Afskrivningsgrundlaget skal svare til den bogførte værdi ultimo reguleringsåret af netvirksomhedens fremadrettet aktivbase til forrentning, jf. regnskabsbekendtgørelsens § 3, stk. 1, nr. 6.

Afskrivninger på sådanne aktiver beregnes på grundlag af den bogførte kostpris inkl. byggerenter, jf. indtægtsrammebekendtgørelsens § 41, stk. 4. Aktivets bogførte kostpris skal desuden være tillagt indirekte produktionsomkostninger, jf. kravet om fordeling af indirekte produktionsomkostninger efter gældende årsregnskabsregler for virksomheder i regnskabsklasse C. Afskrivningerne beregnes som lige store årlige beløb over den standardlevetid, der er angivet i bilag 5, jf. indtægtsrammebekendtgørelsens § 41, stk. 5.

4.6 TAB PÅ DEBITORER

Netvirksomheden skal i reguleringsregnskabet for 2018 oplyse omkostninger til tab på debitorer i perioden 2012-2014. [\[skal indtastes i kr.\]](#).

Det følger af indtægtsrammebekendtgørelsens § 54, stk. 1, nr. 4, at omkostningsrammen skal fradrages et beløb svarende til de omkostninger, der er bortfaldet som følge af Engrosmodellens indførelse.

Netvirksomhederne kan i perioden 2012-2014 have haft tab på enkelte forbrugere, der ikke har betalt skyldige beløb. Netvirksomhederne vil ikke have denne type omkostninger efter engrosmodellens indførelse.

Netvirksomheden skal derfor indberette omkostninger til tab på debitorer, som er realiseret i reguleringsregnskaberne for 2012-2014.

Såfremt netvirksomheden har ansøgt om, at perioden 2012-2016 anvendes ved beregning af omkostningsrammer for første reguleringsperiode i stedet for perioden 2012-2014, jf. § 55 i indtægtsrammebekendtgørelsen, , så skal netvirksomheden indberette tab på debitorer for hele perioden 2012-2016.

Der kan dog være visse typer af tab på debitorer, som ikke bortfalder i forbindelse med indførelse af engrosmodellen. Det er primært manglende betaling af tilslutningsbidrag og strømtveri.

Derfor kan netvirksomheden fremsende en opgørelse af tab på debitorer, som netvirksomheden vurderer ikke bortfalder i forbindelse med indførelse af engrosmodellen. I det tilfælde skal netvirksomheden fremsende en redegørelse og dokumentation for disse omkostninger.

4.7 LEVERET ELEKTRICITET

Netvirksomheden skal i reguleringsregnskabet oplyse den leverede elektricitet i reguleringsåret, jf. regnskabsbekendtgørelsen § 3, stk. 1, nr. 10. [\[skal indtastes i kWh\]](#)

Leveret elektricitet er defineret i indtægtsrammebekendtgørelsens § 2, nr. 11:

§ 2, nr. 11): Leveret elektricitet: Antal kWh leveret af netvirksomheden til slutbruger eller anden aftager.

Indberetningen af den leverede elektricitet til reguleringsregnskabet skal være den samme leverede elektricitet, der oplyses i indberetningen til den økonomiske benchmarking.

Netvirksomheden kan ikke inkludere VE-anlægsejernes egen produktion af el, som er samtidig med forbruget i antal kWh, som indberettes i forbindelse med reguleringsregnskabet, da denne mængde ikke kan anses for leveret el fra nettet.

Det aftag af elektricitet, som netvirksomhedens eventuelle kunder tilsluttet direkte i transmissionsnettet har haft, skal ikke indgå i netvirksomhedens reguleringsregnskab.

4.8 NETTAB

Nettab er den energimængde, der går tabt under transport i distributionsnettet. Mængden af nettab skal oplyses ved aflæggelse af reguleringsregnskabet, jf. regnskabsbekendtgørelsen § 3, stk. 1, nr. 11 og nr. 12.

Netvirksomheden skal indberette sit fysiske nettab, som opgjort af Energinet ved saldoafregningen samt netvirksomhedens gennemsnitlige omkostning pr. kWh nettab i reguleringsåret, jf. indtægtsrammebekendtgørelsens § 5, stk. 2.

Den gennemsnitlige omkostning pr. kWh nettab i reguleringsåret (t) beregnes som følgende:

$$\frac{\text{Gennemsnitlig omkostning pr. kWh nettab (kr./kWh)}_t}{\text{Heraf omkostninger til nettab (kr.)}_t} = \frac{\text{Nettab, der ligger til grund for "Heraf omkostninger til nettab" (kWh)}_t}{\text{Nettab, der ligger til grund for "Heraf omkostninger til nettab" (kWh)}_t}$$

For at sikre en korrekt beregning af den gennemsnitlige omkostning, er det vigtigt, at der er overensstemmelse mellem opgørelsen af årets omkostninger til nettab og det nettab, der ligger til grund herfor.

4.8.1 FYSISK NETTAB, SOM OPGJORT AF ENERGINET VED SALDOAFREGNING

Netvirksomheden skal i reguleringsregnskabet oplyse det fysiske nettab, som opgjort af Energinet ved saldoafregningen, inkl. mængden af nettab, som ligger til grund for udbetaling for udligningsordningen, og som vedrører årene 2014-2017, jf. regnskabsbekendtgørelsen § 3, stk. 1, nr. 11. [\[skal indtastes i kWh\]](#)

Netvirksomheden skal i den forbindelse særskilt indberette det fysiske nettab (kWh), der ligger til grund for udbetalingen fra udligningsordningen til dækning af omkostninger til nettab for årene 2014-2017. [\[skal indtastes i kWh\]](#)

Det bemærkes, at ovenstående tal ikke vedrører reguleringsåret 2018. Det skyldes, at der er en tidsmæssig forskydning i opgørelsen af nettab, som betyder, at det saldoafregnede nettab, som opgjort af Energinet, først foreligger ca. 15 måneder efter reguleringsårets afslutning.

Saldoafregningen skal for en given måned være udført inden for 15 måneder efter udløbet af den pågældende måned, jf. Energinets Forskrift H2, Måling og skabelonafregning.

4.8.2 NETTAB, DER LIGGER TIL GRUND FOR ÅRETS OMKOSTNINGER TIL NETTAB
Netvirksomhederne skal også oplyse mængden af nettab (kWh), der ligger til grund for årets omkostninger til nettab, jf. regnskabsbekendtgørelsen § 3, stk. 1, nr. 12. [\[skal indtastes i kWh\]](#)

Mængden af nettab i punkt 4.8.2 er den nettabsmængde som kan henføres til de omkostninger, der ligger til grund for reguleringsårets omkostninger til nettab, som netvirksomheden oplyser under regnskabsoplysningen "Heraf omkostninger til nettab" (pkt. 4.2.1).

Netvirksomheden skal i regnskabsoplysningen *modregne* den mængde nettab (kWh), der ligger til grund for udbetalingen modtaget i reguleringsåret 2018 fra udligningsordningen.

4.9 AKTIVITETSNIVEAU

Forsyningstilsynet justerer det ændrede aktivitetsniveau med den årlige ændring i antallet af elmålere og antallet af stationer, jf. indtægtsrammebekendtgørelsens § 22, stk. 1 og 3.

4.9.1 ANTAL ELMÅLERE ULTIMO REGULERINGSÅRET

Netvirksomheden skal i reguleringsregnskabet oplyse antallet af elmålere ultimo reguleringsåret for hvert enkelt år i perioden 2012-2018, jf. regnskabsbekendtgørelsen § 3, stk. 1, nr. 13. [\[skal indtastes i stk.\]](#)

Definitionen af elmålere fremgår af indtægtsrammebekendtgørelsens § 2, nr. 6:

§ 2, nr. 6) Elmålere: Afregningsmålere, som ejes af netvirksomheden og som er i drift.

Af indtægtsrammebekendtgørelsen fremgår det, at det er elmålere, der skal opgøres. Forsyningstilsynet forstår det som elmålere til afregning af slutkunder, herunder hoved- og kontrolmålere.

4.9.2 ANTAL ELMÅLERE DER ER ANSØGT FORHØJELSE FOR EFTER § 27

Netvirksomheden skal i reguleringsregnskabet oplyse antallet af elmålere indberettet i punkt 4.9.1, som er idriftsat i reguleringsåret, og som vedrører ansøgning om forhøjelse efter § 27 i indtægtsrammebekendtgørelsen. [\[skal indtastes i stk.\]](#)

Forsyningstilsynet bemærker, at antallet af elmålere, der er omfattet af forhøjelse ved nye eller ændrede forsyningsområder, større nye elforbrugere eller produktionsenheder skal indgå i ovenstående angivelse.

4.9.3 ANTAL STATIONER ULTIMO REGULERINGSÅRET

Netvirksomheden skal i reguleringsregnskabet oplyse antallet af stationer ultimo reguleringsåret for hvert enkelt år i perioden 2012-2018, jf. regnskabsbekendtgørelsen § 3, stk. 1, nr. 14. [\[skal indtastes i stk.\]](#)

Definitionen af stationer fremgår af indtægtsrammebekendtgørelsens § 2, nr. 17:

§ 2, nr. 17) Stationer: Summen af antallet af stationer, der som minimum indeholder et 10-20 kV-koblings- og fordelings-anlæg og som ejes af netvirksomheden og er i drift, og antallet af transformere med primærspænding 30-60 kV, som transformerer elektricitet til et andet spændingsniveau og som ejes af netvirksomheden og ej er i drift.

4.9.4 ANTAL STATIONER DER ER ANSØGT FORHØJELSE FOR EFTER § 27

Netvirksomheden skal i reguleringsregnskabet oplyse antallet af stationer indberettet i punkt 4.9.3, som er idriftsat i reguleringsåret, og som vedrører ansøgning om forhøjelse efter § 27 i indtægtsrammebekendtgørelsen. [\[skal indtastes i stk.\]](#)

Forsyningstilsynet bemærker, at antallet af stationer, der er omfattet af forhøjelse ved nye eller ændrede forsyningsområder, større nye elforbrugere eller produktionsenheder skal indgå i ovenstående angivelse.

4.10 JUSTERINGER

Der foretages årligt justeringer af netvirksomhedens rammer. Justeringerne kan blandt andet omfatte ansøgningsbaserede forhøjelser og nedsættelser af rammerne ved færre omkostninger som følge af fx bortfald af opgaver, overdragelse af anlæg til tredjemand, mv.

Netvirksomhederne kan ansøge om forhøjelse af indtægtsrammen efter indtægtsrammebekendtgørelsens §§18 og 20 og om forhøjelse af omkostningsrammen samt justering af det samlede forrentningsgrundlag efter indtægtsrammebekendtgørelsens §§ 24-33. Ansøgning om forhøjelse efter §§24-33 skal foretages efter vejledningen i bilag 1, "Vejledning til ansøgning om forhøjelse efter §§ 24-33."

Alle ansøgninger om forhøjelse skal foretages i ENAO, hvor der for hver type af forhøjelse netvirksomheden ønsker at ansøge om, skal udfyldes en ansøgningsblanket. Dokumentationen for de omkostninger der vedrører forhøjelsen skal efterfølgende vedlægges reguleringsregnskabet, da det er en del af det materiale som revisor skal påse, jf. regnskabsbekendtgørelsen § 3, stk. 2. Dokumentationskrav for ansøgninger efter §§ 24-33 fremgår af vejledningen i bilag 1.

4.10.1 F.1 ANSØGNING OM DÆKNING AF OMKOSTNINGER TIL NETTAB, JF. § 18, I INDTÆGTSRAMMEBEKENDTGØRELSEN

Netvirksomheden kan i ekstraordinære tilfælde ansøge Forsyningstilsynet om en midlertidig forhøjelse af indtægtsrammen til dækning af omkostninger til nettab efter ind-

tægtsrammebekendtgørelsens § 18. Det er en forudsætning for forhøjelsen, at netvirksomheden på grund af en udvikling i eksogene forhold oparbejder et væsentligt negativt resultat af den primære drift, samt at udviklingen i eksogene forhold afviger væsentligt fra de forudsætninger, der ligger til grund for den kompensation, som ydes gennem de løbende justeringer af tillægget til dækning af nettab. Forhøjelsen fastsættes skønsmæssigt af Forsyningstilsynet.

Såfremt netvirksomheden ønsker at ansøge om en ekstraordinær midlertidig dækning af omkostninger til nettab, skal dette gøres via en ansøgning i ENAO. Netvirksomheden skal i forbindelse med ansøgningen redegøre for den udvikling i eksogene forhold, som har forårsaget at netvirksomheden har oparbejdet et negativt resultat af den primære drift.

4.10.2 F.2 TAB PÅ GRUND AF MANGLENDE BETALING FRA ELHANDELSVIRKSOMHEDER, JF. § 20, I INDTÆGTSRAMMEBEKENDTGØRELSEN

Forsyningstilsynet forhøjer efter ansøgning midlertidigt en netvirksomheds indtægtsramme, hvis netvirksomheden efter reglerne i årsregnskabsloven har regnskabsført et tab på 200.000 kr. eller derover som følge af en elhandelsvirksomheds manglende betaling af beløb, som netvirksomheden har faktureret i henhold til § 72 d, stk. 1, 1. og 2. pkt., i lov om elforsyning. Forhøjelsen vil svare til det tab, som er regnskabsført.

Forsyningstilsynet bemærker, at kravet om regnskabsført tab som følge af en elhandelsvirksomheds manglende betaling på kr. 200.000 ikke kan opfyldes ved at lægge tab fra forskellige elhandelsvirksomheder sammen. Det er således et kriterie for godkendelse, at det af netvirksomheden regnskabsførte tab på mindst kr. 200.000 er fra en enkelt elhandelsvirksomhed i det pågældende reguleringsår.

En ansøgning om forhøjelse på baggrund af § 20 i indtægtsrammebekendtgørelsen, skal foretages i ENAO. Dokumentation for det regnskabsførte tab, skal vedlægges reguleringsregnskabet.

4.10.3 DOKUMENTATION FOR ANSØGNINGER

Efter indtægtsrammebekendtgørelsens § 36, stk. 3, og regnskabsbekendtgørelsen § 3, stk. 2, skal dokumentation for ansøgninger om forhøjelse indgå i reguleringsregnskabet. Netvirksomheden skal således i reguleringsregnskabet angive, hvorvidt netvirksomheden ansøger om forhøjelse efter de i tabel 3 oplistede forhold, hvor der:

- Skal vælges "JA" ud for hver forhøjelse, som netvirksomhed har ansøgt om og har udfyldt en ansøgningsblanket for. Ellers vælges "NEJ".
- For hver af netvirksomhedens ansøgte forhøjelser, skal vedlægges dokumentation for ansøgningen, herunder for opfyldelse af væsentlighedskriterierne.

TABEL 3 – ANSØGNINGSBASEREDE FORHØJELSER

PKT.	ANSØGNINGSBASERET FORHØJELSE	BESKRIVELSE	ER DER ANSØGT OM FORHØJELSE?	HVIS JA, VEDLÆG DOKUMENTATION FOR ANSØGNINGEN
F.1	Omkostninger til nettab, jf. § 18.	I ekstraordinære tilfælde forhøjer Forsyningstilsynet midlertidigt en netvirksomheds indtægtsramme til dækning af omkostninger til nettab, såfremt en netvirksomhed på grund af en udvikling i eksogene forhold oparbejder et væsentligt negativt resultat af den primære drift.	[JA/NEJ]	Dokumentation vedlægges reguleringsregnskabet
F.2	Tab på grund af manglende betaling fra elhandelsvirksomheder, jf. § 20.	Netvirksomheden kan efter ansøgning få forhøjet indtægtsrammen midlertidigt, hvis netvirksomheden efter reglerne i årsregnskabsloven har regnskabsført et tab på 200.000 kr. eller derover som følge af en elhandelsvirksomheds manglende betaling.	[JA/NEJ]	Dokumentation vedlægges reguleringsregnskabet
F.3	Myndighedspålæg, jf. § 24, stk. 1.	Netvirksomheden kan efter ansøgning få forhøjet en netvirksomheds omkostningsramme og justeret det samlede forrentningsgrundlag i reguleringsåret som følge af væsentlige meromkostninger pga. myndighedspålæg.	[JA/NEJ]	Dokumentation vedlægges reguleringsregnskabet
F.4	Ændrede krav ved lov, jf. § 25, stk. 1.	Netvirksomheden kan efter ansøgning få forhøjet en netvirksomheds omkostningsramme og justeret det samlede forrentningsgrundlag i reguleringsåret som følge af væsentlige meromkostninger pga. ændrede krav ved lov.	[JA/NEJ]	Dokumentation vedlægges reguleringsregnskabet
F.5	Fjernafleste elmålere, jf. § 26, stk. 1 og stk. 3, nr. 1.	Netvirksomheden kan efter ansøgning få forhøjet en netvirksomheds omkostningsramme og justeret det samlede forrentningsgrundlag i reguleringsåret som følge af meromkostninger ved fjernafleste elmålere.	[JA/NEJ]	Dokumentation vedlægges reguleringsregnskabet
F.6	IT-sikkerhedstjeneste, jf. § 26, stk. 1 og stk. 3, nr. 2.	Netvirksomheden kan efter ansøgning få forhøjet en netvirksomheds omkostningsramme og justeret det samlede forrentningsgrundlag i reguleringsåret som følge af meromkostninger ved tilmelding til en it-sikkerhedstjeneste.	[JA/NEJ]	Dokumentation vedlægges reguleringsregnskabet
F.7	Omkostninger til myndighedsbehandling, jf. § 26, stk. 1 og stk. 3, nr. 3.	Netvirksomheden kan efter ansøgning få forhøjet en netvirksomheds omkostningsramme og justeret det samlede forrentningsgrundlag i reguleringsåret som følge af meromkostninger pga. myndighedspålæg.	[JA/NEJ]	Dokumentation vedlægges reguleringsregnskabet

		<p>samlede forrentningsgrundlag i reguleringsåret som følge af meromkostninger ved betaling af omkostninger til myndighedsbehandling.</p>		
F.8	<p>Overdragelse og varetagelse af måleransvar ved kunder tilsluttet transmissionsnettet, jf. § 26, stk. 1 og stk. 3, nr. 4.</p>	<p>Netvirksomheden kan efter ansøgning få forhøjet en netvirksomheds omkostningsramme og justeret det samlede forrentningsgrundlag i reguleringsåret som følge af meromkostninger ved omkostninger ved overdragelse og varetagelse af måleransvar ved kunder tilsluttet transmissionsnettet.</p>	[JA/NEJ]	Dokumentation vedlægges reguleringsregnskabet
F.9	<p>Nye eller ændrede forsyningsområder, større nye elforbrugere eller produktionsenheder, jf. § 27.</p>	<p>Netvirksomheden kan efter ansøgning få forhøjet en netvirksomheds omkostningsramme og justeret det samlede forrentningsgrundlag i reguleringsåret som følge af væsentlige meromkostninger ved nye eller ændrede forsyningsområder, større nye elforbrugere eller produktionsenheder.</p>	[JA/NEJ]	Dokumentation vedlægges reguleringsregnskabet
F.10	<p>Ændringer på transmissionsniveau, § 28, stk. 1.</p>	<p>Netvirksomheden kan efter ansøgning få forhøjet en netvirksomheds omkostningsramme og justeret det samlede forrentningsgrundlag i reguleringsåret som følge af væsentlige meromkostninger pga. ændringer på transmissionsniveau.</p>	[JA/NEJ]	Dokumentation vedlægges reguleringsregnskabet
F.11	<p>Kabellægning af luftledninger, § 29.</p>	<p>Netvirksomheden kan efter ansøgning få forhøjet en netvirksomheds omkostningsramme og justeret det samlede forrentningsgrundlag i reguleringsåret som følge af kabellægning af luftledninger.</p>	[JA/NEJ]	Dokumentation vedlægges reguleringsregnskabet
F.12	<p>Overtagelse af anlæg fra tredjemand, jf. § 30, stk. 1.</p>	<p>Netvirksomheden kan efter ansøgning få forhøjet en netvirksomheds omkostningsramme og justeret det samlede forrentningsgrundlag i reguleringsåret som følge af væsentlige meromkostninger pga. overtagelse af anlæg, der har karakter af kollektiv elforsyningsnet, fra tredjemand.</p>	[JA/NEJ]	Dokumentation vedlægges reguleringsregnskabet
F.13	<p>Reinvesteringer i kabellagte net overtaget fra tredjemand, jf. § 31, stk. 1.</p>	<p>Netvirksomheden kan efter ansøgning få forhøjet en netvirksomheds omkostningsramme og justeret det samlede forrentningsgrundlag i reguleringsåret som følge af væsentlige meromkostninger pga. reinvesteringer i kabellagte net overtaget fra tredjemand.</p>	[JA/NEJ]	Dokumentation vedlægges reguleringsregnskabet

F.14	Væsentlig afvigelse i udviklingen i eksogene forhold, jf. § 32.	I ekstraordinære tilfælde forhøjer Forsyningstilsynet midlertidigt en netvirksomheds omkostningsramme og justerer det samlede forrentningsgrundlag i reguleringsåret, såfremt en netvirksomhed på grund af en udvikling i eksogene forhold oparbejder et væsentligt negativt resultat af den primære drift.	[JA/NEJ]	Dokumentation vedlægges reguleringsregnskabet
F.15	Force Majeure, jf. § 33.	Netvirksomheden kan efter ansøgning få forhøjet en netvirksomheds omkostningsramme og justeret det samlede forrentningsgrundlag i reguleringsåret som følge af væsentlige meromkostninger pga. force majeure.	[JA/NEJ]	Dokumentation vedlægges reguleringsregnskabet

4.10.4 REDUKTION VED FÆRRE OMKOSTNINGER

Har netvirksomheden haft færre omkostninger forbundet med de i tabel 4 oplyste forhold, vil Forsyningstilsynet nedsætte netvirksomhedens omkostningsramme og justere det samlede forrentningsgrundlag i reguleringsåret. Forsyningstilsynet vil forinden foretage en vurdering efter indtægtsrammebekendtgørelsens § 34 om de forventede mindreomkostninger er væsentlige for forhold omfattet af indtægtsrammebekendtgørelsens §§ 24, 25, 27, 28, 30 og 33.

Netvirksomheden skal i reguleringsregnskabet angive, om netvirksomheden har færre omkostninger som følge af de i tabel 4 oplyste forhold:

- Ved færre omkostninger skal netvirksomheden vælge "JA". Ellers vælges "NEJ".
- Ved færre omkostninger, skal netvirksomheden desuden angive det dertilhørende beløb.

TABEL 4 – NEDSÆTTELSE AF OMKOSTNINGSRAMMEN OG JUSTERING AF DET SAMLEDE FORRENTNINGSGRUNDLAG VED FÆRRE OMKOSTNINGER

PKT	NEDSÆTTELSE	BESKRIVELSE	HAR DER VÆRET FÆRRE OMKOSTNINGER I REGULERINGÅRET?	HVIS JA, ANGIV BELØB
R.1	Dækning af tab på grund af manglende betaling af elhandelsvirksomheder, jf. § 21, stk. 2.	Forsyningstilsynet nedsætter midlertidigt indtægtsrammen, såfremt netvirksomheden har modtaget hel eller delvis dækning af tidligere tab på elhandelsvirksomheder.	[JA/NEJ]	[Kr.]
		Forsyningstilsynet bemærker, at en nedsættelse er betinget af en forudgående forhøjelse.		

R.2	Myndighedspålæg, jf. § 24, stk. 2.	Netvirksomheden får nedsat omkostningsrammen og justeret det samlede forrentningsgrundlag i reguleringsåret som følge af væsentligt færre omkostninger pga. myndighedspålæg eller ændring heraf.	[JA/NEJ]	[Kr.]
R.3	Ændrede krav ved lov, jf. § 25, stk. 2.	Netvirksomheden får nedsat omkostningsrammen og justeret det samlede forrentningsgrundlag i reguleringsåret som følge af væsentligt færre omkostninger pga. ændring ved lov.	[JA/NEJ]	[Kr.]
R.4	Fjernafmåste elmålere, jf. § 26, stk. 2 og stk. 3, nr. 1.	Netvirksomheden får nedsat omkostningsrammen og justeret det samlede forrentningsgrundlag i reguleringsåret som følge af færre omkostninger pga. fjernafmåste elmålere.	[JA/NEJ]	[Kr.]
R.5	IT-sikkerhedstjeneste, jf. § 26, stk. 2 og stk. 3, nr. 2.	Netvirksomheden får nedsat omkostningsrammen og justeret det samlede forrentningsgrundlag i reguleringsåret som følge af færre omkostninger pga. it-sikkerhedstjeneste.	[JA/NEJ]	[Kr.]
R.6	Omkostninger til myndighedsbehandling, jf. § 26, stk. 2 og stk. 3, nr. 3.	Netvirksomheden får nedsat omkostningsrammen og justeret det samlede forrentningsgrundlag i reguleringsåret som følge af færre omkostninger pga. betaling af omkostninger til myndighedsbehandling.	[JA/NEJ]	[Kr.]
R.7	Overdragelse og varetagelse af måleransvar ved kunder tilsluttet transmissionsnettet, jf. § 26, stk. 2 og stk. 3, nr. 4.	Netvirksomheden får nedsat omkostningsrammen og justeret det samlede forrentningsgrundlag i reguleringsåret som følge af færre omkostninger pga. overdragelse og varetagelse af måleransvar ved kunder tilsluttet transmissionsnettet.	[JA/NEJ]	[Kr.]
R.9	Ændringer på transmissionsniveau, jf. § 28, stk. 2.	Netvirksomheden får nedsat omkostningsrammen og justeret det samlede forrentningsgrundlag i reguleringsåret som følge af væsentligt færre omkostninger pga. ændringer på transmissionsniveau Forsyningstilsynet bemærker, at en nedsættelse ikke er betinget af en forudgående forhøjelse.	[JA/NEJ]	[Kr.]
R.11	Nedsættelse ved overdragelse af anlæg til tredjemand, jf. § 30, stk. 2.	Netvirksomheden får nedsat omkostningsrammen og justeret det samlede forrentningsgrundlag i reguleringsåret som følge af væsentligt færre omkostninger pga. overdragelse af anlæg, der har karakter af kollektivt elforsyningsnet, til tredjemand.	[JA/NEJ]	[Kr.]

Forsyningstilsynet bemærker, at netvirksomheder der yder en bindende midlertidig prisnedsættelse, jf. indtægtsrammebekendtgørelsens § 2, nr. 3, skal indberette det beløb til Forsyningstilsynet, som den bindende midlertidige prisnedsættelse forventes at reducere indtægterne med. Indberetningen kan efterfølgende *ikke* revideres. Indberetningen skal ske samtidig med indberetningen af prisnedsættelsen til datahub, jf. indtægtsrammebekendtgørelsens § 19.

4.11 ENERGIBESPARELSER

Det følger af § 4 i reguleringsregnskabsbekendtgørelsen, at en netvirksomhed under overholdelse af kravet om regnskabsmæssig adskillelse i § 18 i bekendtgørelse om energispareydelse i net- og distributionsvirksomheder i sit reguleringsregnskab skal redegøre for:

- 1) det samlede beløb for regnskabsårets faktisk afholdte omkostninger forbundet med realisering af energibesparelser og
- 2) omkostninger til administration i forbindelse med realisering af energibesparelser.
- 3) samlede indtægter fra overdragelse af retten til at lade en energibesparelse indgå i en net- og distributionsvirksomheds opgørelse i forbindelse med en indberetning efter § 6, stk. 4, i bekendtgørelse om energispareydelse i net- og distributionsvirksomheder til Energistyrelsen samt administrative indtægter.

En netvirksomhed skal i sit reguleringsregnskab oplyse om, hvorvidt de indberettede energibesparelser for året alene og fuldt ud er realiseret ved omkostningerne og indtægterne afholdt i året.

Er det ikke er tilfældet, oplyses det samlede beløb for omkostninger til årets indberettede energibesparelser fordelt på følgende:

- a) omkostninger afholdt i året til realisering af energibesparelser, som er forbundet med de indberettede energibesparelser i året.
 - b) omkostninger afholdt i tidligere år til realisering af energibesparelser, som er forbundet med de indberettede energibesparelser i året.
1. For beløb efter pkt. b skal der oplyses om årstal for afholdelsen.
 - 2.
 3. Omkostninger til årets realiserede energibesparelser beregnes som summen af de to ovenstående punkter, jf. pkt. a og b, samt omkostninger afholdt i året til administration med fradrag af indtægter i året fra overdragelse af retten til at lade en energibesparelse indgå i en net- eller distributionsvirksomheds, jf. pkt. 2 og 3.

Kravet om regnskabsmæssig adskillelse følger § 22, stk. 10, i lov om elforsyning, hvorefter indtægter og omkostninger forbundet med energibesparelser efter bestemmelsen i stk. 1, nr. 5, skal holdes regnskabsmæssigt adskilt fra netvirksomhedens øvrige driftsmæssige indtægter og omkostninger. Tarif – og abonnementsindtægter skal dække omkostningerne til energispareindsatsen i regnskabsåret.

Opgørelse af indtægter skal ske i overensstemmelse med den tarifmetode, som virksomheden har anmeldt og fået godkendt af Forsyningstilsynet.

Det bemærkes, at der er to indtægtsposter i forbindelse med opgørelse af indtægter forbundet med energispareaktiviteter. Netvirksomheder kan således have indtægter

ved salg af realiserede energibesparelser til en anden net- eller distributionsvirksomhed og har herudover indtægter fra opkrævning af tariffer og abonnementer. Disse to poster skal holdes adskilt og opgøres selvstændigt.

For så vidt angår opgørelse og indberetning af omkostninger henvises til Forsyningstilsynets Vejledning om opgørelse og indberetning af omkostninger forbundet med energiparetydelser i net- og distributionsvirksomheder.

Efter § 4, stk. 7, i reguleringsregnskabsbekendtgørelsen skal en virksomhed i sit reguleringsregnskab fremsende en redegørelse til Forsyningstilsynet, om sin afvikling af for meget henholdsvis for lidt opkrævede beløb til deres energibesparende aktiviteter i det foregående reguleringsår.

Ifølge energisparebekendtgørelsen skal virksomheder afvikle energispareddifferencer i forbrugernes favør i det efterfølgende reguleringsår. Energispareddifferencer i virksomhedens favør skal afvikles inden de følgende 3 regnskabsår. Forsyningstilsynet fortolker afviklingspligten således, at pligten til at afvikle differencen indtræder i kalenderåret efter, at differencen mellem de opkrævede indtægter og nettoomkostninger konstateres. Differencen konstateres på grundlag af reguleringsregnskabet, der bliver indleveret til Forsyningstilsynet den 1. juni det følgende regnskabsår. Differencen i kundernes favør skal derfor senest afvikles i det reguleringsår, der følger efter det år, hvori afgørelse om energispareddifferencen er truffet.

Forsyningstilsynet tager derfor udgangspunkt i, at en virksomhed med en difference, der er opstået f.eks. i reguleringsåret 2018 bliver meddelt en afgørelse om energispareddifferencen i 2019, hvorefter virksomheden senest skal afvikle energispareddifferencen for reguleringsåret 2018 i 2020.

Forsyningstilsynet træffer årligt en afgørelse om opgørelsen af en virksomheds energispareddifference. Energispareddifferencen opgøres med udgangspunkt i årets afholdte omkostninger og indtægter, medmindre en virksomhed vælger at fordele sine omkostninger.

En virksomhed kan vælge at fordele omkostninger, som virksomheden i et regnskabsår har afholdt, over flere på hinanden følgende år, dog ikke længere end 2021. Virksomheden giver Energistilsynet meddelelse herom som del af indberetningen i reguleringsregnskabet. Forsyningstilsynet lægger ved fordeling af omkostningerne fordelingen til grund for afgørelsen om opgørelse af virksomhedens energispareddifference.

5. KORREKTIONER

Netvirksomhedernes mulighed for at kunne få revideret regnskabsoplysninger i reguleringsregnskabet er reguleret (og begrænset) af bestemmelserne i regnskabsbekendtgørelsens § 8, stk. 1–7, der er sålydende:

§ 8. Netvirksomheder kan skriftligt ansøge Forsyningstilsynet om at få korrigeret regnskabsoplysningerne i et aflagt reguleringsregnskab. Forsyningstilsynet kan alene korrigere for ansøgte korrektioner til regnskabsoplysninger, såfremt korrektionen:

- 1) er væsentlig, jf. stk. 2,
 - 2) gennemføres ved aflæggelse af et nyt reguleringsregnskab, hvor korrektionen er revisorpåtegnet uden forbehold
 - 3) er indsendt til Forsyningstilsynet senest tre år efter fristen for virksomhedens aflæggelse af det reguleringsregnskab, der korrigeres,
 - 4) har betydning for fastsættelsen af indtægtsrammen, og
 - 5) angår enten fejlagtige oplysninger eller berigtiger ulovlige forhold.
- Stk. 2. En korrektion, jf. stk. 1, er væsentlig, hvis denne vil medføre en ændring af en regnskabsoplysning i et aflagt reguleringsregnskab på 10 pct. i det reguleringsår, korrektionen vedrører, jf. dog stk. 3.
- Stk. 3. Stk. 2 gælder ikke for korrektion af regnskabsoplysninger om realisering af energibesparelser. Sådanne korrektioner skal alene have betydning for den midlertidige forhøjelse af virksomhedens indtægtsramme efter bekendtgørelse om energispareydelse i net- og distributionsvirksomheder.
- Stk. 4. Netvirksomhederne skal uden ugrundet ophold underrette Forsyningstilsynet om fejlagtige oplysninger eller ulovligheder i aflagte reguleringsregnskaber, som påvirker et aflagt reguleringsregnskabs difference i kundernes favør.
- Stk. 5. Forsyningstilsynet kan af egen drift korrigerer konstaterede fejlagtige oplysninger eller ulovlige forhold i virksomhedernes aflagte reguleringsregnskaber, såfremt korrektionen er i kundernes favør.
- Stk. 6. Korrektioner skal være i overensstemmelse med stk. 1-3 for at kunne danne grundlag for en ændring af afgørelser truffet i henhold til § 4 i bekendtgørelse om indtægtsrammer for netvirksomheder og den midlertidige forhøjelse af indtægtsrammen efter bekendtgørelse om energispareydelse i net- og distributionsvirksomheder.
- Stk. 7. Indeholder et aflagt reguleringsregnskab fejl, kan netvirksomhederne ikke korrigerer den beløbsmæssige effekt af fejlen ved, at netvirksomheden indregner den beløbsmæssige effekt direkte på egenkapitalen primo ved aflæggelse af et senere reguleringsregnskab (primokorrektion).

Netvirksomhederne kan senest tre år efter fristen for et reguleringsregnskabs aflæggelse ansøge Forsyningstilsynet om at få korrigeret regnskabsoplysninger i et aflagt reguleringsregnskab, jf. regnskabsbekendtgørelsens § 8, stk. 1, nr. 2. . Ansøgningen skal ske skriftligt til Forsyningstilsynet, jf. regnskabsbekendtgørelsens § 8, stk. 1, 1. pkt.

Netvirksomhederne kan alene ansøge om at få korrigeret i regnskabsoplysninger i et aflagt reguleringsregnskab, såfremt den ansøgte korrektion er væsentlig og gennemføres ved aflæggelse af et nyt reguleringsregnskab, hvor den ansøgte korrektion er revisorpåtegnet uden forbehold.

Endeligt skal den ansøgte korrektion have betydning for fastsættelsen af virksomhedens indtægtsramme og angå enten fejlagtige oplysninger eller berigtige ulovlige forhold i et tidligere aflagt reguleringsregnskab. Korrektioner, der vedrører andet, kan således ikke ansøges af virksomhederne.

En korrektion er væsentlig, hvis den ansøgte korrektion vil medføre en ændring af en regnskabsoplysning i et aflagt reguleringsregnskab på 10 pct. i det reguleringsår, korrektionen vedrører, jf. regnskabsbekendtgørelsens § 8, stk. 2. For korrektioner af regnskabsoplysninger vedrørende realisering af energibesparelser gælder dette væsentlighedskriterie ikke. Korrektioner vedrørende realisering af energibesparelser skal alene have betydning for den midlertidige forhøjelse af virksomhedens indtægtsramme fastsat efter bekendtgørelse om energispareydelse i net- og distributionsvirksomheder.

Netvirksomhederne skal derudover i henhold til regnskabsbekendtgørelsens § 8, stk. 4, uden ugrundet ophold underrette Forsyningstilsynet om fejlagtige oplysninger eller

ulovligheder i aflagte reguleringsregnskaber, som påvirker et aflagt reguleringsregnskabs difference i kundernes favør. Der gælder ingen frist for disse underretninger.

Forsyningstilsynet kan i henhold til regnskabsbekendtgørelsens § 8, stk. 5, af egen drift korrigerende konstatere fejlagtige oplysninger eller berigtige ulovlige forhold i netvirksomhedernes aflagte reguleringsregnskaber, såfremt korrektionen er i kundernes favør. Til forskel fra netvirksomhedens muligheder for at ansøge om korrektioner til regnskabsoplysninger i aflagte reguleringsregnskaber er Forsyningstilsynets mulighed for at foretage korrektioner af egen drift i kundernes favør ikke begrænset til korrektioner af en bestemt art, ligesom der heller ikke gælder et væsentlighedskrav.

Netvirksomhederne kan ikke forvente, at Forsyningstilsynet vil imødekomme korrektioner, som ikke er omfattet af regnskabsbekendtgørelsens § 8. Desuden skal korrektionen være i overensstemmelse med regnskabsbekendtgørelsens § 8, stk. 1-3 for at kunne danne grundlag for en eventuel ændring af afgørelser truffet i henhold til § 4 i bekendtgørelse om indtægtsrammer for netvirksomheder og den midlertidige forhøjelse af indtægtsrammen efter bekendtgørelse om energispareydelser i net- og distributionsvirksomheder. Almindelige forvaltningsretlige regler kan dog føre til, at Forsyningstilsynets afgørelser om for eksempel indtægtsrammer, der baserer sig på oplysninger i reguleringsregnskabet, ikke vil kunne genoptages og ændres på baggrund af efterfølgende korrektioner til oplysningerne i reguleringsregnskabet.

KORREKTION AF REGNSKABSOPLYSNINGER I REGULERINGSREGNSKAB 2017

Det følger af indtægtsrammebekendtgørelsens § 50, stk. 5, 1. pkt., at ansøgninger om korrektioner af regnskabsoplysninger i reguleringsregnskabet for 2017 skal behandles efter den tidligere indtægtsrammebekendtgørelse (bekendtgørelse nr. 195 af den 4. marts 2016). Det fremgår endvidere, at Forsyningstilsynet skal modtage en netvirksomheds ansøgning om korrektion af regnskabsoplysning i reguleringsregnskabet for 2017 senest ved netvirksomhedens aflæggelse af reguleringsregnskab for 2018. Det betyder, at Forsyningstilsynet skal have modtaget ansøgningen senest den 30. juni 2019, jf. regnskabsbekendtgørelsens § 6, stk. 1.

Modtager Forsyningstilsynet ikke ansøgningen rettidigt, er netvirksomhedens mulighed for at korrigerende i reguleringsregnskabet for 2017 bortfaldet, jf. indtægtsrammebekendtgørelsens § 50, stk. 5, 2. pkt.

For Forsyningstilsynets behandling af korrektioner efter § 23, i den tidligere indtægtsrammebekendtgørelse (BEK.nr. 195/2016), henviser Forsyningstilsynet til vejledningen "Indberetning af reguleringsregnskab 2017" fra april 2018.

LEDELSES- OG REVISORPÅTEGNING AF KORREKTIONER

Ansøgning om korrektion af regnskabsoplysninger i et allerede aflagt reguleringsregnskab skal som beskrevet ovenfor ske ved aflæggelse af et nyt reguleringsregnskab, jf. regnskabsbekendtgørelsens § 8, stk. 1, nr. 2.

Reguleringsregnskaber er revideret og påtegnet af en revisor, jf. reguleringsregnskabsbekendtgørelsens § 7, ligesom det er påtegnet af netvirksomhedens ledelse, jf.

regnskabsbekendtgørelsens § 6. Korrektioner af oplysningerne i reguleringsregnskabet skal derfor i lighed med reguleringsregnskabet være revisorpåtegnet og ledelsespåtegnet.

ANMELDELSE AF KORREKTIONER

En korrektion ansøges til Forsyningstilsynet ved aflæggelse af et nyt og opdateret reguleringsregnskab med en ny revisorerklæring og ledelsespåtegning med anvisning om hvor og med oplysning om, hvorfor der er foretaget korrektioner.

Forsyningstilsynet vil herefter tage stilling til den ansøgte korrektion til regnskabsoplysning i et aflagt reguleringsregnskab efter de ovenfor nævnte kriterier.



Forsyningstilsynet

Bilag 1: Vejledning til ansøgning om forhøjelse efter §§ 24-33

MAJ 2019

FORSYNINGSTILSYNET
Carl Jacobsens Vej 35
2500 Valby

Tlf. 4171 5400
post@forsyningstilsynet.dk
www.forsyningstilsynet.dk

Indhold

1. INDLEDENDE BEMÆRKNINGER.....	3
2. ANSØGNINGSPROCEDURE OG KRAV	3
3. TYPER AF ANSØGNINGSBASEREDE FORHØJELSER	4
4. VÆRD AT VIDE FØR ANSØGNINGEN PÅBEGYNDES.....	9
5. DOKUMENTATIONSKRAV	11
6. VEJLEDNING TIL UDFYLDELSE AF ANSØGNINGSSKEMA I EXCEL.....	12
7. VEJLEDNING TIL ANSØGNING Gennem ENAO.....	16
8. YDERLIGERE INFORMATION.....	18
BILAG A: TJEKLISTE TIL ANSØGNINGSKRAV TIL §§ 24-33.....	19

1. INDLEDENDE BEMÆRKNINGER

Det følger af bekendtgørelse nr. 969 af den 27. juni 2018 om indtægtsrammer for netvirksomheder (som ændret ved bekendtgørelse nr. 1366 af den 28. november 2018, der trådte i kraft den 1. december 2018, herefter indtægtsrammebekendtgørelsen), at netvirksomheder kan søge om forhøjelse af indtægtsrammen som følge af de forhold, der fremgår af bekendtgørelsens §§ 18, 20 og 24-33.

Denne vejledning har til formål at optimere og konkretisere ansøgningsproceduren og dokumentationskrav for omkostninger til en netvirksomheds ansøgning om forhøjelse af netvirksomhedens indtægtsramme efter §§ 24-33. Vejledningen uddyber desuden en række forhold, som netvirksomheden skal være særligt opmærksomme på ved udarbejdelse af ansøgningen/ansøgningerne.

Forhøjelser og nedsættelser efter §§ 24-33 sker i henhold til de fælles bestemmelser om justering af omkostningsramme og det samlede forrentningsgrundlag i reguleringsåret beskrevet i indtægtsrammebekendtgørelsens §§ 34-36. Nedsættelser af omkostningsramme og forrentningsgrundlag samt forhøjelser efter § 18 og § 20, behandles i Vejledning om netvirksomheders reguleringsregnskaber afsnit 4.9.

Forsyningstilsynet er i tillæg til vejledningen og ansøgningskemaerne i gang med at udarbejde en økonomisk model til at beregne netvirksomhedernes justering af omkostningsramme og forrentningsgrundlag. Modellen vil blive offentliggjort på Forsyningstilsynets hjemmeside.

Ved spørgsmål i forbindelse med ansøgningsprocedure kan der rettes henvendelse til Forsyningstilsynet på post@forsyningstilsynet.dk eller telefon 41 71 54 00.

2. ANSØGNINGSPROCEDURE OG KRAV

Ansøgning om forhøjelse af omkostningsrammen og justering af det samlede forrentningsgrundlag efter §§ 24-33 i indtægtsrammebekendtgørelsen skal indsendes til Forsyningstilsynet senest sammen med reguleringsregnskabet for det reguleringsår, forhøjelsen skal have virkning fra. Dokumentationen for den ansøgte forhøjelse skal indgå som en del af det reguleringsregnskab, netvirksomheden aflægger til Forsyningstilsynet.

Ansøgninger om forhøjelse vedrørende reguleringsåret 2018, skal således være modtaget i Forsyningstilsynet **senest den 30. juni 2019**, jf. bekendtgørelse nr. 1469 af den 10. december 2018 om netvirksomheders reguleringsregnskaber.

En ikke rettidigt indsendt ansøgning medfører, at muligheden for at ansøge om forhøjelse af indtægtsrammen i 2018, er bortfaldet. Netvirksomheden kan dog fortsat søge om for forhøjelse i de efterfølgende år (ved rettidig ansøgning), men forhøjelsen vil i så fald ikke blive givet med tilbagevirkende kraft, men først have virkning fra det pågældende år.

Ansøgninger skal fremsendes via ENAO og skal vedlægges et korrekt udfyldt ansøgningskema. Dokumentationen for de ansøgte omkostninger skal indgå i, og dermed

indsendes sammen med, reguleringsregnskabet, hvorfor Forsyningstilsynet anbefaler, at netvirksomheden fremsender ansøgningen om forhøjelse af indtægtsrammen samtidig med aflæggelse af reguleringsregnskabet. Netvirksomheden skal ved ansøgning i ENAO oplyse hvilke omkostningsbilag, der fremsendes med reguleringsregnskabet. De enkelte dele af ansøgningsprocessen gennemgås i detaljer i de følgende afsnit.

3. TYPER AF ANSØGNINGSBASEREDE FORHØJELSER

Nedenfor gennemgås de forskellige typer af omkostninger, som netvirksomheden kan ansøge om en forhøjelse af indtægtsrammen for, samt hvilke krav eller informationer, der er relevante for den specifikke forhøjelse.

F.3 MYNDIGHEDSPÅLÆG, JF. § 24, I INDTÆGTSRAMMEBEKENDTGØRELSEN

Forsyningstilsynet forhøjer efter ansøgning en netvirksomheds omkostningsramme og justerer det samlede forrentningsgrundlag i reguleringsåret såfremt en netvirksomhed får væsentlige meromkostninger som følge af et pålæg fra en myndighed eller Energinet, som ligger ud over forpligtelsen til at drive elforsyningsnet, jf. § 20, stk. 1, i lov om elforsyning, eller som indebærer en fremskyndelse af vedligeholdelsesarbejder, udskiftninger eller tekniske tilpasninger af eksisterende anlæg. Der kan også søges om forhøjelse såfremt et pålæg fra en myndighed eller Energinet ændres.

En ansøgning om forhøjelse af indtægtsrammen på baggrund af § 24 i indtægtsrammebekendtgørelsen skal den ansøgende netvirksomhed foretage i ENAO, og der skal vedlægges et udfyldt ansøgningskema i Excel. Netvirksomhedens reguleringsregnskab skal indeholde dokumentation for den ansøgte forhøjelses meromkostninger, jf. tjeklisten i bilag A. En kopi af myndighedspålægget, skal vedlægges ansøgningen. Det er en forudsætning for denne type af forhøjelse, at meromkostningerne er væsentlige, jf. § 34, i indtægtsrammebekendtgørelsen.

Forsyningstilsynet bemærker, at det følger indtægtsrammebekendtgørelsens § 24, stk. 3, at Forsyningstilsynet skal indhente en udtalelse fra Energistyrelsen i forhold til vurderingen af, om der er tale om et pålæg, der ligger ud over forpligtelsen til at drive elforsyningsnet efter § 20, stk. 1, i lov om elforsyning.

F.4 ÆNDREDE OPGAVER FOR NETVIRKSOMHEDER, JF. § 25, I INDTÆGTSRAMMEBEKENDTGØRELSEN

Forsyningstilsynet forhøjer efter ansøgning en netvirksomheds omkostningsramme og justerer det samlede forrentningsgrundlag i reguleringsåret som følge af væsentlige meromkostninger pga. ændrede krav ved lov, herunder anlægsglov om infrastrukturprojekt, forordning, bekendtgørelse, forskrift udstedt af Energinet eller myndighedsgodkendte infrastrukturprojekter.

Forsyningstilsynet offentliggør på Forsyningstilsynets hjemmeside senest den 1. april i året efter et reguleringsår en vejledende liste over de ændrede krav ved lov, forordning, bekendtgørelse eller forskrift udstedt af Energinet, som Forsyningstilsynet forventer kan give anledning til justeringer for netvirksomhederne for reguleringsåret. Find linket til listen [her](#).

En ansøgning om forhøjelse af indtægtsrammen på baggrund af § 25, i indtægtsrammebekendtgørelsen skal foretages i ENAO, og der skal vedlægges et udfyldt ansøgningsskema i Excel. Netvirksomhedens reguleringsregnskab skal indeholde dokumentation for den ansøgte forhøjelses meromkostninger, jf. tjeklisten i bilag A. Det skal fremgå af ansøgningen, hvilke ændrede lovkrav, der har givet anledning til meromkostninger. Det er en forudsætning for denne type af forhøjelse, at meromkostningerne er væsentlige, jf. § 34, i indtægtsrammebekendtgørelsen.

F.5 FJERNAFLÆSTE ELMÅLERE, JF. § 26, STK. 1, OG STK. 3, NR. 1, I INDTÆGTSRAMMEBEKENDTGØRELSEN

Forsyningstilsynet forhøjer efter ansøgning en netvirksomheds omkostningsramme og justerer det samlede forrentningsgrundlag i reguleringsåret som følge af meromkostninger ved udskiftning og opgradering af elmålere til fjernafleste elmålere, fremskyndelse af investeringer i fjernafleste elmålere og indsendelse af timemålte forbrugsdata til datahubben i henhold til regler fastsat af energi-, forsynings- og klimaministeren i medfør af lov om elforsyning.

Metoden til beregning af forhøjelse fremgår af bekendtgørelse nr. 75 af den 25. januar 2019 om fjernafleste elmålere og måling af elektricitet i slutforbruget (ændret ved bekendtgørelse nr. 1634 af den 18. december 2017).

En ansøgning om forhøjelse af indtægtsrammen som følge af meromkostninger ved fjernafleste målere skal foretages i ENAO, og netvirksomheden skal vedlægge et udfyldt ansøgningsskema i Excel. Bemærk, at der findes et særskilt ansøgningsskema til brug for ansøgninger vedrørende fjernafleste målere, jf. også vejledning til udfyldelse af ansøgningsskema specifikt for fjernafleste målere (s. 13). Netvirksomhedens reguleringsregnskab skal indeholde dokumentation for den ansøgte forhøjelses meromkostninger, jf. tjeklisten i bilag A.

F.6 IT-SIKKERHEDSTJENESTE, JF. § 26, STK. 1 OG STK. 3, NR. 2, I INDTÆGTSRAMMEBEKENDTGØRELSEN

Forsyningstilsynet forhøjer efter ansøgning en netvirksomheds omkostningsramme og justerer det samlede forrentningsgrundlag i reguleringsåret som følge af meromkostninger ved tilmelding til en it-sikkerhedstjeneste i henhold til regler fastsat af energi-, forsynings- og klimaministeren i medfør af lov om elforsyning.

Metoden til beregning af forhøjelse fremgår af bekendtgørelse nr. 425 af den 1. maj 2018 om it-beredskab for el- og naturgassektorerne (ændret ved bekendtgørelse nr. 1367 af den 28. november 2018).

En ansøgning om forhøjelse af indtægtsrammen som følge af meromkostninger til IT-sikkerhedstjeneste skal foretages i ENAO, og netvirksomheden skal vedlægge et udfyldt ansøgningsskema i Excel. Netvirksomhedens reguleringsregnskab skal indeholde dokumentation for den ansøgte forhøjelses meromkostninger. Kopi af den indgåede kontrakt med IT-sikkerhedstjenesten og Energistyrelsens godkendelse heraf skal desuden vedlægges ansøgningen, jf. tjeklisten i bilag A.

F.7 OMKOSTNINGER TIL MYNDIGHEDSBEHANDLING, JF. § 26, STK. 1, JF. STK. 3, NR. 3., I INDTÆGTSRAMMEBEKENDTGØRELSEN

Forsyningstilsynet forhøjer efter ansøgning en netvirksomheds omkostningsramme og justerer det samlede forrentningsgrundlag i reguleringsåret som følge af meromkostninger ved betaling af omkostninger til myndighedsbehandling i henhold til lov om elforsyning og regler fastsat i medfør heraf.

En ansøgning om forhøjelse af indtægtsrammen som følge af meromkostninger til myndighedsbehandling skal foretages i ENAO, og der skal vedlægges et udfyldt ansøgningsskema i Excel. Netvirksomhedens reguleringsregnskab skal indeholde dokumentation for den ansøgte forhøjelses meromkostninger, f.eks. i form af fakturaer.

F.8 OVERDRAGELSE OG VARETAGELSE AF MÅLERANSVAR VED KUNDER TILSLUTTET TRANSMISSIONSNETTET, JF. § 26, STK. 1, JF. STK. 3, NR. 4, I INDTÆGTSRAMMEBEKENDTGØRELSEN.

Forsyningstilsynet forhøjer efter ansøgning en netvirksomheds omkostningsramme og justerer det samlede forrentningsgrundlag i reguleringsåret som følge af meromkostninger ved betaling af omkostninger ved overdragelse og varetagelse af måleransvar for elforbrugere og elproducenter direkte tilsluttet transmissionsnettet i medfør af lov om elforsyning.

En ansøgning om forhøjelse af indtægtsrammen som følge af overdragelse af kunder tilsluttet transmissionsnettet skal foretages i ENAO, og der skal vedlægges et udfyldt ansøgningsskema i Excel. Netvirksomhedens reguleringsregnskab skal indeholde dokumentation for den ansøgte forhøjelses meromkostninger, jf. tjeklisten i bilag A.

F.9 NYE ELLER ÆNDRERE FORSYNINGSOMRÅDER, STØRRE NYE ELFORBRUGERE ELLER PRODUKTIONSENHEDER, JF. § 27, I INDTÆGTSRAMMEBEKENDTGØRELSEN

Forsyningstilsynet forhøjer efter ansøgning en netvirksomheds omkostningsramme og justerer det samlede forrentningsgrundlag i reguleringsåret som følge af væsentlige meromkostninger som følge af tilslutning af et nyt forsyningsområde, en større ny elforbruger eller en større ny produktionsenhed, eller som følge af ændringer af et forsyningsområde i forbindelse med byudvikling.

En ansøgning om forhøjelse af indtægtsrammen på baggrund af § 27, indtægtsrammebekendtgørelsen skal foretages i ENAO, og der skal vedlægges et udfyldt ansøgningsskema i Excel, kopi af lokalplan for nyt forsyningsområde eller dokumentation for øget effektbehov fra en ny elforbruger eller produktionsenhed. Netvirksomhedens reguleringsregnskab skal indeholde dokumentation for den ansøgte forhøjelses meromkostninger, jf. tjeklisten i bilag A. Det er en forudsætning for denne type af forhøjelse, at meromkostningerne er væsentlige, jf. § 34.

F.10 ÆNDRINGER PÅ TRANSMISSIONSNIVEAU, § 28, STK. 1, I INDTÆGTSRAMMEBEKENDTGØRELSEN

Forsyningstilsynet forhøjer efter ansøgning en netvirksomheds omkostningsramme og justerer det samlede forrentningsgrundlag i reguleringsåret som følge af væsentlige meromkostninger som følge af ændringer i system- og transmissionsstrukturen samt system- og transmissionsdriften på transmissionsniveau foretaget af Energinet.

En ansøgning om forhøjelse på baggrund af § 28, i indtægtsrammebekendtgørelsen skal foretages i ENAO, og der skal vedlægges et udfyldt ansøgningsskema i Excel. Netvirksomhedens reguleringsregnskab skal indeholde dokumentation for den ansøgte forhøjelses meromkostninger, jf. tjeklisten i bilag A. Netvirksomheden skal i ansøgningen redegøre for hvilke ændringer på transmissionsniveau, der har givet anledning til meromkostninger for netvirksomheden. Det er en forudsætning for denne type af forhøjelse, at meromkostningerne er væsentlige, jf. § 34.

F.11 KABELLÆGNING AF LUFTLEDNINGER, § 29, I INDTÆGTSRAMMEBEKENDTGØRELSEN

Forsyningstilsynet forhøjer efter ansøgning en netvirksomheds omkostningsramme og justerer det samlede forrentningsgrundlag i reguleringsåret som følge af kabellægning af luftledninger af hensyn til forsyningsikkerheden. Forhøjelsen skal endvidere dække meromkostninger til udskiftning og ændring af tilknyttede anlæg, i det omfang udskiftningen eller ændringen er nødvendig for anvendelsen af det nye kabelnet.

En ansøgning om forhøjelse på baggrund af § 29, skal foretages i ENAO, og der skal vedlægges et udfyldt ansøgningsskema i Excel og et kort påtegnet de demonerede og kabellagte strækninger. Netvirksomhedens reguleringsregnskab skal indeholde dokumentation for den ansøgte forhøjelses meromkostninger, jf. tjeklisten i bilag A.

Netvirksomheden skal i ansøgningen redegøre for, om der er foretaget samgravning, samt i givet fald hvem der er foretaget samgravning med, og hvordan omkostningerne er fordelt mellem de deltagende parter. Netvirksomheden skal med ansøgningen redegøre for, hvorfor det er nødvendigt at udskifte eller ændre tilknyttede anlæg i anvendelsen af det nye kabelnet, såfremt der også søges om forhøjelse som følge af meromkostninger til udskiftning eller ændring af tilknyttede anlæg.

Forsyningstilsynet bemærker, at kassationsværdien af demonerede luftledninger skal modregnes i den ansøgte anlægssum, og det skal med ansøgningen oplyses, hvad kassationsværdien er opgjort til.

F.12 OVERTAGELSE AF ANLÆG FRA TREDJEMAND, JF. § 30, STK. 1, I INDTÆGTSRAMMEBEKENDTGØRELSEN

Forsyningstilsynet forhøjer efter ansøgning en netvirksomheds omkostningsramme og justerer det samlede forrentningsgrundlag i reguleringsåret som følge af væsentlige meromkostninger som følge af overtagelse af anlæg, der har karakter af kollektivt elforsyningsnet, fra tredjemand, og som ikke er underlagt indtægtsrammeregulering efter denne bekendtgørelse.

En ansøgning om forhøjelse på baggrund af § 30, skal foretages i ENAO, og der skal vedlægges et udfyldt ansøgningsskema i Excel. Netvirksomhedens reguleringsregnskab skal indeholde dokumentation for den ansøgte forhøjelses meromkostninger, jf. tjeklisten i bilag A. Netvirksomheden skal med ansøgningen fremsende købs-/overtagelsesaftale for det anlæg, netvirksomheden søger om forhøjelse af indtægtsrammen for, indgået mellem netvirksomheden og tredjemand. Det er en forudsætning for denne type af forhøjelse, at meromkostningerne er væsentlige, jf. § 34.

F.13 REINVESTINGER I KABELLAGTE NET OVERTAGET FRA TREDJEMAND, DER IKKE ER UNDERLAGT INDTÆGTSRAMMEREGLERING, JF. § 31, STK. 1, I INDTÆGTSRAMMEBEKENDTGØRELSEN

Forsyningstilsynet forhøjer efter ansøgning en netvirksomheds omkostningsramme og justerer det samlede forrentningsgrundlag i reguleringsåret som følge af omkostninger til reinvesteringer i allerede kabellagte net, som har karakter af kollektive elforsyningsnet, som netvirksomheden overtager fra tredjemand, og som ikke er underlagt indtægtsrammeregulering.

En ansøgning om forhøjelse på baggrund af § 31, skal foretages i ENAO, og der skal vedlægges et udfyldt ansøgningsskema i Excel. Netvirksomhedens reguleringsregnskab skal indeholde dokumentation for den ansøgte forhøjelses omkostninger, jf. tjeklisten i bilag A. Der skal med ansøgningen fremsendes købs-/overtagelsesaftale for det anlæg, netvirksomheden søger om forhøjelse af indtægtsrammen for, indgået mellem netvirksomheden og tredjemand, samt en redegørelse for nettets tilstand og beliggenhed.

F.14 VÆSENTLIG UDVIKLING I EKSOGENE FORHOLD, JF. § 32, I INDTÆGTSRAMMEBEKENDTGØRELSEN

Forsyningstilsynet forhøjer i ekstraordinære tilfælde midlertidigt en netvirksomheds omkostningsramme og justerer det samlede forrentningsgrundlag i reguleringsåret, såfremt en netvirksomhed på grund af en udvikling i eksogene forhold oparbejder et væsentligt negativt resultat af den primære drift. Det er en forudsætning for en forhøjelse, at udviklingen i eksogene forhold afviger væsentligt fra de forudsætninger, der ligger til grund for den kompensation, som ydes gennem de løbende justeringer af omkostningsrammen.

Det fremgår af indtægtsrammebekendtgørelsens § 32, at denne forhøjelse fastsættes skønsmæssigt. En ansøgning om forhøjelse på baggrund af § 32, skal foretages i ENAO, og netvirksomheden skal i ansøgningen redegøre for hvilken udvikling i eksogene forhold, der har været årsag til at netvirksomheden har oparbejdet et væsentligt negativt resultat af den primære drift, herunder hvordan denne udvikling afviger væsentligt fra de forudsætninger, der ligger til grund for den kompensation, som ydes gennem de løbende justeringer af omkostningsrammen. Forsyningstilsynet vil herefter tage kontakt til netvirksomheden angående behov for dokumentation eller yderligere redegørelse.

F.15 FORCE MAJEURE, JF. § 33, I INDTÆGTSRAMMEBEKENDTGØRELSEN

Forsyningstilsynet forhøjer efter ansøgning en netvirksomheds omkostningsramme og justerer det samlede forrentningsgrundlag i reguleringsåret som følge af væsentlige meromkostninger som følge af pludseligt opståede hændelser i form af force majeure, herunder krig, sabotage og jordskælv, der fører til, at en netvirksomhed ellers ikke vil kunne varetage sine forpligtelser efter bevillingen. En forhøjelse forudsætter, at forhøjelsen er nødvendig af forsyningsikkerhedsmæssige hensyn.

En ansøgning om forhøjelse på baggrund af § 33, skal foretages i ENAO, og der skal vedlægges et udfyldt ansøgningsskema i Excel. Netvirksomhedens reguleringsregnskab skal indeholde dokumentation for den ansøgte forhøjelses meromkostninger, jf.

tjeklisten i bilag A. Netvirksomheden skal i ansøgningen redegøre for force majeure hændelsen. Det er en forudsætning for denne type af forhøjelse, at meromkostningerne er væsentlige, jf. § 34.

4. VÆRD AT VIDE FØR ANSØGNINGEN PÅBEGYNDES

I det følgende gennemgås information om væsentlighedsvurdering, anlægsomkostninger, kassationsværdi, og andre oplysninger, der kan være værd at vide, før netvirksomheden påbegynder en ansøgning.

4.1 VÆSENTLIGHEDSVURDERING

Justeringen af netvirksomhedens omkostningsramme og forrentningsgrundlag på baggrund af forhold omfattet af indtægtsrammebekendtgørelsens §§ 24, 25, 27, 28, 30 og 33 er underlagt væsentlighedskriterierne, der fremgår af indtægtsrammebekendtgørelsens § 34. Ved væsentlige omkostninger forstås, at nettonutidsværdien af mer- eller mindreomkostningerne pr. pålæg, opgave, investering eller overdragelse, ligger over en grænse på den laveste af følgende¹:

1. Kr. 8.000.000.
2. Kr. 40 pr. netvirksomhedens antal målepunkter ultimo det år, hvor omkostningen er afholdt.
3. Kr. 4.000 per GWh årligt leveret elektricitet i det år, hvor omkostningen er afholdt.

Forsyningstilsynet bemærker, at omkostninger, der vedrører separate forhold, ikke kan lægges sammen for at opfylde væsentlighedskriteriet. Dette gælder også, når der er tale om begivenheder af samme type, som er adskilte projekter. Omkostninger vedrørende samme forhold, men spredt geografisk eller over flere år, vurderes derimod under ét i væsentlighedsvurderingen.

Såfremt omkostninger vedrørende samme projekt løber over flere år, og der således er fremtidige omkostninger, som på ansøgningstidspunktet ikke er realiseret, skal netvirksomheden fremsende de forventede fremtidige omkostninger i det/de kommende år. Dette skal følges af en redegørelse for, hvordan de forventede fremtidige omkostninger er opgjort og/eller skønnet, og såfremt der forelægges aftaler eller dokumentation, der kan understøtte forventningen, skal disse vedlægges som dokumentation til ansøgningen.

Forsyningstilsynet foretager væsentlighedsberegning som et led i sagsbehandlingen.

4.2 IDRIFTSÆTTELSESDATO

I ansøgningsskemaet skal netvirksomheden angive den økonomiske idriftsættelsesdato - det vil sige det tidspunkt, hvor et anlæg er idriftsat i henhold til årsregnskabsloven, jf. indtægtsrammebekendtgørelsen § 2, stk. 1., nr. 19.

¹ Beløbene er for 2018 og pristalsreguleres hvert år, jf. § 34, stk. 6

4.3 OMKOSTNINGER TIL ANLÆGSINVESTERINGER

I forbindelse med ansøgning om meromkostninger som følge af idriftsættelse af anlægsaktiver, skal netvirksomheden oplyse, hvor mange meromkostninger, der er afholdt og aktiveret i anlægskartoteket i forbindelse med den nødvendige nyinvestering. Anlægsomkostningerne skal fordeles på de anlægskategorier, meromkostningerne vedrører.

Ved bortskaffelse eller udskiftning af anlæg skal de angivne anlægsomkostninger indeholde demonteringsomkostninger og kassationsværdien af genanvendelige materialer skal modregnes, se mere nedenfor.

Generelt gælder det for ansøgninger om anlægsinvesteringer, at såfremt en netvirksomhed kan dokumentere, at et konkret anlæg falder uden for de aktuelt fastsatte anlægskategorier, kan netvirksomhedens dokumenterede omkostninger anvendes i beregninger efter godkendelse af Forsyningstilsynet, jf. § 35, stk. 7. Netvirksomheden skal i så fald fremsende dokumentation for netvirksomhedens skøn af forventet levetid og forventede årlige driftsomkostninger.

De relevante anlægskategorier fremgår af ansøgningskemaet, der kan findes på Forsyningstilsynets hjemmeside, find linket [her](#). Definitioner på anlægskategorier følger konterings- og indberetningsvejledning til ny benchmarkingmodel, find linket [her](#).

4.4 DEMONTERINGSOMKOSTNINGER

Såfremt en investering erstatter et eksisterende anlæg, kan omkostninger til bortskaffelse af det eksisterende anlæg aktiveres og indgå i ansøgte anlægssum. Omkostninger til demontering skal angives ved udfyldelse af ansøgningsblanketten i ENAO.

4.5 KASSATIONSVÆRDI

Såfremt en investering erstatter et eksisterende anlæg, skal kassationsværdien af det erstattede anlæg indgå som modregning i den ansøgte anlægssum. Herudover, skal kassationsværdien oplyses i forbindelse med ansøgningen i ENAO.

Hvis netvirksomheden ikke har en faktura som dokumentation for skrotværdien af demonterede genanvendelige materialer, kan netvirksomheden foretage et skøn heraf baseret på erfaring fra netvirksomhedens seneste markedsmæssige salg af genanvendeligt materiale.

Det er ikke påkrævet at fremsende dokumentationen med ansøgningen, men netvirksomheden skal kunne redegøre for, at skønnet er retvisende.

4.6 SAMGRAVNING

Såfremt der i forbindelse med en anlægsinvestering, som der søges forhøjelse for, er foretaget samgravning med et koncernforbundet selskab, tredjepart eller reinvesteringer i nettet, skal netvirksomheden oplyse dette i ansøgningen gennem ENAO. Dette er uafhængigt af, hvilken bestemmelse der søges forhøjelse efter. Hvis der er foretaget samgravning skal netvirksomheden redegøre for fordelingen af samgravningsomkostningerne samt hvilke parter, der er samgravet med.

5. DOKUMENTATIONSKRAV

Dokumentation for ansøgninger om forhøjelse af indtægtsrammen skal indgå i det reviderede og ledelsespåtegnede til Forsyningstilsynet aflagte reguleringsregnskab. Netvirksomheden skal med hver ansøgning om forhøjelse af indtægtsrammen oplyse, hvilke omkostningsbilag som vedlægges reguleringsregnskabet.

Netvirksomheden er ikke afskåret fra også at indsende de relevante bilag sammen med den pågældende ansøgning om forhøjelse, men det er påkrævet, at dokumentationen indgår i reguleringsregnskabet, jf. § 36, stk. 3, i indtægtsrammebekendtgørelsen. Dette krav omfatter også eventuel dokumentation for opfyldelse af væsentlighedskriteriet, såfremt et projekt idriftsættes over flere år.

Dette betyder i praksis, at netvirksomhederne er velkomne til at indsende ansøgninger om forhøjelse forud for aflæggelse af reguleringsregnskabet, men selve dokumentationen for ansøgningen skal indgå i samt fremsendes i forbindelse med det reviderede og ledelsespåtegnede reguleringsregnskab, der aflægges til Forsyningstilsynet, for det pågældende reguleringsår.

5.1 DOKUMENTATIONSKRAV TIL ANLÆGSOMKOSTNINGER

Anlægsinvesteringer skal som udgangspunkt dokumenteres i form af udtræk fra anlægskartoteket, evt. suppleret med kopier af fakturaer og/eller leverandøraftaler. Dokumentationen skal kunne relateres til omkostninger angivet for specifikke anlægskategorier.

Netvirksomheden skal være forberedt på at stille den bagvedliggende dokumentation til rådighed for revisors bilagskontrol af den indberettede dokumentation i forbindelse med revisors gennemgang af reguleringsregnskabet. Forsyningstilsynet vil desuden føre løbende tilsyn med netvirksomhedernes ansøgte omkostninger til anlægsinvesteringer, og kan bede om at se den bagvedliggende dokumentation som led i sagsoplysningen eller i forbindelse med stikprøvekontrol.

5.2 DOKUMENTATIONSKRAV TIL DRIFTSOMKOSTNINGER

Driftsomkostninger vedrørende anlægsinvesteringer omfattet af Forsyningstilsynets anlægskategorier skal som udgangspunkt ikke angives eller dokumenteres.

Dette gælder dog ikke for ansøgninger om forhøjelse af indtægtsrammen for omkostninger til fjernaflæste målere for reguleringsåret 2018, hvor netvirksomheden i tråd med den hidtidige praksis så vidt muligt skal fremsende dokumentation for afholdte driftsomkostninger relateret til driften af fjernaflæste målere. Driftsomkostningerne kan dokumenteres med fakturaer og/eller udtræk fra netvirksomhedens regnskabssystem (f.eks. ved omkostninger til egne timer).

Såfremt en netvirksomhed kan dokumentere, at et konkret anlæg falder uden for de aktuelt fastsatte anlægskategorier, kan netvirksomhedens dokumenterede omkostninger anvendes i beregninger efter godkendelse af Forsyningstilsynet, jf. § 35, stk. 7. Netvirksomheden skal i så fald fremsende dokumentation for netvirksomhedens skøn af forventet levetid og forventede årlige driftsomkostninger.

Driftsomkostninger, der *ikke* vedrører drift af netkomponenter skal dokumenteres i form af fakturaer, aftaler og/eller udtræk fra netvirksomhedens regnskabsystem. Dette kan f.eks. være omkostninger til IT-sikkerhedsberedskab eller myndighedsbehandling.

5.3 ANSØGNINGSSPECIFIKKE DOKUMENTATIONSKRAV

Ud over de generelle dokumentationskrav til ansøgte forhøjelser for omkostninger kan der være specifikke dokumentationskrav til den enkelte type af ansøgning. I bilag A findes en oversigt over aktuelle dokumentationskrav til hver enkelt type af ansøgningsbaseret forhøjelse.

6. VEJLEDNING TIL UDFYLDELSE AF ANSØGNINGSSKEMA I EXCEL

For alle ansøgningsbaserede forhøjelser efter §§24-33, med undtagelse af §32, skal netvirksomheden i forbindelse med ansøgningen udfylde og fremsende et ansøgnings-skema. Dette skema er det samme for alle typer af ansøgninger, med undtagelse af fjernaflæste målere, der har et særskilt skema. Skemaerne kan findes på Forsyningstilsynets hjemmeside, find linket [her](#).

Som udgangspunkt er de celler, hvori den ansøgende netvirksomhed kan angive oplysninger, markeret med beige baggrund, mens celler med grå baggrundsfarve udfyldes af Forsyningstilsynet.

6.1 ANSØGNINGSBASEREDE FORHØJELSER, §§ 20, 24-33 I INDTÆGTSRAMMEBEKENDTGØRELSEN

Information om det ansøgende selskab

Her udfylder netvirksomheden information om netvirksomhedens navn og CVR-nr.

Oplysninger om ansøgningen

Her vælger netvirksomheden hvilken type af forhøjelse, netvirksomheden ansøger om samt angiver idriftsættelsesdato og dato for indsendelse af ansøgning. Bemærk, at idriftsættelsesdatoen er den dato, hvor det ansøgte økonomiske idriftsættes, det vil sige det tidspunkt, hvor et anlæg er idriftsat i henhold til årsregnskabsloven, jf. § 2, stk. 1., nr. 19.

Anlægskomponenter

I denne tabel angiver netvirksomheden til- og afgang af netkomponenter fordelt på anlægskategorier samt de anlægsomkostninger, netvirksomheden har haft i forbindelse hermed. Såfremt et anlæg erstattes af et nyt, medregnes demonteringsomkostninger og modregnes kassationsværdien af det bortskaffede anlæg.

Definitioner på anlægskategorier følger konterings- og indberetningsvejledning til ny benchmarkingmodel, find linket [her](#). Under tilgang af anlæg oplyser netvirksomheden enheder (stk./km/m²) af nye idriftsatte anlæg, og under anlægssum angiver netvirksomheden de dertilhørende anlægsomkostninger.

Under afgang af anlæg oplyser netvirksomheden enheder (stk./km/m²) af netkomponenter demonteret i forbindelse med projektet, og evt. demonteringsomkostninger angiver netvirksomheden under anlægssum for den pågældende anlægskategori. Dette

kan f.eks. være i forbindelse med en kabellægning, hvor netvirksomheden har demonteret luftledninger. Bemærk, at demonterede anlæg angives med positivt fortegn, det vil sige, at der ikke skal anvendes minustegn ved angivelse af demonterede anlæg.

Andre typer af omkostninger

I denne tabel er der mulighed for at angive andre typer af omkostninger, f.eks. omkostninger til IT-sikkerhedsberedskab, myndighedsbehandling, driftsomkostninger til kunder tilsluttet transmissionsnettet eller andre driftsomkostninger ikke direkte afledt af anlægsinvesteringer. Bemærk, at netvirksomheden skal henvise til den relevante dokumentation for de afholdte omkostninger, samt at beløbet angivet i ansøgningsskemaet forventes at kunne findes i den med reguleringsregnskabet fremsendte dokumentation.

Specifikt for ansøgning om særlige anlæg

Såfremt en netvirksomhed kan dokumentere, at et konkret anlæg falder uden for de aktuelt fastsatte anlægskategorier, kan netvirksomhedens egne dokumenterede omkostninger anvendes i beregningen for forhøjelsen efter godkendelse af Forsyningstilsynet. Netvirksomheden skal i så fald fremsende oplysninger lagt til grund for netvirksomhedens skøn af forventet levetid og forventede årlige driftsomkostninger.

Evt. kommentarer til ansøgningsskemaet

Såfremt netvirksomheden har kommentarer til de angivne oplysninger, er der her mulighed for at tilføje bemærkninger.

6.2 ANSØGNINGSSKEMA TIL FJERNAFLÆSTE MÅLERE, § 26, STK. 1,

Netvirksomheden skal ved ansøgninger om fjernaflæste målere anvende et særskilt ansøgningsskema, der er på Forsyningstilsynets hjemmeside, find linket [her](#). Nedenstående vejledning gennemgår, hvordan ansøgningsskemaet udfyldes korrekt.

Oplysninger

Her udfylder netvirksomheden information om netvirksomhedens navn og CVR-nr. Yderligere angiver netvirksomheden hvilken type forhøjelse, der ansøges om – udskiftning, opgradering eller kun driftsomkostninger. Dette valg påvirker hvilke oplysninger, netvirksomheden skal angive i den resterende del af ansøgningsskemaet, og det er derfor vigtigt, at typen af forhøjelse angives forud for, at resten af skemaet udfyldes.

Udskiftning/opgradering af målere: Anlægsomkostninger

Her angiver netvirksomheden oplysninger om idriftsatte og demonterede målere, samt anlægsomkostninger afholdt i forbindelse hermed.

Vær opmærksom på, at kun felter markeret med beige skal udfyldes. Hvilke felter, der er markeret med beige, afhænger af, hvilken type af forhøjelse, der søges om, jf. celle D8. Følgende definitioner anvendes til brug for udfyldelse af denne del af ansøgningsskemaet:

Fjernflæst måler	En elmåler, der opfylder kravene i målerbekendtgørelsens §§ 4-7, jf. målerbekendtgørelsen § 2, stk. 1.
Ikke-fjernflæst måler	En elmåler, der ikke opfylder kravene i målerbekendtgørelsens §§ 4-7. En ikke-fjernflæst måler kan både være en elektronisk elmåler og en mekanisk elmåler.
Anlægssum <i>Udfyldes, såfremt der søges om forhøjelse som følge af udskiftning eller opgradering af målere.</i>	De samlede faktiske afholdte og aktiverede omkostninger ved udskiftning eller opgradering af målere til fjernflæste målere, der opfylder kravene i målerbekendtgørelsens §§ 4-7. De samlede aktiverede omkostninger består af den dokumenterede, faktiske anlægsomkostning til målerinvesteringen som udgøres af projekteringsomkostninger, omkostninger til målerindkøb, demonteringsomkostninger, monteringsomkostninger, omkostninger til installation samt omkostninger til etablering af datakommunikations- og valideringsystemer med tilhørende IT-løsninger.
Restlevetid <i>Udfyldes, såfremt der søges om forhøjelse som følge af fremskyndelse af investering.</i>	Den gennemsnitlige restlevetid, som netvirksomheden ved ansøgning har beregnet for de demonterede ikke-fjernflæste målere. Netvirksomheden skal med dokumentationen indsende en redegørelse for principperne bag beregningen af restlevetiden i forbindelse med sin ansøgning.
Restafskrivning <i>Udfyldes, såfremt der søges om forhøjelse som følge af fremskyndelse af investering.</i>	Den på demonteringstidspunktet regulatoriske bogførte værdi af den demonterede måler, der ikke opfylder kravene i målerbekendtgørelsens §§ 4-7. Restafskrivningen indgår som en del af netvirksomhedens reguleringsregnskab. Restafskrivning er en omkostning, som afholdes af netvirksomhederne på tidspunktet for demontering.
Historiske afskrivninger på demonterede målere <i>Udfyldes, såfremt der søges om forhøjelse som følge af udskiftning af målere.</i>	I forbindelse med overgang til ny regulering, hvor netvirksomhederne indtægtsramme fastsættes baseret på historiske omkostninger, skal netvirksomhederne oplyse de historiske afskrivninger på de nedtagne målere for årene 2012-2014 (2012-2016 såfremt netvirksomheden har ansøgt om, at denne periode anvendes ved beregning af omkostningsrammen i første reguleringsperiode, jf. indtægtsrammebekendtgørelsens §55). Netvirksomheden skal redegøre for, hvordan de historiske afskrivninger er opgjort og fremsende evt. dokumentation som er lagt til grund for redegørelsen.

Udskiftning/opgradering af målere: Driftsomkostninger

Her angiver netvirksomheden oplysninger om driftsomkostninger for fjernflæste målere. Drifts- og vedligeholdelsesomkostninger omfatter omkostninger til drift og vedligeholdelse af elmålerne, datahjemtagningssystemer og eventuelle strøm- og spændingstransformere samt målertavler m.m., der er ejet af netvirksomheden. Derudover omfatter driftsomkostningerne eventuelle omkostninger til måleoperatør, omkostninger til stikprøvekontrol og udskiftning af elmålere, som kontrolleres ved periodisk totalkontrol eller permanent overvågning, øvrige omkostninger ved indhentning og validering af måledata.

Følgende felter skal udfyldes, såfremt de er relevante for den valgte type af forhøjelse:

<p>Antal målere overgået til flexafregning <i>Udfyldes, såfremt der søges om forhøjelse for øgede driftsomkostninger som følge af forskrifter udstedt af Energinet om indsendelse af time-målte forbrugsdata</i></p>	<p>I celle G21 angives det antal af de i reguleringsåret idriftsatte, fjernaf-læste målere som er overgået til flexafregning i det pågældende regule-ringsår. Kan ikke overstige antallet af målere angivet i celle E15.</p>
<p>Midlertidige driftsomkostninger <i>Kan udfyldes i forbindelse med ansøgning om forhø-jelse som følge af udskiftning eller opgradering af målere.</i></p>	<p>Udviklingsomkostninger afholdt i forbindelse med implementering af projektet. Kan f.eks. være analyser i forbindelse med udrulning af fjern-af-læste målere, herunder analyser af mulige tekniske løsninger, ar-bejdsprocesser, udbudsstrategi, strategi for håndtering af leverandører.</p>
<p>Sparede årlige driftsomkostninger <i>Udfyldes, såfremt der søges om forhøjelse som følge af udskiftning</i></p>	<p>Årlige drifts- og vedligeholdelsesomkostninger for de demonterede ikke-fjernaf-læste målere. Kan estimeres baseret på tidligere år. Bemærk, at beløbet kun skal gælde det oplyste antal demonterede må-lere.</p> <p>Omkostninger til drift, vedligehold og kontrol mv. af målere (om-fatter ikke udskiftning af målere, da det er CAPEX)</p> <p>Omkostninger til selvfæltningsystem, herunder omkostninger til udsendelse af selvfæltningskort</p> <p>Omkostninger til håndtering, validering og formidling mv. af data fra selvfæltningskort</p>
<p>Nye årlige driftsomkostninger <i>Udfyldes, såfremt der søges om forhøjelse som følge af udskiftning</i></p>	<p>Årlige drifts- og vedligeholdelsesomkostninger for de nye fjernaf-læste målere. Skal estimeres som et årligt beløb, også selvom der kun er afholdt omkostninger i f.eks. 7 måneder. Bemærk, at beløbet kun skal gælde det oplyste antal idriftsatte målere.</p> <p>Omkostninger til drift, vedligehold og kontrol mv. af målere og hjemtagingsudstyr, herunder teleomkostninger mv. (omfatter ikke udskiftning af målere, da det er CAPEX)</p> <p>Omkostninger til drift af IT-systemer til datahjemtagning, herunder omkostninger til licenser mv.</p> <p>Omkostninger til håndtering af data, herunder validering og for-midling mv.</p>

Bemærk, at Forsyningstilsynet den 18. december 2018 har udmeldt en praksisændring for forhøjelser i forbindelse med investeringer i fjernaf-læste målere, der betyder, at der for reguleringsåret 2019 og fremadrettet vil blive anvendt omkostningsækvivalenter for sparede og nye årlige driftsomkostninger. Netvirksomheden skal dog fortsat indberette dokumenterede driftsomkostninger for omkostninger afholdt i 2018. En eventuelt godkendt forhøjelse vil således blive baseret på dokumenterede omkostninger i 2018 og på en omkostningsækvivalent pr. måler for 2019 og frem.

Kun til brug ved indberetning af driftsomkostninger/flexafregning for målere idriftsat før 2018

<p>Antal målere overgået til flexafregning</p> <p><i>Udfyldes, såfremt der søges om forhøjelse for øgede driftsomkostninger som følge af forskrifter udstedt af Energinet om indsendelse af time-målte forbrugsdata</i></p>	<p>Antal fjernafæste målere idriftsat før 2018, som er overgået til flexafregning i det pågældende reguleringsår.</p> <p>Antallet må ikke indeholde eventuelle målere angivet i celle G21. Summen af cellerne G21 og G35 skal således give det samlede antal af netvirksomhedens målere overgået til flexafregning i det pågældende reguleringsår.</p>
<p>Sagsnr.</p> <p><i>Kan udfyldes i forbindelse med indberetning af driftsomkostninger for målere der tidligere er givet forhøjelse for.</i></p>	<p>Såfremt Forsyningstilsynet tidligere har truffet afgørelse om forhøjelse af reguleringsprisen som følge af udskiftning af fjernafæste målere, kan der her søges om forhøjelse for driftsomkostninger i 2018. Til dette formål skal den tidligere afgørelses sagsnr. oplyses under det relevante idriftsættelsesår (dvs. det år målerne blev udskiftet). Sagsnr. kan findes under fanen "Fjernafæste målere" i netvirksomhedens indtægtsrammeskema for 2017.</p>
<p>Sparede årlige driftsomkostninger</p> <p><i>Kan udfyldes i forbindelse med indberetning af driftsomkostninger for målere der tidligere er givet forhøjelse for.</i></p>	<p>Til beregning af meromkostning for drift af målere, skal her angives de estimerede sparede årlige driftsomkostninger i 2018 for hver af de tidligere afgørelser. Disse kan findes under fanen "Fjernafæste målere" i netvirksomhedens indtægtsrammeskema for 2017.</p>
<p>Nye årlige driftsomkostninger</p> <p><i>Kan udfyldes i forbindelse med indberetning af driftsomkostninger for målere der tidligere er givet forhøjelse for.</i></p>	<p>Her skal angives de årlige drifts- og vedligeholdelsesomkostninger for det antal fjernafæste målere, der blev udskiftet i det pågældende idriftsættelsesår.</p> <p>Eksempel: Såfremt en netvirksomhed har udskiftet 25 målere i 2015 og 75 målere i 2016, og kan beregne en gennemsnitlig driftsomkostning per måler i 2018 på kr. 40, skal dette indberettes som kr. 1.000 (25 x kr. 40) i celle E43 og kr. 3.000 (75 * kr. 40) i celle F43.</p>

7. VEJLEDNING TIL ANSØGNING GENNEM ENAO

For hver ansøgning om forhøjelse skal netvirksomheden udfylde og indsende en ansøgningsblanket gennem ENAO. ENAO-systemet tilgås via web-adressen <http://enao.forsyningstilsynet.dk>. Forsyningstilsynet har offentliggjort en vejledning til nye brugere af ENAO, find linket [her](#).

For at påbegynde en ny ansøgning eller arbejde videre med en kladde vælges: *Ny Indberetning* → *Ansøgning om forhøjelse*. For at påbegynde en ny ansøgning vælges her efter "Indsend indberetning." Kladder, som endnu ikke er indsendt, findes ved at vælge "Se tidligere indberetninger."

Selve ansøgningsblanketten i ENAO består af 8 faner, som kort gennemgås nedenfor:

1. INTRODUKTION

Her findes en kort introduktion til ansøgning om forhøjelse af omkostningsramme og forrentningsgrundlag efter bestemmelserne i indtægtsrammebekendtgørelsen.

2. KONTAKTOPLYSNINGER

Her indtastes kontakthinformation på den person, som Forsyningstilsynet skal kontakte i tilfælde af spørgsmål til ansøgningen eller for at anmode om yderligere information.

3. ANSØGNINGSTYPE

Her vælges hvilken paragraf der søges om forhøjelse af omkostningsramme og forrentningsgrundlag efter. Valget af paragraf definerer hvilken type af forhøjelse der søges om ("ansøgningstype"), og systemet vil automatisk anmode om oplysninger relevante for den valgte type af ansøgning.

Hvilke oplysninger der skal indberettes under denne fane afhænger af valget af ansøgningstype. For nogle ansøgninger skal der redegøres for baggrunden for anlægsinvesteringen eller gives oplysninger om specifikke forhold, mens det for andre ansøgninger ikke er nødvendigt at indtaste yderligere oplysninger.

4. ANLÆGSAKTIVER

Såfremt der søges om forhøjelse som følge af idriftsættelse af anlægsaktiver, skal der under denne fane indberettes oplysninger herom (dog med undtagelse af ansøgninger for fjernafmåste målere, hvor denne fane ikke skal udfyldes).

Påkrævede informationer om anlægsaktiver inkluderer idriftsættelsesdato, om projektet idriftsættes over flere år, evt. samgravning og informationer om bortskaffelse af anlæg, såfremt anlægget erstatter et eksisterende anlæg. Søges der om forhøjelse for anlæg der falder uden for de fastsatte anlægskategorier, skal dettes også angives under denne fane.

5. VEDHÆFT ANSØGNINGSSKEMA

Her vedhæftes det udfyldte ansøgningsskema ved ansøgning efter §§24-31 eller §33 (se også [Vejledning til udfyldelse af ansøgningsskema](#)). For ansøgninger efter §32, skal der ikke udfyldes et ansøgningsskema.

6. VEDHÆFT ANSØGNINGSSPECIFIKKE BILAG

Afhængig af valget af ansøgningstype, kan der være ansøgningsspecifikke bilag, som ENAO beder om at få vedlagt ansøgningen under denne fane. Disse bilag fremgår også af tjeklisten i Bilag A.

Herudover, er der her mulighed for at vedlægge eventuelle bilag, som den ansøgende netvirksomhed anser for relevante og ønsker at vedlægge.

7. DOKUMENTATION FOR OMKOSTNINGER

Her generes en liste over den dokumentation, som skal vedlægges ved aflæggelse af reguleringsregnskabet. Det anbefales at gemme en kopi af denne liste for at sikre, at den korrekte dokumentation er vedlagt når der efterfølgende aflægges reguleringsregnskab. En pdf-kopi af hele indberetningen fremkommer ved indsendelse af ansøgningen eller ved at trykke på printerikonet nederst til venstre. En kopi af en indsendt ansøgning kan desuden til enhver tid findes under "Mine indberetninger."

Bemærk, at det ikke er nødvendigt at vedlægge dokumentation for omkostninger ved selve ansøgningen. Ved indberetning af reguleringsregnskab, vil der være et separat afsnit, hvor netvirksomheden bliver bedt om at uploade en kopi af ansøgningskemaet samt den påkrævede dokumentation for de afholdte omkostninger.

8. EVENTUELLE KOMMENTARER

Her har ansøger mulighed for at komme med eventuelle kommentarer eller forespørgsler relateret til ansøgningen.

I nederste højre hjørne findes knappen "Indsend og luk" som anvendes ved endelig indsendelse af ansøgning om forhøjelse. Herefter kan indberetningen findes under "Mine indberetninger."

8. YDERLIGERE INFORMATION

For yderligere information henvises til:

Forsyningstilsynets hjemmeside:

- [Ansøgningskema til ansøgning om forhøjelse af indtægtsrammen](#)
- [Ansøgningskema til fjernaflæste målere](#)
- [Vejledende liste over ændrede krav, jf. § 23, stk. 3, i indtægtsrammebekendtgørelsen for netvirksomheder](#)
- [Konterings- og indberetningsvejledning til ny benchmarkingmodel](#)
- [Vejledning – kom godt i gang med ENAO](#)

Lovgrundlag:

- [Bekendtgørelse om indtægtsrammer for netvirksomheder \(BEK 969 af 27. juni 2018\).](#)
- [Ændring af bekendtgørelse om indtægtsrammer for netvirksomheder \(BEK 1366 af 28. november 2018\).](#)
- [Bekendtgørelse om fjernaflæste elmålere og måling af elektricitet i slutforbruget \(BEK nr. 1358 af 3. december 2013\).](#)
- [Ændring af bekendtgørelse om fjernaflæste elmålere og måling af elektricitet i slutforbruget \(BEK nr. 75 af den 25. januar 2019\).](#)
- [Bekendtgørelse om it-beredskab for el- og naturgassektorerne \(BEK 425 af 1. maj 2018\).](#)
- [Ændring af bekendtgørelse om it-beredskab for el- og naturgassektorerne \(BEK 1367 af 28. november 2018\).](#)

BILAG A: TJEKLISTE TIL ANSØGNINGSKRAV TIL §§ 24-33

PKT.	TYPE AF ANSØGNINGSBASERET FORHØJELSE	BILAG SOM SKAL VEDLÆGGES ANSØGNINGEN I ENAO	DOKUMENTATION FOR OMKOSTNINGER SOM SKAL INDGÅ I REGULERINGSREGNSKABET
F.3	Myndighedspålæg, jf. § 24, stk. 1.	Ansøgningskema §24-33 Kopi af myndighedspålæg	Kopi af udfyldt ansøgningskema
			Dokumentation for evt. anlægsomkostninger Dokumentation for evt. meromkostninger til drift, der ikke er relateret til drift af anlæg
F.4	Ændrede krav ved lov, jf. § 25, stk. 1.	Ansøgningskema §24-33	Kopi af udfyldt ansøgningskema
			Dokumentation for evt. anlægsomkostninger Dokumentation for evt. meromkostninger til drift, der ikke er relateret til drift af anlæg
F.5	Fjernafmålte elmålere, jf. § 26, stk. 1 og stk. 3, nr. 1.	Ansøgningskema til fjernafmålte målere	Kopi af udfyldt ansøgningskema
			Dokumentation for Anlægsomkostninger (ved udskiftning/opgradering) Dokumentation for driftsomkostninger (ikke påkrævet ved opgradering, såfremt der ikke søges om forhøjelse for meromkostninger til drift)
			Dokumentation for evt. midlertidige driftsomkostninger (såfremt der søges om forhøjelse herfor)
			Dokumentation for restafskrivning (såfremt der ved udskiftning søges om forhøjelse herfor)
			Ved udskiftning: Dokumentation for restlevetid på demonterede målere eller redegørelse for skøn heraf samt dokumentation lagt til grund for skøn
			Ved udskiftning: Dokumentation for historiske afskrivninger på demonterede målere eller redegørelse for skøn heraf samt dokumentation lagt til grund for skøn
F.6	IT-sikkerhedstjeneste, jf. § 26, stk. 1 og stk. 3, nr. 2.	Ansøgningskema §24-33 Kopi af Energistyrelsens godkendelse af kontrakt med IT-sikkerhedstjeneste Kopi af kontrakten med IT-sikkerhedstjeneste	Kopi af udfyldt ansøgningskema
			Dokumentation for omkostninger afholdt til den af Energistyrelsen godkendte kontrakt med en IT-sikkerhedstjeneste i form af faktura(er)
F.7	Omkostninger til myndighedsbehandling, jf. § 26, stk. 1 og stk. 3, nr. 3.	Ansøgningskema §24-33	Kopi af udfyldt ansøgningskema Kopi af faktura for myndighedsbehandling
F.8	Overdragelse og varetagelse af måleransvar	Ansøgningskema §24-33	Kopi af udfyldt ansøgningskema

	ved kunder tilsluttet transmissionsnettet, jf. § 26, stk. 1 og stk. 3, nr. 4.	Redegørelse/dokumentation for overtagelse af kunder	Dokumentation for meromkostninger
F.9	Nye eller ændrede forsyningsområder, større nye elforbrugere eller produktionsenheder, jf. § 27.	Ansøgningskema §24-33 Evt. kopi af lokalplan for nyt forsyningsområde eller dokumentation for ny forbruger/øget effektbehov	Kopi af udfyldt ansøgningskema Dokumentation for anlægsomkostninger
F.10	Ændringer på transmissionsniveau, § 28, stk. 1.	Dokumentation for ændringer på transmissionsniveau foretaget af Energinet (eks. projektbeskrivelse, samarbejdsaftale, forskrift, korrespondance med netvirksomheden)	Kopi af udfyldt ansøgningskema Dokumentation for anlægsomkostninger
F.11	Kabellægning af luftledninger, § 29.	Ansøgningskema §24-33 Kort over demonterede og kabellagte strækninger	Kopi af udfyldt ansøgningskema Dokumentation for anlægsomkostninger
F.12	Overtagelse af anlæg fra tredjemand, jf. § 30, stk. 1.	Ansøgningskema §24-33 Kopi af købs-/overtagelsesaftale	Kopi af udfyldt ansøgningskema Dokumentation for anlægsomkostninger
F.13	Reinvesteringer i kabellagte net overtaget fra tredjemand, jf. § 31, stk. 1.	Ansøgningskema §24-33 Kopi af købs-/overtagelsesaftale	Kopi af udfyldt ansøgningskema Dokumentation for anlægsomkostninger
F.14	Udvikling i eksogene forhold, jf. § 32.	<i>Der skal ikke fremsendes dokumentation eller ansøgningskema ved ansøgning. Forsyningstilsynet vil tage stilling til dokumentationskrav i sagsbehandlingen af ansøgninger efter § 32.</i>	Kopi af udfyldt ansøgningskema
F.15	Force Majeure, jf. § 33.	Ansøgningskema §24-33	Dokumentation for evt. anlægsomkostninger Dokumentation for evt. meromkostninger til drift, der ikke er relateret til drift af anlæg

Ud over de i tjeeklisten angivne dokumenter, kan der for specifikke ansøgninger være specielle forhold, der gør sig gældende. Dette kan være i form af dokumentation og redegørelse for forventede fremtidige omkostninger til brug for væsentlighedsvurdering af flerårige projekter eller såfremt, der søges om at få et konkret anlæg godkendt, der falder uden for de aktuelt fastsatte anlægskategorier. Dette vil fremgå af listen over dokumentation der skal vedlægges reguleringsregnskabet, som bliver genereret i forbindelse med udfyldelse af ansøgningsblanketten i ENAO.



JUSTERINGER AF INDTÆGTSRAMMEN UNDER NY ØKONOMISK REGULERING

ORIENTERINGSBREV

Reglerne vedrørende justering af netvirksomhedernes indtægtsrammen er ændret i forbindelse med overgangen til ny økonomisk regulering, som trådte i kraft 1. januar 2018. De nye regler fremgår af bekendtgørelse om netvirksomheders indtægtsrammer nr. 1594 af 22. december 2017 (herefter indtægtsrammebekendtgørelsen).

Sekretariatet for Energitilsynet (herefter SET) har 15. december 2017 fremsendt et orienteringsbrev til netvirksomhederne, der beskriver det forventede behov for indberetning af data, samt angivelse af hvilke data der skal registreres pr. 1. januar 2018.

I dette brev orienterer SET om vilkår for justeringer af omkostningsramme og forrentningsgrundlag, frister for ansøgning og indberetning samt sekretariatets arbejde med implementering af denne del af ny økonomisk regulering.

VILKÅR FOR JUSTERINGER AF OMKOSTNINGSRAMME OG FORRENTNINGSGRUNDLAG

Netvirksomheder kan ifølge indtægtsrammebekendtgørelsen få forhøjet deres omkostningsramme og samlede forrentningsgrundlag, såfremt de eksempelvis har væsentlige meromkostninger til tilslutning af et nyt forsyningsområde eller har gennemført kabellægning af luftledninger idriftsat efter 31. december 2017.

Netvirksomheder kan ansøge Energitilsynet om forhøjelse af omkostningsrammen og justering af det samlede forrentningsgrundlag, jf. §§ 24-33 i indtægtsrammebekendtgørelsen. Træffer Energitilsynet afgørelse om justeringer, justeres omkostningsrammen og det samlede forrentningsgrundlag, jf. indtægtsrammebekendtgørelsens § 35, stk. 2 og stk. 3. Forinden foretages en væsentlighedsvurdering, hvis den ansøgte forhøjelse vedrører en bestemmelse (§§ 24, 25, 27, 28, 30 og 33), som er omfattet af § 34. Tilsvarende kan netvirksomheder få reduceret deres omkostningsramme og samlede forrentningsgrundlag, hvis de får færre omkostninger som følge af ændringer i deres net.

SEKRETARIATET FOR ENERGITILSYNET

Carl Jacobsens Vej 35
2500 Valby

Tlf. 4171 5400
post@energitilsynet.dk
www.energitilsynet.dk

FRISTER

Det fremgår af indtægtsrammebekendtgørelsen § 36, stk. 1, at ansøgning om forhøjelse efter §§ 24-33 skal indsendes til Energitilsynet senest sammen med reguleringsregnskabet for det reguleringsår, hvor forhøjelsen skal have virkning fra. I det tilfælde at en netvirksomhed eksempelvis har idriftsat et anlæg i 2018, og netvirksomheden ønsker, at justeringen skal have virkning fra og med reguleringsåret 2018, skal netvirksomheden således have ansøgt herom senest samtidig med, at reguleringsregnskabet for 2018 indsendes.

Fremsender netvirksomheden ansøgningen efter fristen, vil justeringen først få virkning fra og med reguleringsåret 2019.

Det fremgår af indtægtsrammebekendtgørelsen § 36, stk. 4, at Energitilsynet træffer afgørelse om justeringer senest sammen med afgørelsen om en netvirksomheds indtægtsramme for det pågældende reguleringsår. Afgørelse om den endelige indtægtsramme skal træffes senest 6 måneder efter modtagelse af netvirksomhedens reguleringsregnskab, jf. § 4, stk. 1.

Ændringer, der giver anledning til reduktion af en netvirksomheds omkostningsramme og samlede forrentningsgrundlag, skal forventeligt indberettes senest sammen med reguleringsregnskabet for det reguleringsår, reduktionen har virkning fra.

ANSØGNINGER PÅ BAGGRUND AF § 56

Netvirksomhederne kan ansøge om forhøjelse af omkostningsrammen og det samlede forrentningsgrundlag på baggrund af regnskabsførte omkostninger i 2015-2017, som blandt andet skyldes ændrede krav ved lov, herunder anlægslov om infrastrukturprojekter, jf. indtægtsrammebekendtgørelsens § 56, stk. 1, nr. 1 og 2.

Ansøgningerne skal væsentlighedsvurderes, jf. § 34, og kan ikke give anledning til forhøjelse, såfremt der allerede er givet tillæg til dækning af omkostningerne efter de hidtil gældende regler, jf. § 56, stk. 2 og 3.

Ansøgningerne hertil skal være modtaget af SET senest i forbindelse med reguleringsregnskabet for 2017, jf. § 56, stk. 4. Det vil senest 31. maj 2018. Ansøgninger efter § 56 behandles også efter regler i § 35, ligesom som ansøgninger efter §§ 24-33 skal.

NØDVENDIGE NYINVESTERINGER IDRIFTSAT FØR 2018

Der ændres ikke på vilkårene for behandling af ansøgninger vedrørende nødvendige nyinvesteringer idriftsat før 2018. Det vil sige, at der i behandlingen af disse ansøgninger også fremadrettet anvendes hidtil benyttede omkostningsækvivalenter og beregningsmetoder.

ARBEJDET MED IMPLEMENTERING AF NY ØKONOMISK REGULERING

SET arbejder i øjeblikket på udviklingen af den indtægtsrammemodel, der fremadrettet skal beregne både netvirksomhedernes foreløbige og endelige indtægtsramme. Arbejdet med indtægtsrammemodellen forventes afsluttet i 1. halvår 2018.

I 2. halvår 2018 forventer SET at udarbejde en model til beregning af justeringer baseret på standardlevetider og omkostningsækvivalenter, som anvist i indtægtsrammebekendtgørelsens § 35, stk. 5. Det er forventningen, at denne model vil være færdig ultimo 2018 og således vil kunne anvendes i forbindelse med behandlingen af ansøgning om justeringer fra 2019.

Ansøgningsskema til ansøgning om forhøjelse efter §§24-33

2018

Informationer om ansøgende selskab	
Netvirksomhed:	Netvirksomhed A/S
CVR nr.:	11 11 11 11
Oplysninger om ansøgningen	
Hvilken type forhøjelse ansøges der om?	§24 - Myndighedspålæg
Idriftsættelsesdato:	06-07-2018
Dato for ansøgning	DD-MM-ÅÅÅÅ
Udfyldes af forsyningsstilsynet	
Sagsnr:	

Anlægskomponenter

Samlet investering i anlægskomponenter

0 kr.

Ref.	Anlægskategori	Tilgang af anlæg	Afgang af anlæg	Anlægssum (inkl. demontering og kassationsværdi) (kr.)
A01	30-60 kV kabel, jord	0.0 km.	0.0 km.	0 kr.
A02	30-60 kV kabel, sø	0.0 km.	0.0 km.	0 kr.
A03	30-60 kV tryksat oliekabel	0.0 km.	0.0 km.	0 kr.
A04	30-60 kV luftledning	0.0 km.	0.0 km.	0 kr.
A05	30-60 kV åbent felt med effektafbryder	0 stk.	0 stk.	0 kr.
A06	30-60 kV åbent felt med adskillere uden effektafbryder	0 stk.	0 stk.	0 kr.
A07	30-60 kV gasisoleret felt med effektafbryder	0 stk.	0 stk.	0 kr.
A08	30-60 kV transformer < 20 MVA	0 stk.	0 stk.	0 kr.
A09	30-60 kV transformer ≥ 20 MVA	0 stk.	0 stk.	0 kr.
A10	30-60 kV shuntreaktor	0 stk.	0 stk.	0 kr.
A11	30-60 kV kondensatorbatteri	0 stk.	0 stk.	0 kr.
A12	30-60 kV slukkespole	0 stk.	0 stk.	0 kr.

A13	10-20 kV felt med effektafbrøder	0 stk.	0 stk.	0 kr.
A14	10-20 kV jordkabel (APB)	0.0 km.	0.0 km.	0 kr.
A15	10-20 kV jordkabel (PEX)	0.0 km.	0.0 km.	0 kr.
A16	10-20 kV kabel, sø	0.0 km.	0.0 km.	0 kr.
A17	10-20 kV luftledning	0.0 km.	0.0 km.	0 kr.
A18	10-20 kV slukkespole	0 stk.	0 stk.	0 kr.
A19	10-20/0,4 kV netstation, konv. uden transformere	0 stk.	0 stk.	0 kr.
A20	10-20/0,4 kV netstation, konv. med transformereffekt < 500 kVA	0 stk.	0 stk.	0 kr.
A21	10-20/0,4 kV netstation, konv. med transformereffekt 500-2000 kVA	0 stk.	0 stk.	0 kr.
A22	10-20/0,4 kV netstation, konv. med transformereffekt > 2000 kVA	0 stk.	0 stk.	0 kr.
A23	10-20/0,4 kV netstation, aut. uden transformere	0 stk.	0 stk.	0 kr.
A24	10-20/0,4 kV netstation, aut. med transformereffekt < 500 kVA	0 stk.	0 stk.	0 kr.
A25	10-20/0,4 kV netstation, aut. med transformereffekt 500-2000 kVA	0 stk.	0 stk.	0 kr.
A26	10-20/0,4 kV netstation, aut. med transformereffekt > 2000 kVA	0 stk.	0 stk.	0 kr.
A27	0,4 kV kabel	0.0 km.	0.0 km.	0 kr.
A28	0,4 kV luftledning	0.0 km.	0.0 km.	0 kr.
A29	0,4 kV kabelskabe	0 stk.	0 stk.	0 kr.
A30	Målere - fjernaflæsning	0 stk.	0 stk.	0 kr.
A31	Målere - ikke fjernaflæsning	0 stk.	0 stk.	0 kr.
A32	Stikledning	0.0 km.	0.0 km.	0 kr.
A33	Bygning (teknisk)	0 m2	0 m2	0 kr.

A34	Grunde	0 m2	0 m2	0 kr.
A35	Særlige anlæg 1	0 stk.	0 stk.	0 kr.
A36	Særlige anlæg 2	0 stk.	0 stk.	0 kr.
A37	Særlige anlæg 3	0 stk.	0 stk.	0 kr.
A38	Særlige anlæg 4	0 stk.	0 stk.	0 kr.
A39	Særlige anlæg 5	0 stk.	0 stk.	0 kr.

Andre typer af omkostninger

J01	IT-sikkerhedsberedskab (ved ansøgning efter §26 2)	0 kr.	
J01	Myndighedsbehandling (ved ansøgning efter §26 3)	0 kr.	
J01	Driftsomkostninger for kunder tilsluttet transmissionsnettet (ved ansøgning efter §26.4)	0 kr.	
J01	Andre ansøgte driftsomkostninger (ikke afledt af en anlægsinvestering)	0 kr.	

Specifikt for ansøgning om særlige anlæg

	<i>Giv en kort beskrivelse af anlægskategorien:</i>	Årlige drift- og vedl.-omk.	Levetid	Reference til bilag
A35	Særlige anlæg 1 - skriv beskrivelse af anlæg	0 kr.	0 år	
A36	Særlige anlæg 2 - skriv beskrivelse af anlæg	0 kr.	0 år	
A37	Særlige anlæg 3 - skriv beskrivelse af anlæg	0 kr.	0 år	
A38	Særlige anlæg 4 - skriv beskrivelse af anlæg	0 kr.	0 år	
A39	Særlige anlæg 5 - skriv beskrivelse af anlæg	0 kr.	0 år	

Evt. kommentarer til ansøgningskemaet

Ansøgningsskema: Forhøjelser som følge af meromkostninger til fjernaflæste målere

2018

Oplysninger	
Netvirksomhed	Netvirksomhed A/S
CVR-nr.	XX XX XX XX
Hvilken type forhøjelse ansøges der om?	§26 1) Fjernaflæste målere - udskiftning
Idriftsættelsesdato	01-07-2018
Dato for ansøgning	DD-MM-ÅÅÅÅ
Sagsnr.	Udfyldes af FSTS

Udskiftning/opgradering af målere: Anlægsomkostninger					
Anlægskategori	I driftsæt		Demonteret		Anlægssum
Målere - fjernaflæste	0 stk.		0 stk.		0 kr.
Målere - ikke fjernaflæste			0 stk.		
Opgradering: IT-systemer o.lign. (aktiver)					0 kr.
Ved udskiftning: Oplysninger om demonterede målere (ikke-fjernaflæste)					
Restlevetid					0 år
Restafskrivning					0 kr.
	2012	2013	2014	2015*	2016*
Historiske afskrivninger på demonterede målere	0 kr.	0 kr.	0 kr.	0 kr.	0 kr.
<small>* kun såfremt netvirksomheden har ansøgt om at årene 2012-2016 anvendes ved beregning af omkostningsrammen i første reguleringsperiode, jf. BEK 969/2018 §55</small>					
Udskiftning/opgradering af målere: Driftsomkostninger					
Flexafregning: Antal målere overgået til flexafregning					0 stk.
Midlertidige driftsomkostninger (kun ved udskiftning og opgradering)					0 kr.
Sparede årlige driftsomkostninger (total)					0 kr.
Omkostninger til drift, vedligehold og kontrol mv. af målere og hjemtagningsudstyr, herunder teleomkostninger mv. (omfatter ikke udskiftning af målere, da det er CAPEX)					0 kr.

Omkostninger til selvaflæsningssystem, herunder omkostninger til udsendelse af selvaflæsningskort	0 kr.
Omkostninger til håndtering, validering og formidling mv. af data fra selvaflæsningskort	0 kr.
Andre sparede omkostninger	0 kr.
Nye årlige driftsomkostninger (total)	0 kr.
Omkostninger til drift, vedligehold og kontrol mv. af målere og hjemtagingsudstyr, herunder teleomkostninger mv. (omfatter ikke udskiftning af målere, da det er CAPEX)	0 kr.
Omkostninger til drift af IT-systemer til datahjemtagning, herunder omkostninger til licenser mv.	0 kr.
Omkostninger til håndtering af data, herunder validering og formidling mv.	0 kr.
Andre nye driftsomkostninger	0 kr.

Kun til brug ved indberetning af driftsomkostninger/flexafregning for målere idriftsat før 2018

Flexafregning: Antal målere overgået til flexafregning	0 stk.			
Total: Antal målere fra tidligere afgørelser	0 stk.			
Total: Årlige sparede driftsomkostninger (2018)	0 kr.			
Total: Årlige nye driftsomkostninger (2018)	0 kr.			
Idriftsættelsesår	2014	2015	2016	2017**
Sagsnr.:	XX/XXXXX	XX/XXXXX	XX/XXXXX	XX/XXXXX
Antal målere	0 stk.	0 stk.	0 stk.	0 stk.
Årlige sparede driftsomkostninger (2018)*	0 kr.	0 kr.	0 kr.	0 kr.
Årlige nye driftsomkostninger (2018)	0 kr.	0 kr.	0 kr.	0 kr.

* For målere idriftsat før 2018, findes de sparede driftsomkostninger i fanen "Fjernafleste målere" i IR-skemaet 2017

** Såfremt der endnu ikke er truffet afgørelse i sagen angives sagsnr. og det antal målere der er ansøgt om forhøjelse for.



Forsyningstilsynet

KONTERINGS- OG INDBERETNINGSVEJLEDNING TIL BENCHMARKING I 2019

VEDRØRENDE REGNSKABSÅRET 2018

MAJ 2019

FORSYNINGSTILSYNET
Carl Jacobsens Vej 35
2500 Valby

Tlf. 4171 5400
post@forsyningstilsynet.dk
www.forsyningstilsynet.dk

1 INDLEDENDE BEMÆRKNINGER	3
1.1 FORMÅLET MED VEJLEDNINGEN	3
2 KONTERINGSVEJLEDNING.....	5
2.1 DRIFTSOMKOSTNINGER TIL BENCHMARKINGEN	5
2.2 AFSKRIVNINGER TIL BENCHMARKINGEN	6
2.3 PRINCIPPER TIL BRUG FOR INDBERETNING TIL BENCHMARKING.....	6
3 INDBERETningsVEJLEDNING.....	10
3.1 SPECIFIKATION AF OMKOSTNINGER.....	10
3.2 DATA, DER IKKE KAN INDGÅ I BENCHMARKINGEN.....	15
3.3 NETKOMPONENTER OG GIS-FORDELING.....	20
3.4 TILGANGE OG AFGANGE AF NETKOMPONENTER	29
3.5 TILGANGE OG AFGANGE AF AKTIVER BASERET PÅ KOSTPRIS	30
3.6 ØVRIGE TEKNISKE DATA.....	33
3.7 LEDELSESPÅTEGNING OG REVISORERKLÆRING.....	34
3.8 TEKNISK REVISION	35

1 INDLEDENDE BEMÆRKNINGER

I vejledningen beskrives, hvordan netvirksomhederne skal indberette oplysninger til Forsyningstilsynets benchmarking af netvirksomhedernes økonomiske effektivitet i 2019.

Indberetning af oplysninger til brug for benchmarkingen skal ske på Forsyningstilsynet elektroniske indberetningsystem (ENAO), og skal være indsendt af netvirksomheden og godkendt af netvirksomhedens uafhængige revisor inden 30. juni 2019.

Vejledningen er udstedt med hjemmel i § 52, stk. 3 i indtægtsrammebekendtgørelse nr. 969 af 27. juni 2018 med senere ændringer (herefter indtægtsrammebekendtgørelsen), hvor det fremgår, at Forsyningstilsynet foretager en årlig benchmarking i reguleringsårene 2018-2021 på baggrund af oplysninger, som er indsendt til Forsyningstilsynet for reguleringsåret 2017 og senere.

Vejledningen indeholder en beskrivelse af de regnskabsoplysninger og tekniske data for regnskabsåret 2018, som netvirksomhederne skal indberette til brug for Forsyningstilsynets benchmarking af netvirksomhederne i 2019.

Beskrivelser og definitioner i vejledningen er blevet tilpasset, så de er i overensstemmelse med indtægtsrammebekendtgørelsen.

I årsregnskabsloven har netvirksomheden valgfrihed til, hvordan specifikke omkostningstyper skal konteres. Det samme gælder for indberetning til reguleringsregnskabet, som skal udarbejdes i overensstemmelse med principperne i årsregnskabsloven medmindre andet er angivet i bekendtgørelse nr. 1469 af 10. december 2018 om netvirksomheders reguleringsregnskaber (herefter regnskabsbekendtgørelsen).

I denne konteringsvejledning, som netvirksomheden skal følge ved indberetning til benchmarkingen, stilles der krav om, at specifikke omkostningstyper fordeles efter ensrettede retningslinjer.

Konteringsprincipperne i denne vejledning er ikke påkrævet for indberetningen af reguleringsregnskabet, men netvirksomheden kan vælge at anvende principperne i denne vejledning, når reguleringsregnskabet skal aflægges. Hvis netvirksomheden vælger, at omkostningerne til reguleringsregnskabet skal opgøres efter konteringsprincipperne i denne vejledning, vil der i udgangspunktet kun skulle udarbejdes et regnskab, som kan anvendes til indberetning af reguleringsregnskabet såvel som benchmarkingen.

1.1 FORMÅLET MED VEJLEDNINGEN

For at kunne foretage en retvisende benchmarking af netvirksomhedernes økonomiske effektivitet, skal benchmarkingen baseres på et ensartet datagrundlag. Formålet med konterings- og indberetningsvejledningen er derfor at sikre, at de økonomiske oplysninger og tekniske data, som indberettes til Forsyningstilsynets benchmarking, er opgjort på baggrund af ensrettede regnskabsprincipper.

Vejledningen består af to dele henholdsvis:

- Konteringsvejledning (afsnit 2)
- Indberetningsvejledning (afsnit 3)

Konteringsvejledningen vedrører de regnskabsprincipper for kontering af afskrivninger og driftsomkostninger, som netvirksomhederne skal fordele omkostninger efter i regnskabsåret 2018. Regnskabsprincipperne for regnskabsoplysninger følger samme retningslinjer, som er anvendt ved indberetningen i 2018 af data for regnskabsåret 2017.

Netvirksomhederne skal imidlertid være opmærksomme på, at krav til kontering af omkostninger til anlæg betalt af tredjemand, jf. indtægtsrammebekendtgørelsen § 42, kan medføre ændringer i opgørelsen af driftsomkostninger og afskrivninger i forhold til, hvordan netvirksomhederne tidligere har konteret disse omkostningsposter.

Indberetningsvejledningen vedrører dels, hvilke oplysninger netvirksomhederne skal indberette, og dels hvordan de skal opgøres. Opgørelse af de tekniske data følger samme metoder, som er anvendt ved indberetningen i 2018 af data for regnskabsåret 2017.

2 KONTERINGSVEJLEDNING

Når netvirksomhederne opgør deres omkostninger, der består af driftsomkostninger, afskrivninger og forrentning, til brug for Forsyningstilsynets økonomiske benchmarking, er det vigtigt, at der er ensrettede retningslinjer for opdelingen mellem driftsomkostninger og afskrivninger. Der er derfor i vejledningen opstillet en række overordnede principper for, hvordan specifikke omkostningstyper skal fordeles på driftsomkostninger og afskrivninger. Konteringsvejledningen giver desuden en række eksempler på, hvornår en omkostning skal allokere til drift eller aktiveres som en investering.

Som udgangspunkt skal driftsomkostninger og afskrivninger indberettes til benchmarkingen være de samme, som indberettes til reguleringsregnskabet. Der kan dog være forskelle i forbindelse med opgørelsen til brug for benchmarkingen af netvirksomhedernes økonomiske effektivitet, da der i denne konterings- og indberetningsvejledning stilles krav om, at specifikke omkostningstyper fordeles efter fastsatte og ensrettede retningslinjer.

Forsyningstilsynet har derfor i forbindelse med indberetning af data til årets benchmarking valgt at ændre navngivningen af driftsomkostninger og afskrivninger til benchmarkingen, så det er nemmere for netvirksomhederne at skelne mellem driftsomkostninger og afskrivninger, der er indberettet efter retningslinjer for henholdsvis reguleringsregnskabet og benchmarkingen.

Driftsomkostninger og afskrivninger til brug for den økonomiske benchmarking benævnes således:

- Driftsomkostninger til benchmarkingen
- Afskrivninger til benchmarkingen

Driftsomkostninger og afskrivninger til benchmarkingen skal fordeles efter de regnskabsprincipper, som er beskrevet i følgende afsnit.

2.1 DRIFTSOMKOSTNINGER TIL BENCHMARKINGEN

Driftsomkostninger til benchmarkingen, skal som udgangspunkt opgøres efter de samme principper, der fremgår af afsnit 4.2 om driftsomkostninger i *Vejledning om netvirksomheders reguleringsregnskaber*.

Til benchmarkingen kan der dog være tilfælde, hvor netvirksomheden skal følge de særlige principper, som er fremhævet i denne konteringsvejledning til benchmarkingen. For nærmere uddybning af hvilke omkostninger og investeringer, der skal konteres efter denne vejledning, henvises til afsnit 2.3.

På baggrund af ovenstående tilfælde kan der opstå forskelle mellem driftsomkostninger til benchmarking og driftsomkostninger, som skal indberettes til reguleringsregnskabet.

2.2 AFSKRIVNINGER TIL BENCHMARKINGEN

Afskrivninger til benchmarkingen skal som udgangspunkt opgøres efter de samme principper, der fremgår af afsnit 4.5 om afskrivninger i *Vejledning om netvirksomheders reguleringsregnskaber*.

Til benchmarkingen kan der dog være tilfælde, hvor netvirksomheden skal følge de særlige principper, som er fremhævet i denne konteringsvejledning til benchmarkingen. For nærmere uddybning af hvilke omkostninger og investeringer, der skal konteres efter denne vejledning, henvises til afsnit 2.3.

På baggrund af ovenstående tilfælde kan der opstå forskelle mellem afskrivninger til benchmarking og afskrivninger, som skal indberettes til reguleringsregnskabet.

2.3 PRINCIPPER TIL BRUG FOR INDBERETNING TIL BENCHMARKING

I årsregnskabsloven har netvirksomheden valgfrihed i forhold til, hvordan specifikke omkostningstyper skal konteres. Det samme gælder for indberetning til reguleringsregnskabet, som skal udarbejdes i overensstemmelse med principperne i årsregnskabsloven medmindre andet er angivet i regnskabsbekendtgørelsen.

I denne konteringsvejledning, som netvirksomheden skal følge ved indberetning til benchmarkingen, stilles der krav om, at de samme specifikke omkostningstyper fordeles efter ensrettede retningslinjer, som dog stadig er inden for årsregnskabslovens rammer.

Herunder er oplistet de specifikke omkostningstyper, som skal håndteres efter denne vejledning, når de skal indberettes til benchmarkingen:

- Materielle anlægsaktiver
- Vedligeholdelse og forbedringer af aktiver i brug
- Opdeling på delaktiver ved større anlægsprojekter
- Indirekte produktionsomkostninger

Konteringsprincipperne for ovenstående poster gennemgås i de følgende underafsnit.

2.3.1 MATERIELLE ANLÆGSAKTIVER

Benchmarkingen skal foretages på et ensrettet grundlag, det medfører, at alle netvirksomheder skal foretage en opgørelse og indberetning af materielle anlægsaktiver i henhold til bestemmelserne i årsregnskabsloven for store virksomheder, kategoriseret i regnskabsklasse C, uanset netvirksomhedens faktiske størrelse. Materielle anlægsaktiver skal opgøres til kostpris, som omfatter de direkte omkostninger og indirekte omkostninger, afhængig af virksomhedens regnskabsklasse.

I følge årsregnskabsloven skal et materielt anlægsaktiv indregnes i balancen som et aktiv, når det er sandsynligt, at:

- fremtidige økonomiske fordele vil tilflyde virksomheden
- aktivet er under virksomhedens kontrol
- aktivet er et resultat af tidligere perioders begivenheder

Alle aktiver, der opfylder ovenstående definition, skal aktiveres til kostpris og afskrives over aktivets forventede levetid, dog inden for standardlevetidernes rammer, jf. § 41, stk. 5 i indtægtsrammebekendtgørelsen.

Der eksisterer imidlertid i praksis ofte en værdimæssig grænse for materielle anlægsaktiver (småaktiver), hvor aktiviteter under den værdimæssige grænse omkostningsføres straks i resultatopgørelsen. I årsregnskabsloven er der ikke direkte angivet en sådan nedre beløbsgrænse, og grænsen for småaktiver er en praktisk foranstaltning i det daglige arbejde i netvirksomhedens regnskabsafdelingen og bogholderi.

Netvirksomhedens ledelse aflægger regnskabet og fastlægger dermed også den praksis, der benyttes i behandlingen af materielle anlægsaktiver. Det afgøres således af ledelsen i netvirksomheden, hvor den ovennævnte værdimæssige grænse skal lægges, og dermed også hvornår aktivitet kvantificeres som et aktiv eller en driftsomkostning.

2.3.2 VEDLIGEHOLDELSE OG FORBEDRING AF AKTIVER I BRUG

I praksis kan der være udfordringer forbundet med at vurdere, om en omkostning, som er afholdt i forbindelse med et eksisterende aktiv, der er taget i brug, er en vedligeholdelse eller en forbedring, og om omkostningen skal driftsføres eller aktiveres.

Omkostninger, der vedrører et eksisterende aktiv, som er taget i brug, skal vurderes på samme måde, som hvis aktivet endnu ikke er taget i brug. Hvis omkostningen kan henføres til et materielt anlægsaktiv, som angivet i afsnit 2.3.1 om materielle anlægsaktiver, skal omkostningen aktiveres og afskrives over den forventede levetid, dog inden for standardlevetidernes rammer.

Omkostninger afholdt i relation til eksisterende anlægsaktiver skal medtages som et anlægsaktiv, når:

- de afholdte omkostninger medfører en forlængelse af levetiden på det oprindelige aktiv
- de afholdte omkostninger medfører, at det oprindelige aktiv bliver forbedret, herunder kan generere flere indtægter til virksomheden eller medfører besparelser på omkostningerne

Omkostninger til vedligeholdelse af ledningsnettet og målere skal omkostningsføres i det regnskabsår, de afholdes. Omkostninger som alene anvendes til at bringe et aktiv tilbage til dets oprindelige tekniske stand, er vedligeholdelsesomkostninger og skal ligeledes driftsføres som en omkostning i det pågældende år.

Omkostninger til reparation af ledningsnet og målere er i udgangspunktet defineret som en vedligeholdelsesomkostning. Den del af de samlede omkostninger, der kan henføres til, at ledningsnettets eller målerens levetid forlænges ud over standardlevetiden, skal dog aktiveres og afskrives over den resterende forøgede levetid på aktivet, dog inden for standardlevetidernes rammer. Udskiftning af eksisterende aktiver som følge af en beslutning om renovering skal også aktiveres og afskrives over den resterende forøgede levetid på aktivet inden for standardlevetidernes rammer.

For omkostninger til udskiftning af et aktiv, hvor der stadig foretages regnskabsmæssige afskrivninger, skal den resterende bogførte værdi af aktivet straks afskrives som en omkostning i resultatopgørelsen.

2.3.3 OPDELING PÅ DELAKTIVER VED STØRRE ANLÆGSPROJEKTER

Ved større anlægsarbejder, hvor et større samlet aktiv indeholder en række delkomponenter, som har forskellige levetider, skal kostprisen ved første indregning opdeles i væsentlige enkeltbestanddele af det samlede anlæg. Herunder skal der ske allokering af omkostninger til de enkelte delkomponenter med baggrund i de konkrete forhold. Levetiden for de enkelte bestanddele skal fastsættes individuelt, og bestanddelene skal afskrives hver for sig. Levetiden for de enkelte komponenter af aktivet fastsættes på tidspunktet for idriftsættelse på baggrund af de oplysninger, der på dette tidspunkt er tilgængelige, og afskrivningsperioden bestemmes ud fra indtægtsrammebekendtgørelsens standardlevetider.

Ligeledes ses det, at større ledningsprojekter medfører, at der afslutningsvis i projektet kommer omkostninger til at færdiggøre belægninger m.v. Flere omkostningstyper opstår oftest efter, at aktivet er taget endeligt i brug. Her bør der ske en aktivering af de afholdte omkostninger ved idriftsættelse. Efterfølgende afholdte omkostninger bør aktiveres særskilt og afskrives over aktivets restlevetid.

Kravene til dekomponering af anlægsaktiverne følger praksis i årsregnskabsloven. Som beskrevet ovenfor skal kostprisen ved første indregning opdeles i væsentlige enkeltbestanddele af det samlede aktiv, hvis de enkelte bestanddele har væsentlig forskellig levetid.

Ved anlægning af større ledningsnet kan det være vanskeligt at få frembragt et validt grundlag til fordeling af omkostningerne på de enkelte elementer. Det kan derfor være nødvendigt at fastlægge fordelingsnøgler for de omkostninger, der ikke kan henføres direkte til de aktivgrupper, der benyttes. Det er netvirksomhedens ansvar, at de skøn, der udøves, svarer til den økonomiske værdi, de enkelte delelementer har.

2.3.4 INDIREKTE OMKOSTNINGER

I det følgende redegøres der for, hvordan årets indirekte omkostninger, også benævnt som overheadomkostninger, skal opgøres ved indberetning til benchmarkingen. Indirekte produktionsomkostninger skal medregnes til kostpris, som omfatter de direkte og indirekte omkostninger, afhængig af virksomhedens regnskabsklasse for materielle anlægsaktiver i årsregnskabet, jf. afsnit 2.3.1 om materielle anlægsaktiver.

Indirekte omkostninger er karakteriseret ved at opfylde to kriterier:

- Der skal være tale om omkostninger, som er foranlediget af arbejdet
- Omkostningerne skal være afholdt i fremstillingsperioden

For at øge sammenligneligheden mellem netvirksomhederne skal alle virksomheder til brug for benchmarkingen opgøre deres indirekte produktionsomkostninger efter de gældende årsregnskabsregler for virksomheder i regnskabsklasse C.

Indirekte omkostninger kan opdeles i omkostninger vedrørende arbejdsmateriellet og omkostninger vedrørende arbejdskraften. I begge tilfælde skal der foretages en registrering af de anvendte ressourcer, hvilket lettest sker i form af timeregistrering.

2.3.4.1 OMKOSTNINGER VEDRØRENDE ARBEJDSMATERIELLET

Omkostninger vedrørende arbejdsmateriellet omfatter typisk afskrivninger på maskiner, materiel og bygninger, der anvendes i forbindelse med:

- reparation og vedligeholdelse af ovenstående udstyr
- øvrige omkostninger, som kan henføres til arbejdet

"Øvrige omkostninger" kan fx være leasingydelse på operationelt leasede aktiver anvendt i arbejdet, forsikringspræmier vedrørende arbejdsmateriellet, andel af omkostninger til husleje, rengøring og ledelse i afdelingen, der er ansvarlig for arbejdet m.v.

Både variable og faste omkostninger skal medregnes til kostprisen, så længe det sker på en systematisk måde.

2.3.4.2 OMKOSTNINGER VEDRØRENDE ARBEJDSKRAFTEN

Omkostninger vedrørende arbejdskraften er i praksis ofte vanskelige at opdele, men udgøres som udgangspunkt primært af løn, gager, pension og feriepenge. Foruden løn og gager samt de afledte lønarter og sociale omkostninger, der indgår i kostprisens direkte lønandel, indregnes omkostninger til uddannelse, arbejdstøj, sikkerhedsudstyr, arbejdsskadeforsikring, omkostninger til fremstillingsadministration og -ledelse m.v. Til brug for afgrænsningen skal følgende to forhold klarlægges:

- Definition af hvilke medarbejdere, kategorier af medarbejdere eller andele af medarbejdere, der bør indgå i "puljen" af indirekte omkostninger.
- Definition af hvilke omkostningsarter vedrørende de pågældende medarbejdere, der kan indgå i beregningsgrundlaget.

Ligesom ved omkostninger vedrørende arbejdsmateriellet skal definitionerne ovenfor anvendes systematisk og ensartet mellem forskellige anlægsprojekter.

2.3.4.3 SERVICESELSKABER

Køber netvirksomheden personaleydelse, brug af biler og maskiner hos et serviceselskab, bør de indirekte omkostninger allerede være pålagt den faktura, der modtages fra serviceselskabet. Der vil som udgangspunkt ikke være belæg for aktivering af yderligere indirekte omkostninger i netvirksomheden.

Det er af stor økonomisk betydning, at serviceselskabet medregner alle indirekte omkostninger ved opgørelsen af regningen til netvirksomheden, så alle indirekte omkostninger bliver fordelt.

3 INDBERETINGSVEJLEDNING

I denne del af vejledningen beskrives, hvilke oplysninger netvirksomhederne skal indberette til Forsyningstilsynets årlige benchmarking af netvirksomhedernes økonomiske effektivitet.

Netvirksomhederne skal i år indberette regnskabsoplysninger og tekniske data for regnskabsåret 2018 til Forsyningstilsynet i henhold til indtægtsrammebekendtgørelsen. Forsyningstilsynet skal i 2019 på baggrund af benchmarking af netvirksomhedernes økonomiske effektivitet udmelde individuelle effektiviseringskrav til netvirksomhederne med virkning i indtægtsrammen 2020.

Benchmarkingen sker på baggrund af oplysninger, som netvirksomheden indsender til Forsyningstilsynet, jf. § 10, stk. 4 i indtægtsrammebekendtgørelsen.

Netvirksomhederne skal indberette oplysninger til den økonomiske benchmarking i Forsyningstilsynets online anmeldelsessystem, ENAO.¹ Fristen for at indberette regnskabsoplysninger og tekniske data til Forsyningstilsynet er den 30. juni 2019.

Ved indberetning af regnskabsoplysninger (kr.) og netkomponenter (stk. eller km), må beløbet eller antallet kun opgøres med maksimalt to decimaler. Netvirksomhederne skal derfor runde af til nærmeste to cifrede beløb eller antal, når der indberettes oplysninger til brug for benchmarking.

Er der spørgsmål til indberetningen, som ikke bliver besvaret i vejledningen, er netvirksomhederne velkomne til at kontakte Forsyningstilsynet for yderligere vejledning.

3.1 SPECIFIKATION AF OMKOSTNINGER

Alle driftsomkostninger og afskrivninger skal som udgangspunkt medtages i omkostningsgrundlaget til benchmarkingen. Netvirksomheden skal således indberette oplysninger i overensstemmelse med regnskabsprincipperne beskrevet i afsnit 2 og definitioner i indtægtsrammebekendtgørelsen. Derfor skal netvirksomhederne i udgangspunktet ikke selv foretage korrektioner af de oplysninger, der skal indberettes, medmindre andet er specifikt beskrevet i denne vejledning.

Forsyningstilsynet vil efterfølgende, og på baggrund af netvirksomhedernes indberetning af anden data, som Forsyningstilsynet har valgt ikke skal indgå i benchmarkingen, vurdere, om der er omkostninger, som konkret og undtagelsesvist skal holdes ude af omkostningsgrundlaget i benchmarkingen eller udmøntningsgrundlaget til brug for fastsættelse af det individuelle effektiviseringskrav. Vejledningen til, hvordan sådanne omkostningsposter skal indberettes, findes i afsnit 3.2, hvortil der henvises.

De indberettede omkostningsposter omtalt i dette afsnit, skal være revisorpåtegnet.

¹ <https://enao.forsyningstilsynet.dk>

Table 1 shows the first reporting phase in ENAO, where the network company must provide accounting information for benchmarking.

TABEL 1 | INDBERETNING AF DRIFTSOMKOSTNINGER OG AFSKRIVNINGER

Specifikation af omkostninger

Til brug for benchmarking skal nedenstående omkostninger udspecificeres. Nogle af omkostningerne anvendes alene til benchmarkingen og er ikke særskilt udspecificeret i reguleringsregnskabet.

Driftsomkostninger til benchmarkingen (kr.): *	<input type="text"/>
Afskrivninger til benchmarkingen (kr.): *	<input type="text"/>
Samlet aktivbase til benchmarkingen (kr.): *	<input type="text"/>
Anvendt regnskabsklasse til reguleringsregnskabet: *	Vælg... <input type="button" value="v"/>
Konteringsprincipper anvendt til reguleringsregnskabet: *	Vælg... <input type="button" value="v"/>
Omkostninger til nettab (kr.): *	<input type="text"/>
- Heraf tariffbetaling til overliggende transmissionsnet (kr.): *	<input type="text"/>
- Heraf til PSO (kr.): *	<input type="text"/>
Omkostninger til overliggende distributionsnet (kr.): *	<input type="text"/>

Vælg herunder, hvilke netvirksomheder omkostninger til overliggende distributionsnet er betalt til (kr.):

Vælg netvirksomhed... <input type="button" value="v"/>	<input type="text"/>	<input type="button" value="x"/>
--	----------------------	----------------------------------

[Insert item](#)

Indtægter fra underliggende distributionsnet (kr.): *

<input type="text"/>

Vælg herunder, hvilke netvirksomheder der har betalt indtægter fra underliggende distributionsnet (kr.):

Vælg netvirksomhed... <input type="button" value="v"/>	<input type="text"/>	<input type="button" value="x"/>
--	----------------------	----------------------------------

[Insert item](#)

Kilde: Forsyningstilsynets online indberetningssystem ENAO.

Vejledning til indberetning af ovennævnte omkostninger gennemgås i de følgende underafsnit.

3.1.1 DRIFTSOMKOSTNINGER TIL BENCHMARKINGEN

Netvirksomheden skal indberette årets driftsomkostninger til benchmarkingen, som skal opgøres efter de principper, der fremgår af konteringsvejledningens afsnit 2.1. [\[skal indtastes i kr.\]](#)

Kravene til aflæggelse af reguleringsregnskab giver netvirksomheden fri valgmulighed i forhold til at fordele specifikke omkostninger til enten driftsomkostninger eller afskrivninger, jf. afsnit 4.2 om driftsomkostninger i *Vejledning om netvirksomheders reguleringsregnskaber*. Da benchmarkingen ensretter konteringerne ved ovenstående valgmuligheder, kan der opstå forskelle mellem de driftsomkostninger, som skal indberettes til benchmarkingen, og de driftsomkostninger, der indberettes ved aflæggelse af netvirksomhedens reguleringsregnskab.

Hvis netvirksomheder anvender konteringsprincipperne i denne vejledning til også at opgøre omkostningerne til brug for aflæggelse af netvirksomhedens reguleringsregnskabet, vil omkostningerne indberettet til henholdsvis benchmarkingen og reguleringsregnskabet være de samme.

Under *Anvendt regnskabsklasse til reguleringsregnskabet* skal netvirksomheden oplyse, om omkostningerne til brug for reguleringsregnskabet følger de samme konteringsprincipper, som er anført i denne vejledning. For mere information henvises til afsnit 3.1.4.

Omkostninger til nettab samt anden data, som Forsyningstilsynet har valgt ikke skal indgå i benchmarkingen, skal derfor ikke korrigeres af netvirksomheden i forbindelse med indberetningen af driftsomkostninger til benchmarkingen.

Bemærk, at omkostninger til nettab og anden data, som Forsyningstilsynet har valgt ikke skal indgå i benchmarkingen, bliver indberettet særskilt. For flere detaljer henvises til afsnit 3.2.

3.1.2 AFSKRIVNINGER TIL BENCHMARKINGEN

Netvirksomheden skal indberette årets afskrivninger til benchmarkingen, som skal opgøres efter de principper, der fremgår af konteringsvejledningens afsnit 2.2. [\[skal indtastes i kr.\]](#)

Kravene til aflæggelse af reguleringsregnskab giver netvirksomheden fri valgmulighed i forhold til at fordele specifikke omkostninger til enten driftsomkostninger eller afskrivninger, jf. afsnit 4.5 om afskrivninger i *Vejledning om netvirksomheders reguleringsregnskaber*. Da benchmarkingen ensretter konteringerne ved ovenstående valgmuligheder, kan der opstå forskelle mellem de afskrivninger, som skal indberettes til benchmarkingen, og de afskrivninger, der indberettes ved aflæggelse af netvirksomhedens reguleringsregnskab.

Hvis netvirksomheder anvender konteringsprincipperne i denne vejledning til også at opgøre omkostningerne til brug for aflæggelse af netvirksomhedens reguleringsregnskabet, vil omkostningerne indberettet til henholdsvis benchmarkingen og reguleringsregnskabet være de samme.

Under *Anvendt regnskabsklasse til reguleringsregnskabet* skal netvirksomheden oplyse, om omkostningerne til brug for reguleringsregnskabet følger de samme konteringsprincipper, som er anført i denne vejledning. For mere information henvises til afsnit 3.1.4.

Anden data, som Forsyningstilsynet har valgt ikke skal indgå i benchmarkingen, skal derfor ikke korrigeres af netvirksomheden i forbindelse med indberetningen af afskrivningerne til benchmarkingen.

Bemærk, at anden data, som Forsyningstilsynet har valgt ikke skal indgå i benchmarkingen, bliver indberettet særskilt. For flere detaljer henvises til afsnit 3.2.

3.1.3 SAMLET AKTIVBASE TIL BENCHMARKINGEN

Netvirksomheden skal indberette årets beholdning ultimo af samlet aktivbase til benchmarkingen, som skal opgøres efter de principper, der fremgår af konteringsvejledningens afsnit 2.2. [\[skal indtastes i kr.\]](#)

Kravene til aflæggelse af reguleringsregnskab giver netvirksomheden fri valgmulighed i forhold til at fordele specifikke omkostninger til enten driftsomkostninger eller afskrivninger. Da benchmarkingen ensretter konteringerne ved ovenstående valgmuligheder, kan der opstå forskelle mellem den samlet aktivbase, som skal indberettes til benchmarkingen, og den samlet aktivbase, der indberettes ved aflæggelse af netvirksomhedens reguleringsregnskab.

Hvis netvirksomheder anvender konteringsprincipperne i denne vejledning til også at opgøre omkostningerne til brug for aflæggelse af netvirksomhedens reguleringsregnskabet, vil omkostningerne indberettet til henholdsvis benchmarkingen og reguleringsregnskabet være de samme. Det betyder, at samlet aktivbase, som skal indberettes til benchmarkingen, vil svare til summen af den historiske aktivbase til forrentning tillagt den fremadrettede aktivbase til forrentning, jf. afsnit 4.4.1 og 4.4.3 i *Vejledning om netvirksomheders reguleringsregnskaber*.

Under *Anvendt regnskabsklasse til reguleringsregnskabet* skal netvirksomheden oplyse, om omkostningerne til brug for reguleringsregnskabet følger de samme konteringsprincipper, som er anført i denne vejledning. For mere information henvises til afsnit 3.1.4.

Netvirksomheden skal være særlig opmærksom på, at anlæg, som netvirksomheden får fuldt finansieret gennem udligningsordningen, ikke skal indgå i opgørelsen af samlet aktivbase til forrentning, jf. indtægtsrammebekendtgørelsen § 42.

Anden data, som Forsyningstilsynet har valgt ikke skal indgå i benchmarkingen, jf. afsnit 3.2, skal ikke korrigeres af netvirksomheden i forbindelse med indberetningen af den samlet aktivbase til forrentning.

Bemærk at, anden data, som Forsyningstilsynet har valgt ikke skal indgå i benchmarkingen, bliver indberettet særskilt. For flere detaljer henvises til afsnit 3.2.

3.1.4 ANVENDT REGNSKABSKLASSE TIL REGULERINGSREGNSKABET

Netvirksomheden skal oplyse hvilken regnskabsklasse, netvirksomheden har anvendt i forbindelse med aflæggelse af reguleringsregnskabet.

Forsyningstilsynet er opmærksom på, at omkostninger til materielle anlægsaktiver og indirekte produktionsomkostninger skal fordeles efter gældende regler i årsregnskabsloven for virksomheder i regnskabsklasse C. Hvis netvirksomhedens øvrige regnskabsaflæggelse fx er opgjort efter regnskabsklasse B, er det *Regnskabsklasse B*, netvirksomheden skal oplyse i indberetningen til benchmarkingen.

3.1.5 KONTERINGSPRINCIPPER ANVENDT TIL REGULERINGSREGNSKABET

Netvirksomheden skal oplyse om konteringsprincipperne til benchmarkingen, som er beskrevet i afsnit 2.3, også bliver anvendt til at opgøre netvirksomhedens omkostninger til brug for aflæggelse af reguleringsregnskabet.

Hvis netvirksomheden har valgt, at omkostningerne til reguleringsregnskabet skal opgøres efter konteringsprincipperne i afsnit 2.3, skal netvirksomheden vælge *Principper for benchmarkingen*.

Hvis netvirksomheden har valgt at anvende andre konteringsprincipper, end dem der er beskrevet i afsnit 2.3, skal netvirksomheden vælge *Andre principper*.

3.1.6 OMKOSTNINGER TIL NETTAB

Netvirksomheden skal indberette den andel af de samlede driftsomkostninger, der kan henføres til omkostninger til nettab. Netvirksomhedens omkostninger til nettab, som skal indberettes til benchmarkingen, er svarende til de omkostninger, der skal indberettes ved aflæggelse af reguleringsregnskabet, jf. afsnit 4.2.1 i *Vejledning om netvirksomheders reguleringsregnskaber*. **[skal indtastes i kr.]**

Beløbet er en delmængde af "Driftsomkostninger til benchmarkingen".

Netvirksomheden skal opgøre årets omkostninger til nettab efter principperne i årsregnskabsloven. I opgørelsen indgår fx både reguleringsårets afregnede a conto omkostninger til nettab samt reguleringsårets regnskabsmæssige saldoafregnede beløb, der vedrører tidligere års nettab.

I opgørelsen af reguleringsårets omkostninger til nettab skal netvirksomheden modregne den indtægt, som netvirksomheden har modtaget fra udligningsordningen til dækning af omkostninger til nettab, der vedrører reguleringsåret.

3.1.7 OMKOSTNINGER TIL OVERLIGGENDE DISTRIBUTIONSNET

Netvirksomheden skal indberette omkostninger til distribution af elektricitet gennem overliggende distributionsnet. Netvirksomheden skal alene indberette de omkostninger, der relaterer sig til distribution af elektricitet fra transmissionsnettet og ned gennem det overliggende distributionsnets anlæg. **[skal indtastes i kr.]**

Netvirksomheden skal samtidig angive hvilke andre netvirksomheder, der har modtaget betalingerne, samt angive de beløb hver enkelt netvirksomhed har modtaget af de samlede omkostninger. [\[skal indtastes i kr.\]](#)

Forsyningstilsynet indsamler oplysninger om omkostninger til overliggende distributionsnet med henblik på at afdække om en sammenligning på tværs af spændingsniveauer kan forbedres.

3.1.8 INDTÆGTER FRA UNDERLIGGENDE DISTRIBUTIONSNET

Netvirksomheden skal indberette årets samlede indtægter fra distribution af elektricitet gennem eget net til underliggende distributionsnet. Netvirksomheden skal alene oplyse de indtægter, der relaterer sig til distribution af elektricitet fra transmissionsnettet og ned gennem eget anlæg. [\[skal indtastes i kr.\]](#)

Netvirksomheden skal samtidig angive, hvilke netvirksomheder der har betalt indtægterne, samt angive de beløb hver enkelt netvirksomhed har dækket af de samlede indtægter. [\[skal indtastes i kr.\]](#)

Forsyningstilsynet indsamler oplysninger om indtægter fra underliggende distributionsnet med henblik på at afdække om en sammenligning på tværs af spændingsniveauer kan forbedres.

3.2 DATA, DER IKKE KAN INDGÅ I BENCHMARKINGEN

Formålet med benchmarkingen er at sammenligne netvirksomhedernes omkostninger, for på den måde at vurdere deres økonomiske effektivitet. Denne sammenligning skal ske på baggrund af et ensrettet og sammenligneligt omkostningsgrundlag. Udgangspunktet for omkostningsgrundlaget er netvirksomhedernes totale omkostninger.

Det kan dog i den forbindelse være nødvendigt at behandle bestemte typer af omkostninger anderledes end andre, da det ikke er alle omkostningsposter, som er sammenlignelige på tværs af netvirksomhederne, eller som netvirksomhederne har kontrol over.

Indberetningerne skal opfylde betingelserne i denne vejledning, herunder at indberetningen skal være begrundet, dokumenteret og de indberettede beløb skal være revideret, jf. nedenfor.

De indberettede omkostningsposter omtalt i dette afsnit, skal være revisorpåtegnet.

For at sikre et ensartet og sammenligneligt omkostningsgrundlag fremgår det af indtægtsrammebekendtgørelsens § 10, stk. 3, at der er visse omkostninger og data, der ikke kan indgå i benchmarkingen. Derudover kan Forsyningstilsynet også vælge, at andre data ikke kan indgå i benchmarkingen, jf. indtægtsrammebekendtgørelsens § 10, stk. 3, nr. 4. Sådanne data, der ikke kan indgå i benchmarkingen, benævnes almindeligvis som *særlige omkostninger*

Stk. 3. Følgende data kan ikke indgå i benchmarkingen:

1) Nettoomkostninger til energispareindsatsen, jf. bekendtgørelse om energispareydelse i net- og distributionsvirksomheder.

- 2) Omkostninger til forsknings-, udviklings- og demonstrationsprojekter, hvor der er offentlig medfinansiering.
- 3) Omkostninger til myndighedsbehandling som nævnt i § 26, stk. 3, nr. 3.
- 4) Anden data, som Forsyningstilsynet vælger ikke skal indgå i benchmarking.

3.2.1 DATA, DER IKKE KAN INDGÅ I BENCHMARKINGEN (§ 10, STK. 3, NR. 1-3)

Visse typer af omkostninger kan lovbestemt ikke indgå i benchmarking. Det drejer sig om de typer af omkostninger, der fremgår af indtægtsrammebekendtgørelsens § 10, stk. 3, nr. 1-3. Netvirksomhederne skal indberette disse omkostninger til Forsyningstilsynet.

Ad § 10, stk. 3, nr. 1

Nettoomkostninger til energispareindsatsen, jf. bekendtgørelse om energispareydelser i net- og distributionsvirksomheder. Forsyningstilsynet bemærker, at nettoomkostninger til energispareindsatsen pr. definition ikke indgår i opgørelsen af netvirksomhedernes driftsomkostninger, jf. definitionen af begrebet "driftsomkostninger" i indtægtsrammebekendtgørelsens § 2, nr. 5, hvorfor disse omkostninger ikke fratrækkes på ny i omkostningsgrundlaget.

Ad § 10, stk. 3, nr. 2

Omkostninger til forsknings-, udviklings- og demonstrationsprojekter, hvor der er offentlig medfinansiering. [\[skal indtastes i kr.\]](#)

Ad § 10, stk. 3, nr. 3

Udgifter til myndighedsbehandling. [\[skal indtastes i kr.\]](#)

3.2.2 ANDEN DATA, SOM FORSYNINGSTILSYNET VÆLGER IKKE SKAL INDGÅ I BENCHMARKINGEN (JF. § 10, STK. 3, NR. 4)

Forsyningstilsynet kan vælge, at anden data end det i § 10, stk. 3, nr. 1-3, heller ikke skal indgå i omkostningsgrundlaget til brug for benchmarkingen, jf. indtægtsrammebekendtgørelsens § 10, stk. 3, nr. 4.

Forsyningstilsynet har på baggrund af Benchmarkingekspertgruppens anbefalede kriterier, jf. den afsluttende rapport ovenfor og tilsynets egne overvejelser valgt nogle typer af omkostninger, som Forsyningstilsynet med henblik på at sikre en retvisende benchmarking vurderer ikke bør indgå i omkostningsgrundlaget for benchmarkingen. Der er tale om fire yderligere typer af omkostninger, der holdes ude af omkostningsgrundlaget for benchmarkingen end de tre typer af omkostninger, der er fastsat i indtægtsrammebekendtgørelsens § 10, stk. 3, nr. 1-3. Netvirksomhederne skal indberette disse omkostninger til Forsyningstilsynet.

De fire yderligere typer af omkostninger, som Forsyningstilsynet har valgt skal holdes ude af omkostningsgrundlaget er følgende:

- *Tab på debitorer vedrørende elhandelsselskaber*
Omfatter kun tab på debitorer vedr. elhandelsselskaber, hvor betingelserne for sikkerhedsstillelse er opfyldt. Tab på andre debitorer skal således ikke indberettes under denne kategori. [\[skal indtastes i kr.\]](#)

Netvirksomhederne skal i forbindelse med indberetningen redegøre for, hvilket handelselskab der er tale om samt redegøre for, at betingelserne for sikkerhedsstillelse har været opfyldt. Derudover skal netvirksomheden på Forsyningstilsynet anmodning kunne fremvise meddelelse fra elhandelselskabets advokat, hvor tabet til debitoren bekræftes.

- *Omkostninger afholdt af tredjemand, som ikke er dækket af forsikring eller skadesforvolder*

Omkostninger afholdt af tredjemand vedrører omkostninger, omfatter alene meromkostningen som er afholdt af netvirksomheden. Det kan fx være udgifter til reetablering af anlæg efter skader, typisk graveskader eller hærværk, hvor netvirksomheden kun delvist har fået dækket de samlede omkostninger til udbedring af skaderne. [\[skal indtastes i kr.\]](#)

Forsyningstilsynet gør opmærksom på at omkostninger, der er dækket af tredjemand, skal holdes regnskabsmæssigt adskilt fra netvirksomhedens øvrige aktiviteter, jf. § 42 i Indtægtsrammebekendtgørelsen.

- *Straksafskrivninger på ikke-fjernaflæste målere*

Denne post omhandler alene straksafskrivninger af målere, der ikke lever op til bekendtgørelse nr. 75 af den 25. januar 2019 om fjernaflæste elmålere og måling af elektricitet i slutforbruget med senere ændringer, jf. kravene i §§ 4-7. [\[skal indtastes i kr.\]](#)

- *Force majeure*

Omkostninger i kategorien force majeure er omkostninger, som opstår som følge af ekstreme vejforhold eller enkeltstående hændelser af fuldstændig uforudsigelig karakter. Kategorien omfatter kun specifikke omkostninger, der er forårsaget af en hændelse, som netvirksomheden ikke kunne have forudset, og som netvirksomheden ikke kunne have garderet sig imod. [\[skal indtastes i kr.\]](#)

Der stilles krav til netvirksomheden om at beskrive den pågældende hændelse, begrundede hvorfor hændelsen ikke kunne have været undgået og dokumentere størrelsen af omkostningerne fx ved fakturaer eller kontoudtog.

Andre typer af omkostninger

Den enkelte netvirksomhed har derudover, mulighed for at indsende en begrundet ansøgning om at holde *Andre typer af omkostninger* ude af omkostningsgrundlaget til brug for benchmarkingen, hvis netvirksomheden vurderer omkostningen bør holdes ude af omkostningsgrundlaget. [\[skal indtastes i kr.\]](#)

For andre typer af omkostninger, der ikke er omfattet af de førnævnte syv typer af omkostninger foretager Forsyningstilsynet en konkret vurdering og vil i ganske særlige til-

² Tre som er lovbestemte og fire som Forsyningstilsynet har valgt skal holdes ude.

fælde og helt undtagelsesvist kunne vælge at holde disse omkostninger ude af omkostningsgrundlaget for benchmarkingen. Det er dog kun væsentlige omkostninger, jf. nedenfor, der kan holdes ude efter denne kategori.

Der stilles krav til netvirksomheden om at beskrive og begrunde, hvorfor disse *andre typer af omkostninger* ikke bør indgå i benchmarkingen. I begrundelsen skal netvirksomheden redegøre for at den ansøgte omkostning ikke er sammenlignelig og derfor bør holdes ude af omkostningsgrundlaget til benchmarkingen eller hvorfor omkostningen er upåvirkelig og derfor bør holdes ude af udmøntningsgrundlaget. I tillæg skal netvirksomheden dokumentere omkostningerne fx ved fakturaer eller kontoudtog.

3.2.3 DOKUMENTATIONSKRAV

De af netvirksomheden ansøgte omkostningsposter om anden data, som Forsyningstilsynet vælger skal holdes ude af benchmarkingen, jf. § 10, stk. 3, nr. 4, skal ledsages af en fyldestgørende begrundelse for, hvorfor netvirksomheden mener, at den ansøgte omkostning tilhører en af de ovenstående kategorier, samt dokumentation for omkostningen.

En fyldestgørende begrundelse skal indeholde en beskrivelse af, hvilken aktivitet omkostningen skal henføres til. Hvis der er tale om andre typer af omkostninger, som ikke er nævnt i denne vejledning, skal netvirksomheden også begrunde hvorfor netvirksomheden mener, at aktiviteten er ganske særlig og derfor undtagelsesvist skal holdes ude af omkostningsgrundlaget eller udmøntningsgrundlaget.

En tilstrækkelig dokumentation for omkostningsposten kan være i form af fakturaer eller kontoudtog. Begrundelsen samt dokumentation skal vedhæftes ENAO-indberetningen.

I Tabel 2 ses et udsnit af indberetningsskemaet for de ovenstående omkostninger. Det fremgår af tabellen, at der for hver omkostningspost skal indtastes hvor mange omkostninger, der skal fordeles på driftsomkostninger og afskrivninger. Derudover skal netvirksomheden også oplyse den bogførte anlægsværdi.

Forsyningstilsynet gør opmærksom på at netvirksomheden kan have flere aktiviteter i samme kategori. I disse tilfælde skal summen af aktiviteterne angives i indberetningsskemaet, men netvirksomheden skal vedlægge særskilt dokumentation for hver enkelt af de summerede aktiviteter

Forsyningstilsynet gør endnu en gang opmærksom på at de indberettede omkostningsposter omtalt i dette afsnit samt i afsnit 3.1 skal være revisorpåtegnet.

TABEL 2 | UDSNIT AF SKEMA FOR DATA DER IKKE KAN INDGÅ I BENCHMARKINGEN

Data der ikke kan indgå i benchmarkingen			
<p>Herunder kan netvirksomhederne indberette omkostninger eller individuelle, dokumenterede og fordyrende rammevilkår, der ikke skal indgå i benchmarkingen.</p> <p>Det er et krav, at der vedhæftes en fil med beskrivelse og dokumentation for afholdte omkostninger.</p> <p>Hvis der indberettes flere omkostningstyper, kan beskrivelser og dokumentation vedhæftes i én samlet fil eller flere separate filer.</p> <p>Hvis netvirksomheden vil gøre opmærksom på individuelle, dokumenterede og fordyrende rammevilkår skal dette blot vedhæftes nederst på siden.</p>			
Type omkostning	Driftsomkostninger (kr.)	Afskrivninger (kr.)	Bogført anlægsværdi (kr.)
Omkostninger til forsknings-, udviklings- og demonstrationsprojekter, hvor der er offentlig medfinansiering, jf. § 10, stk. 3, nr. 2: *	<input type="text"/>	<input type="text"/>	<input type="text"/>
Omkostninger til myndighedsbehandling, jf. § 10, stk. 3, nr. 3: *	<input type="text"/>	<input type="text"/>	<input type="text"/>
Tab på debitorer vedr. elhandelselskaber: *	<input type="text"/>	<input type="text"/>	<input type="text"/>
Omkostninger til skader forvoldt af 3. part som ikke er dækket af forsikring eller skadesforvalder: *	<input type="text"/>	<input type="text"/>	<input type="text"/>

Kilde: Forsyningstilsynets online indberetningssystem ENAO.

3.2.4 VÆSENTLIGHEDSKRITERIE

Forsyningstilsynet har valgt, at omkostningsposter, der omhandler kategorien *Andre typer af omkostninger*, skal være af væsentlig betydning for Forsyningstilsynet vil foretage en konkret vurdering af, om omkostninger skal udgå af benchmarkingen. Omkostninger der ikke er væsentlige vil derfor indgå i benchmarkingen.

Forsyningstilsynet valgte i forbindelse med *Afgørelser om individuelt effektiviseringskrav og krav for utilstrækkelig leveringskvalitet for 2018*, at andre typer af omkostninger, er væsentlige når de samlet set (puljet) udgør mere end 1 pct. af netvirksomhedens omkostninger.

Forsyningstilsynet vurderer, at væsentlighedskriteriet samt metoden skal genovervejes i 2019 og fremadrettet. Derfor vil Forsyningstilsynet gerne gøre opmærksom på, at væsentlighedskriteriet er fastsat på baggrund af den nuværende benchmarkingmetode, og derfor vil kunne ændre sig, hvis det viser sig hensigtsmæssigt.

Den anvendte metode er således ikke udtryk for en bindende praksis for fremtidige benchmarkingafgørelser.

3.3 NETKOMPONENTER OG GIS-FORDELING

Forsyningstilsynet har udvalgt 32 netkomponenter, som netvirksomhederne skal indberette til brug for den økonomiske benchmarking af netvirksomhederne. De udvalgte netkomponenter er en del af opgørelsen af aktiver til brug for den bevillingspligtige aktivitet. Netkomponenterne fremgår af Tabel 3 i denne vejledning. [\[skal indtastes i stk. eller km\]](#)

Netvirksomhederne skal indberette, hvor mange enheder de ejer af en række netkomponenter, som er udvalgt på baggrund af en vurdering af, at disse komponenter i al væsentlighed beskriver netvirksomhedernes netopbygning og -kapacitet.

Det er kun tilladt at indberette netkomponenter, som i) er omfattet af den bevillingspligtige aktivitet, ii) der ejes af netvirksomheden, og iii) som er i drift. Et af følgende krav skal være opfyldt for, at en netkomponent kan defineres som værende i drift:

- Komponenten er spændingssat og har en funktion i nettet.
- Komponenten er ikke spændingssat, men kan umiddelbart kobles ind inden for ca. én time og har en funktion i nettet, når den er koblet ind. En såkaldt reservekapacitet.
- Komponenten er midlertidigt ude af drift pga. reparation eller service, men vil opfylde et af de ovenstående kriterier efter endt reparation/service.

I Boks 1 nedenfor er angivet tre eksempler på, hvordan en række netkomponenter skal indberettes.

BOKS 1 | EKSEMPEL PÅ INDBERETNING AF NETKOMPONENTER

- ⇒ En ikke spændingssat reservetransformer på en 30-60 kV station skal tælles med, hvis den umiddelbart kan kobles ind og indgå i forsynings- eller opsamlingsnettet.
- ⇒ Et kabel der er installeret og kan spændingssættes, men som endnu ikke er forbundet til kunder eller anlæg, skal ikke tælles med – kablet er endnu ikke i drift.
- ⇒ Et disponibelt 10 kV felt uden tilsluttet kabel skal ikke tælles med, uanset om der er en spændingssat 10 kV effektafbryder i feltet.

For at sikre en ensartet praksis må netvirksomhederne kun indberette komponenter i kategorierne angivet i Tabel 3 nedenfor. Det vil sige, at øvrige netkomponenter, som

ikke fremgår af komponentlisten, ikke skal tælles med og heller ikke skal inkluderes under en anden komponentkategori.

Det samlede antal enheder netkomponenter, som netvirksomheden indberetter til Forsyningstilsynet, skal være opgjort ultimo året.

Såfremt netvirksomheden har delt ejerskab af en netkomponent, fx en transformer med en anden netvirksomhed, skal den pågældende netkomponent fordeles mellem netvirksomhederne forholdsmæssigt efter deres respektive ejerandele.

Netvirksomheden skal være særligt opmærksom på, at antallet af netkomponenter til brug for benchmarkingen, skal opgøres i overensstemmelse med bestemmelserne i indtægtsrammebekendtgørelsens § 42. Det indebærer, at anlæg betalt af tredjemand ikke må indgå i opgørelsen af netkomponenter til brug for benchmarkingen.

Såfremt en netvirksomhed ejer stikledninger, skal netvirksomheden indberette, hvor mange kilometer stikledninger netvirksomheden ejer samt lave en zone-inddeling af stikledningerne. Det vil sige, at stikledninger skal indberettes på samme måde som de andre netkomponenter, der fremgår af Tabel 3. Forsyningstilsynet bemærker, at indberetningen af stikledninger skal bruges til at afdække, hvordan stikledninger ejet af netvirksomheder bør håndteres i benchmarkingen.

TABEL 3 | NETKOMPONENTLISTE

	Komponenttype	Enhed
1	30-60 kV kabel, tryksat oliekabel	km
2	30-60 kV kabel, andre	km
3	30-60 kV kabel, sø	km
4	30-60 kV luftledning	km
5	30-60 kV åbent felt med effektafbryder	antal
6	30-60 kV åbent felt med adskiller uden effektafbryder	antal
7	30-60 kV gasisoleret felt med effektafbryder	antal
8	30-60 kV transformer < 20 MVA	antal
9	30-60 kV transformer ≥ 20 MVA	antal
10	30-60 kV shuntreaktor	antal
11	30-60 kV kondensatorbatteri	antal
12	30-60 kV slukkespole	antal
13	10-20 kV felt med effektafbryder	antal
14	10-20 kV landkabel, APB	km
15	10-20 kV landkabel, PEX	km
16	10-20 kV kabel, sø	km
17	10-20 kV luftledning	km
18	10-20 kV slukkespole	antal

	Komponenttype	Enhed
19	10-20/0,4 kV netstation, konventionel uden transformere	antal
20	10-20/0,4 kV netstation, konventionel med transformereffekt < 500 kVA	antal
21	10-20/0,4 kV netstation, konventionel med transformereffekt 500-2000 kVA	antal
22	10-20/0,4 kV netstation, konventionel med transformereffekt > 2000 kVA	antal
23	10-20/0,4 kV netstation, automateret uden transformere	antal
24	10-20/0,4 kV netstation, automateret med transformereffekt < 500 kVA	antal
25	10-20/0,4 kV netstation, automateret med transformereffekt 500-2000 kVA	antal
26	10-20/0,4 kV netstation, automateret med transformereffekt > 2000 kVA	antal
27	0,4 kV kabel	km
28	0,4 kV luftledning	km
29	0,4 kV kabelskabe	antal
30	Målere - fjernafmåling	antal
31	Målere - ikke fjernafmåling	antal
32	0,4 kV stikledninger	km

Kilde: Forsyningstilsynet.

Netvirksomhederne skal indberette placeringen af de netkomponenter, der fremgår af Tabel 3. Til brug for dette skal netvirksomhederne anvende de GIS-kortlag, som er tilgængelige på følgende link:

<http://forsyningstilsynet.dk/el/selvbetjening-netselskaber/oekonomisk-benchmarking/>

Formålet med GIS-kortlaget er, at netvirksomhederne ensrettet kan indberette data vedrørende den geografiske placering af netkomponenterne.

GIS-kortlaget tager udgangspunkt i GeoDanmarks datakilde FOT, som udstedes via kortforsyningen hos Styrelsen for Dataforsyning og Effektivisering. FOT står for "fælles offentligt geografisk administrationsgrundlag" og dækker over geografiske data, som staten og kommunerne producerer og vedligeholder sammen.

På baggrund af GIS-kortlagene kan netvirksomhederne fordele deres netkomponenter i fire zoner, som er:

1. Højzone (bykerne)
2. Høj mellemzone (høj bebyggelse)
3. Lav mellemzone (lav bebyggelse, infrastruktur og erhverv)
4. Lavzone (sø og åbent hav, skov og vådområder samt øvrigt land)

Netvirksomhederne skal i ENAO indberette, antal enheder af hvert enkelt netkomponent de har i de fire GIS-zoner, se Tabel 4. Indberetningen skal ske på baggrund af det fremsendte GIS-kortlag med zoneinddeling, som kan indlæses i netvirksomhedens eget GIS-registreringssystem.

I Tabel 4 nedenfor er gengivet et udsnit af indberetningsskemaet for netkomponenter i ENAO. Det fremgår af tabellen, at netvirksomhederne ud over det samlede antal netkomponenter også skal indberette antal netkomponenter fordelt på fire GIS-zoner.

TABEL 4 | UDSNIT AF INDBERETNINGSSKEMAET FOR NETKOMPONENTER

Netkomponenter og GIS-fordeling

I felterne nedenfor angives antal (stk.) eller længde (km) af de enkelte typer anlæg. Derudover skal netvirksomheden fordele komponenterne på de fire GIS-zoner.

Zone 1: Højzone
 Zone 2: Høj mellemzone
 Zone 3: Lav mellemzone
 Zone 4: Lavzone

Bemærk at anlæg, som er fuldt ud dækket af udligningsordningen, ikke skal tælles med.

30-60 kV komponenter	Total	Zone 1	Zone 2	Zone 3	Zone 4	Ikke fordelt
Tryksat olieledning (km): *	<input type="text" value="0"/>	<input type="text"/>	<input type="text"/>	<input type="text"/>	<input type="text"/>	<input type="text"/>
Søledning (km): *	<input type="text" value="0"/>	<input type="text"/>	<input type="text"/>	<input type="text"/>	<input type="text"/>	<input type="text"/>
Andre kabler (km): *	<input type="text" value="0"/>	<input type="text"/>	<input type="text"/>	<input type="text"/>	<input type="text"/>	<input type="text"/>
Luftledning (km): *	<input type="text" value="0"/>	<input type="text"/>	<input type="text"/>	<input type="text"/>	<input type="text"/>	<input type="text"/>

Målere	Total	Zone 1	Zone 2	Zone 3	Zone 4	Ikke fordelt
Fjernafmåler (stk.): *	<input type="text" value="0"/>	<input type="text"/>	<input type="text"/>	<input type="text"/>	<input type="text"/>	<input type="text"/>
Ikke-fjernafmåler (stk.): *	<input type="text" value="0"/>	<input type="text"/>	<input type="text"/>	<input type="text"/>	<input type="text"/>	<input type="text"/>

Fil vedhæftelser

Yderligere oplysninger om hvorfor netkomponenter ikke kan fordeles på de fire GIS-zoner skal vedhæftes herunder. Vælg filtypen "Redegørelse for manglende GIS-fordeling".

Fil
Slet fil

Kilde: Forsyningstilsynet online indberetningssystem ENAO.

Bemærk, at indtastning af oplysninger i felterne 'ikke fordelt' påkræver, at netvirksomheden vedhæfter en forklaring på, hvorfor netkomponenterne ikke er blevet fordelt ud på zonerne.

Netkomponenterne, som fremgår af Tabel 3, tilhører i udgangspunktet den GIS-zone, som de er angivet til at tilhøre i GIS-kortlaget. Der gælder dog særlige forhold for følgende netkomponenter:

- | | |
|----|---|
| 5 | 30-60 kV åbent felt med effektafbrøder |
| 6 | 30-60 kV åbent felt med adskiller uden effektafbrøder |
| 7 | 30-60 kV gasisoleret felt med effektafbrøder |
| 8 | 30-60 kV transformere < 20 MVA |
| 9 | 30-60 kV transformere ≥ 20 MVA |
| 10 | 30-60 kV shuntreaktor |
| 11 | 30-60 kV kondensatorbatteri |
| 12 | 30-60 kV slukkespole |
| 13 | 10-20 kV felt med effektafbrøder |
| 14 | 10-20 kV landkabel, APB |
| 15 | 10-20 kV landkabel, PEX |
| 17 | 10-20 kV luftledning |
| 18 | 10-20 kV slukkespole |

Hovedstationer, dvs. 30-60 kV stationer, er i GIS-kortlaget registreret som en flade/matrikel, og er derfor i udgangspunktet angivet til at tilhøre en given GIS-zone.

Alle netvirksomheder skal imidlertid selv foretage en GIS-inddeling af egne hovedstationer. Det gøres ved at tegne en cirkel med centerpunkt i fladen/matriklens vægtede center. Cirklen skal have en radius på 200 m, jf. Figur 1. Herefter opgøres det, hvor mange procent af cirklen, der ligger i de forskellige GIS-zoner, som grænser op til hovedstationen i GIS-kortlaget.

Hovedstationen tæller med i den GIS-zone, som størstedelen af cirklen befinder sig i, jf. GIS-kortlaget. Alle netkomponenter på den pågældende hovedstation (nr. 5-15 og nr. 17-18), tilhører dermed den GIS-zone, som hovedstationen, hvori de er installeret, tilhører.

FIGUR 1 | OPGØRELSE AF GIS-ZONE FOR HOVEDSTATIONER

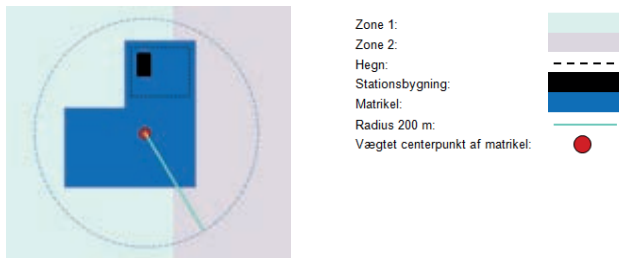

Kilde: Forsyningstilsynet.

Tællevejledningen til netkomponenterne, som fremgår af Tabel 5, tager udgangspunkt i den tekniske opbygning og opdeling af elnettet, som fremgår af Figur 2. Figur 2 viser en skematisk oversigt over distributionsnettets tekniske opdeling i stationer(hoved-/net-) og linjer (kabel- og luftledningsanlæg). Elnettet er yderligere inddelt i statistikområder. Statistikområderne anvendes blandt andet i forbindelse med Forsyningstilsynets måling af netvirksomhedernes leveringskvalitet.

FIGUR 2 | TEKNISK OPBYGNING OG OPELING AF ELNETTET

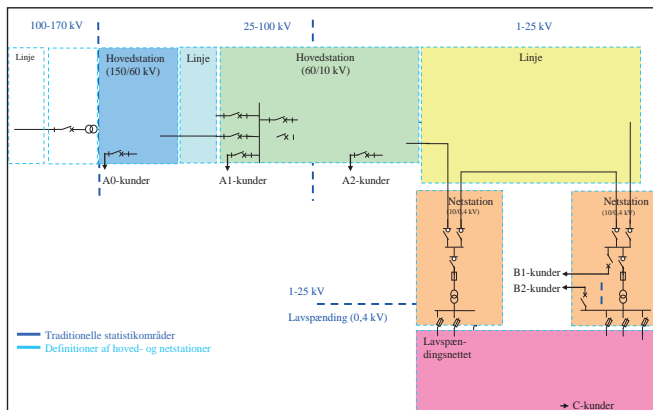

Kilde: Dansk Energi

Note: Opdelingsprincippet i figuren er kun delvist vist for stationer og linjer på 132-150 kV. Det viste princip for statistikområdet 25-100 kV er dog på tilsvarende vis også gældende for statistikområdet

En mere detaljeret beskrivelse af netkomponenterne og en tællevejledning fremgår af komponentoversigten i Tabel 5.

TABEL 5 | KOMPONENTOVERSIGT OG TÆLLEVEJLEDNING

Komponenttyper	Komponentforklaring
Åbent 30-60 kV-felt med effektafbrøder	<p>Linje-, kabel-, transformer-, reaktor-, kondensator- eller koblingsfelt med effektafbrøder i et åbent anlæg, som er luftisoleret eller delvist gasisoleret (herved forstås felter, hvor kun feltets effektafbrøder anvender en isolationsgas (fx SF6) eller vakuum som brydemedium).</p> <p>Hvis der i forbindelse med dobbeltskinneanlæg er installeret to effektafbrødere til samme linje, transformer e.l., kan disse medregnes som to felter i opgørelsen.</p> <p>I et dobbeltskinneanlæg med én effektafbrøder og to adskillere pr. linje, transformer e.l. (en adskiller til hver skinne) medregnes kun ét felt i opgørelsen.</p> <p>Kontrolltavler, relæbeskyttelse, manøvre- og signalkabler og andel af nødvendige bygninger (relæhus, værksted, lager etc.) på 30-150 kV-stationen, samt andel til egenforsyning, hjælpe-, fælles- og stationsanlæg, stationskontrol m.m. betragtes som en del af feltet.</p>
Åbent 30-60 kV-felt med adskiller men uden effektafbrøder	<p>Linje-, kabel-, transformer-, reaktor-, kondensator- eller koblingsfelt, som indgår i et åbent, luftisoleret anlæg, og som indeholder én eller flere adskillere men ingen effektafbrøder.</p> <p>Hvis der fx i et koblingsfelt er installeret to adskillere i serie, medregnes disse kun som ét felt.</p> <p>Adskillere, der er installeret i serie med en effektafbrøder, medregnes som en del af effektafbrøderfeltet.</p> <p>Kontrolltavler, relæbeskyttelse, manøvre- og signalkabler og andel af nødvendige bygninger (relæhus, værksted, lager etc.) på 30-150 kV-stationen, samt andel til egenforsyning, hjælpe-, fælles- og stationsanlæg, stationskontrol m.m. betragtes som en del af feltet.</p>
Gasisoleret 30-60 kV- felt med effektafbrøder	<p>Linje-, kabel-, transformer-, reaktor-, kondensator- eller koblingsfelt med effektafbrøder i et fuldt gasisoleret anlæg (GIS-anlæg, hvor både anlæggets brydemedium og isolationsmedium er SF6 eller en anden tryksat isolationsgas(-blanding)).</p> <p>Et 30-60 kV-felt kan kun betegnes som gasisoleret, når også samleskinnen er gasisoleret. Et anlæg, hvor samleskinnen er luftisoleret (og ikke tryksat), skal tælles med som et åbent 30-60 kV-felt.</p> <p>Derudover opgøres gasisolerede 30-60 kV-felter med effektafbrøder efter samme retningslinjer som åbne 30-60 kV-felter med effektafbrøder, jf. ovenfor.</p> <p>Kontrolltavler, relæbeskyttelse, manøvre- og signalkabler og andel af nødvendige bygninger (relæhus, værksted, lager etc.) på 30-150 kV-stationen, samt andel til egenforsyning, hjælpe-, fælles- og stationsanlæg, stationskontrol m.m. betragtes som en del af feltet.</p>
10-20 kV-felt med effektafbrøder	<p>Linje-, kabel-, transformer-, reaktor-, kondensator- eller koblingsfelt med effektafbrøder.</p> <p>Kun egentlige primæranlæg med effektafbrødere medregnes i opgørelsen. Dette gælder såvel primæranlæg placeret i hovedtransformerstationer, som tilsvarende primæranlæg med effektafbrødere, der er placeret i</p>

koblingsstationer.

Hvis der i forbindelse med dobbeltskinneanlæg er installeret to effektabbrydere til samme linje, transformer e.l., kan disse medregnes som to felter i opgørelsen.

I et dobbeltskinneanlæg med én afbryder og to adskillere pr. linje, transformer e.l. (en adskiller til hver skinne) medregnes kun ét felt i opgørelsen.

Kontrolltavler, relæbeskyttelse, manøvre- og signalkabler og andel af nødvendige bygninger (relæhus, værksted, lager etc.) på 30-150 kV-stationen, samt andel til egenforsyning, hjælpe-, fælles- og stationsanlæg, stationskontrol m.m. betragtes som en del af feltet.

Landkabel	<p>Kun tracélængden medtages. Dvs. ekstra meter kabel, der medgår til opføringer i stationer, master, kabelskabe o.l., skal ikke medtages i opgørelsen.</p> <p>Ende- og samlemuffer og eventuelt hjælpepeudstyr (fx olieanlæg) betragtes som en del af kablet.</p> <p>For kabelanlæg med flere 3-lederkabler (eller sæt af 3 1-lederkabler) i samme tracé, medregnes den samlede længde af 3-lederkabel i opgørelsen.</p> <p>For spændingsområdet 30-60 kV opgøres kabellængden separat for henholdsvis tryksatte oliekanaler og for andre kabler.</p> <p>For spændingsområdet 10-20 kV opgøres kabellængden separat for henholdsvis APB-kabler og PEX-kabler.</p> <p>10-20 kV-kabler på 30-60/10-20 kV-stationer (transformerkabler) kan medregnes i opgørelsen.</p> <p>0,4 kV-stikledninger skal <u>ikke</u> medregnes.</p> <p>Kablet kan være drevet ved lavere spænding og skal i så fald medregnes på det lavere spændingsniveau.</p>
Søkabel	<p>Kabel, der ligger i eller under hav- eller søbund inkl. ende- og samlemuffer og eventuelt hjælpepeudstyr på land (olieanlæg).</p> <p>Længden af søkabler regnes til første ligeløbs- eller overgangs-muffe på land eller til første landstation, hvis der ikke er installeret muffe på land.</p> <p>Kablet kan være drevet ved lavere spænding og skal i så fald medregnes på dette (lavere) spændingsniveau.</p>
Luftledning, enkeltsystem eller dobbeltsystem	<p>Luftledning ophængt på stål- eller træmaster inkl. endetræksmast.</p> <p>Det er antallet af systemkilometer, der medtages. For dobbeltsystemer således to gange tracélængden.</p> <p>Ekstra meter luftledning, der medgår til indføringer i stationer o.l., skal ikke medtages i opgørelsen.</p> <p>Linjen kan være drevet ved lavere spænding og skal i så fald medregnes på det lavere spændingsniveau.</p>
30-60 kV-transformer	<p>Transformer med primærspænding 30-60 kV inkl. fundament, eventuel olieopsamling, støjinddækning og øvrigt hjælpepeudstyr.</p> <p>Transformerne fordeles på to kategorier:</p> <ol style="list-style-type: none">1 Transformer med mærkeeffekt på under 20 MVA2 Transformer med mærkeeffekt på 20 MVA og derover. <p>Ekskl. felt, koblings- og tavleanlæg, som henregnes under felter.</p>
30-60 kV-shuntreaktor	<p>Shuntreaktor inkl. fundament, eventuel olieopsamling, støjinddækning og</p>

	<p>øvrigt hjælpeudstyr.</p> <p>Ekskl. felt, koblings- og tavleanlæg, som henregnes under felter.</p>
30-60 kV-kondensatorbatteri	<p>Kondensatorbatteri inkl. fundament og eventuelt hjælpeudstyr.</p> <p>Ekskl. felt, koblings- og tavleanlæg, som henregnes under felter.</p>
Slukkespole	<p>Slukkespole inkl. eventuel olieopsamling, reguleringsudstyr, slukkespolefelt o.l.</p> <p>Slukkespolerne opgøres separat for hhv. 30-60 kV og 10-20 kV.</p>
Netstation, konventionel	<p>Netstation inkl. stationshus, bygning/rum eller tårn/mastetop indeholdende som minimum et 10-20 kV-koblings- og fordelingsanlæg.</p> <p>Antallet fordeles på fire kategorier:</p> <ol style="list-style-type: none"> 1 Netstationer uden transformere 2 Netstationer med transformereffekt under 500 kVA 3 Netstationer med transformereffekt på 500-2000 kVA 4 Netstationer med transformereffekt over 2000 kVA
Netstation, automatiseret	<p>Automatiseret netstation inkl. stationshus, bygning/rum eller tårn indeholdende som minimum et 10-20 kV-koblings- og fordelingsanlæg.</p> <p>Automatiseringen skal mindst omfatte et fjernbetjent, motoriseret koblingsanlæg.</p> <p>Antallet fordeles på fire kategorier:</p> <ol style="list-style-type: none"> 1 Netstationer uden transformere 2 Netstationer med transformereffekt under 500 kVA 3 Netstationer med transformereffekt på 500-2000 kVA 4 Netstationer med transformereffekt over 2000 kVA
0,4 kV-kabelskab	<p>Kabelskab inkl. sikringslister o.l. Omfatter også kabelkasser.</p>
Målere, fjernaflæste	<p>Fjernaflæste, elektroniske elmålere.</p> <p>Kun afregningsmålere medtages i opgørelsen.</p> <p>For installationer, hvor der er installeret både hovedmåler og kontrolmålere, medregnes begge målere i opgørelsen.</p>
Målere, ikke-fjernaflæste	<p>Elektromekaniske eller elektroniske elmålere.</p> <p>Kun afregningsmålere medtages i opgørelsen.</p>
0,4 kV stikledning	<p>Hovedstrømskreds mellem installationens tilslutningspunkt og første afgrænsningssted i installationen.</p> <p>Stikledningen forbinder normalt sikringer i mast, kabelskab eller transformerstation med første tavle eller første afgrænsningssted i installationen.</p> <p>En ledning fra afgrænsningsmuffe i forsyningsledningen til hovedsikringen (hovedbly) i installationen betragtes som stikledning.</p> <p>Forsynes række- og kædehuse gennem fælles stikledning, betragtes ledningerne mellem husene som hovedledninger.”</p>

Kilde: Forsyningstilsynet.

Note: Listen er udarbejdet i samarbejde med Dansk Energi.

3.4 TILGANGE OG AFGANGE AF NETKOMPONENTER

Til brug for benchmarking skal netvirksomhederne indberette årets primo og ultimo beholdning samt årets tilgange og afgang af de netkomponenter, som er angivet i Tabel 3 ovenfor. [\[skal indtastes i stk. eller km\]](#)

Det skal bemærkes, at der ved indberetning af til- og afgang af netkomponenter, gælder samme retningslinjer som beskrevet ovenfor i afsnit 3.3. Det betyder blandt andet, at netvirksomheden kun må indberette tilgange af netkomponenter der i) er omfattet af den bevillingspligtig aktivitet, ii) ejes af den indberettende netvirksomhed og iii) er i drift.

For afgang gælder, at hvis netvirksomheden foretager en delvis udskiftning eller forbedring af en netkomponent, anses det hverken som en afgang eller en efterfølgende tilgang. Før netvirksomheden kan registrere en afgang af en netkomponent, skal hele netkomponenten enten ikke længere være ejet af netvirksomheden eller være taget permanent ud af drift.

I Tabel 6 nedenfor er gengivet et udsnit af indberetningsskemaet for tilgange og afgang af netkomponenter i ENAO. Det fremgår af tabellen, at netvirksomheden skal indberette beholdningen primo og ultimo året samt tilgange og afgang af netkomponenter.

TABEL 6 | UDSNIT AF SKEMA FOR TIL- OG AFGANGE AF NETKOMPONENTER

Tilgange og afgang af netkomponenter				
I felterne nedenfor angives samlet tilgang og afgang i antal (stk.) eller kilometer (km) af de enkelte typer anlæg.				
30-60 kV komponenter	Primo	Tilgange	Afgang	Ultimo
Tryksat oliekabel (km): *	<input type="text"/>	<input type="text"/>	<input type="text"/>	<input type="text" value="0"/>
Søkabel (km): *	<input type="text"/>	<input type="text"/>	<input type="text"/>	<input type="text" value="0"/>
Andre kabler (km): *	<input type="text"/>	<input type="text"/>	<input type="text"/>	<input type="text" value="0"/>
Luftledning (km): *	<input type="text"/>	<input type="text"/>	<input type="text"/>	<input type="text" value="0"/>
Åbnet felt med adskiller (stk.): *	<input type="text"/>	<input type="text"/>	<input type="text"/>	<input type="text" value="0"/>
Målere	Primo	Tilgange	Afgang	Ultimo
Fjernflæste (stk.): *	<input type="text"/>	<input type="text"/>	<input type="text"/>	<input type="text" value="0"/>
Ikke-fjernflæste (stk.): *	<input type="text"/>	<input type="text"/>	<input type="text"/>	<input type="text" value="0"/>

Kilde: Energitilsynets online indberetningssystem ENAO.

Note: Der er kun vist et udsnit af de i alt 32 netkomponenter, som skal indberettes.

Beholdningen af netkomponenter ultimo året skal modsvare det totale antal af den pågældende netkomponent, som netvirksomheden har indberettet under *Netkomponenter og GIS-fordeling*.

Forsyningstilsynet bemærker, at til- og afgang af netkomponenter ikke skal specificeres på de fire GIS-zoner.

3.5 TILGANGE OG AFGANGE AF AKTIVER BASERET PÅ KOSTPRIS

Netvirksomhederne skal i år indberette beholdningen af aktiver og netaktiver primo og ultimo reguleringsåret 2018, opgjort i kostpris, som anvendes ved opgørelsen af netvirksomhedens fremadrettede og historiske aktivbase. [\[skal indtastes i kr.\]](#)

For tilgange skal netvirksomheden indberette kostprisen af de aktiver, som er idriftsat i reguleringsåret. Den totale tilgang, som er tilgået i reguleringsåret, er tilsvarende til den værdi, som den fremadrettede aktivbase skal tillægges før afskrivninger og nedskrivninger.

For afgang skal netvirksomheden indberette kostprisen på de aktiver eller netaktiver, som er afgået den fremadrettede eller historiske aktivbase i reguleringsåret. Værdien som skal indberettes, er svarende til den oprindelige kostpris før alle afskrivninger eller nedskrivninger siden idriftsættelsen af aktivet eller netaktivet.

Det skal bemærkes, at idriftsatte aktiver som er fuldt afskrevet fortsat skal indgå i opgørelser af aktiver baseret på kostpris. Kun når et aktiv ikke længere er ejet af netvirksomheden, eller taget permanent ud af drift, skal der registreres en afgang af aktiver baseret på kostpris. Det indebærer fx at afgang af netkomponenter, som er en delmængde af aktiver eller netaktiver og som skal indberettes under afsnit 3.4, i udgangspunktet kan henføres til en registrering af afgang af aktiver baseret på kostpris.

For alle netaktiver, som er idriftsat før 2000 og som stadig indgår i den regulerede økonomi, skal kostprisen opgøres til den standardpris, korrigeret med prisindeks til niveau på det beregnede investeringstidspunkt, som blev anvendt til opgørelse af netvirksomhedens åbningsbalance, jf. § 51 i bekendtgørelse nr. 944 af 9. oktober 2001 om indtægtsrammer og åbningsbalancer for netvirksomheder og transmissionsvirksomheder.

For både primo, ultimo, til- og afgang af aktiver baseret på kostpris, skal netvirksomhederne ligeledes opdele totalerne efter netvirksomhedens egne faktiske anvendte afskrivningsperioder. De anvendte afskrivningsperioder på aktiver og netaktiver, skal overholde de standardlevetider, som er defineret i hhv. bilag 5 i indtægtsrammebekendtgørelse nr. 969 af 2018 og bilag 1 i indtægtsrammebekendtgørelse nr. 195 af 2016.³

³ Beholdningen af aktiver baseret på kostpris primo og ultimo året, skal ikke forveksles med det historiske og fremadrettede forrentningsgrundlag, som anvendes til at fastsætte netvirksomhedens forrentningsramme. Forrentningsgrundlaget består af afskrevne og nedskrevne værdier, og adskiller sig dermed fra kostpris, som skal opgøres uden eventuelle afskrivninger eller nedskrivninger fra idriftsættelsestidspunktet.

Forsyningstilsynet bemærker, at netvirksomhederne skal indberette kostpris for alle aktiver og netaktiver, som indgår i henholdsvis den fremadrettede og historiske aktivbase, og ikke alene kostprisen for de netkomponenter, som indgår i den økonomiske benchmarking af netvirksomhederne. Forsyningstilsynet bemærker endeligt, at til- og afgang af aktiver baseret på kostpris ikke skal specificeres på de fire GIS-zoner.

I Boks 2 nedenfor er angivet et eksempel på, hvordan kostpriser for anskaffede og skrottede målere skal indberettes i ENAO.

BOKS 2 | EKSEMPEL PÅ INDBERETNING AF TILGANGE OG AFGANGE I AKTIVBASEN BASERET PÅ MÅLERNES KOSTPRIS

- ⇒ Netvirksomheden har primo året 50.000 målere, som oprindeligt blev anskaffet og idriftsat til en kostpris på 120 mio. kr. og som afskrives over 15 år, svarende til 8 mio. kr. om året.

I ENAO skal netvirksomheden indberette 120 mio. kr. i *Primo (kr.)* beholdning af aktiver baseret på kostpris med en tilhørende afskrivningsperiode på 11-20 år.

- ⇒ Netvirksomheden opsatte 10.000 fjernafmålede målere 1. januar med en kostpris på 24 mio. kr. Netvirksomheden vælger at anvende en afskrivningsperiode på 15 år. For året skal netvirksomhedens aktivbase dermed tilføres 24. mio. kr. og afskrivninger hævses med 1,6 mio. kr., så aktivbasens beholdning ultimo året er 22,4 mio. kr. større.

I ENAO skal netvirksomheden indberette 24 mio. kr. i *Tilgange (kr.)* af aktiver baseret på kostpris med en afskrivningsperiode på 11-20 år.

- ⇒ I løbet af året har netvirksomheden skrottet 6.000 fjernafmålede målere, som oprindeligt blev anskaffet og idriftsat til en kostpris på 12 mio. kr. Målerne havde en afskrivningsperiode på 15 år svarende til årlig afskrivninger på 0,8 mio. kr. Ved tidspunkt for skrotning havde målerne en restlevetid på 5 år, svarende til en bogført restværdi på 4 mio. kr.

I løbet af året har samme netvirksomhed fuldt ud afskrevet 3.000 ikke-fjernafmålede målere, som oprindeligt blev anskaffet og idriftsat til en kostpris på 7 mio. kr. Netvirksomheden valgte at anvende en afskrivningsperiode på 20 år for målerne. Ultimo året er den bogførte værdi af de 3.000 målere derfor 0 kr., men alle målere er fortsat i drift.

I ENAO skal netvirksomhed derfor indberette 12 mio. kr. i *Afgange (kr.)* af aktiver baseret på kostpris med en tilhørende afskrivningsperiode på 11-20 år.

Kostprisen på 7 mio. kr. for de ikke-fjernafmålede målere skal fortsat indgå i beholdningen af aktiver baseret på kostpriser, da målerne er idriftsat.

- ⇒ I ENAO skal netvirksomhed indberette 125 mio. kr. i *Ultimo (kr.)* beholdning af aktiver baseret på kostpris med en tilhørende afskrivningsperiode på 11-20 år. Beløbet svarer til kostpris primo tillagt tilgange og fratrukket afgang af kostpriser med afskrivningsperiode på 11-20 år.
-

TABEL 7 | INDBERETNING AF TIL- OG AFGANGE FOR ANSKAFFELSESVÆRDIER

Tilgange og afgang af aktiver baseret på kostpris

I felterne nedenfor angives årets totale beholdning af anskaffede aktiver baseret på kostpris (kr.) opgjort primo og ultimo samt tilgange og afgang. De totale kostpriser skal også fordeles på netvirksomhedens egne faktiske anvendte afskrivningsperioder.

	Primo (kr.)	Tilgange (kr.)	Afgang (kr.)	Ultimo (kr.)
Årets totale kostpriser i aktivbasen: *	<input type="text"/>	<input type="text"/>	<input type="text"/>	0
Afskrivningsperiode	Primo (kr.)	Tilgange (kr.)	Afgang (kr.)	Ultimo (kr.)
1-10 år: *	<input type="text"/>	<input type="text"/>	<input type="text"/>	0
11-20 år: *	<input type="text"/>	<input type="text"/>	<input type="text"/>	0
21-30 år: *	<input type="text"/>	<input type="text"/>	<input type="text"/>	0
31-40 år: *	<input type="text"/>	<input type="text"/>	<input type="text"/>	0
41-50 år: *	<input type="text"/>	<input type="text"/>	<input type="text"/>	0
51- år: *	<input type="text"/>	<input type="text"/>	<input type="text"/>	0
Ukendt afskrivningsperiode: *	<input type="text"/>	<input type="text"/>	<input type="text"/>	0

Fil vedhæftelser

Hvis der har været aktiver, der har en ukendt afskrivningsperiode, skal der vedhæftes dokumentation herunder. Vælg filtypen "Anskaffelser med ukendt afskrivningsperioder".

Fil
Slet fil

Vedhæft fil

Kilde: Energitilsynets online indberetningssystem ENAO.

3.6 ØVRIGE TEKNISKE DATA

3.6.1 INSTALLERET TRANSFORMERKAPACITET

Netvirksomhederne skal indberette, hvor meget transformerkapacitet netvirksomheden har installeret i sit net. [\[skal indtastes i MVA\]](#)

Den installerede transformerkapacitet opgøres som summen af installeret transformerkapacitet i samtlige af netvirksomhedernes spændingssatte transformere. Transformere, der fungerer som reserve, skal kunne spændingssættes inden for én time for at kunne tælle med i opgørelsen.

Netvirksomheden skal indberette summen af den leverede effekt, målt i MVA, for alle transformere med net tilsluttet på henholdsvis 10-20 kV niveau samt 30-60 kV niveau, jf. Tabel 8.

TABEL 8 | INDBERETNING AF INSTALLERET TRANSFORMERKAPACITET

Øvrige tekniske data	
I felterne nedenfor angives samlet mængde af den installeret transformerkapacitet (MVA) og leveret mængde elektricitet (kWh).	
Indberetningstype	
Installeret transformerkapacitet 10-20 kV (MVA): *	<input type="text"/>
Installeret transformerkapacitet 30-60 kV (MVA): *	<input type="text"/>
Leveret elektricitet (kWh): *	<input type="text"/>

Kilde: Forsyningstilsynets online indberetningssystem ENAO.

Transformere, hvorpå der er monteret tilkøbsudstyr såsom forskellige former for kølelementer, der forårsager, at transformeren kan håndtere en højere belastning, skal indgå i den kategori, som er svarende til transformerenes kapacitetsbelastning med tilkøbsudstyr. Er en transformers kapacitetsbelastning eksempelvis 16 MVA, men med installation af tilkøbsudstyr 20 MVA, skal transformeren indgå i optællingen med 20 MVA.

3.6.2 LEVERET ELEKTRICITET

Netvirksomhederne skal indberette den leverede mængde elektricitet, som i indtægtsrammebekendtgørelsens § 2, nr. 11 er defineret som:

Leveret elektricitet: Antal kWh leveret af netvirksomheden til slutbruger eller anden aftager.

Indberetning af den leverede mængde elektricitet i benchmarkingen skal være samme oplysning af leverede mængde elektricitet, netvirksomheden oplyser ved aflæggelse af reguleringsregnskabet. [\[skal indtastes i kWh\]](#)

3.6.2 ANDRE INDIVIDUELLE FORHOLD

Af indtægtsrammebekendtgørelsens § 10, stk. 2, fremgår det, at Forsyningstilsynet i forbindelse med den økonomiske benchmarking skal tages passende hensyn til individuelle forhold, som en netvirksomhed kan dokumentere er fordyrende:

"§ 10, stk. 2. Forsyningstilsynet udarbejder metoden for benchmarkingen. Metoden skal bygge på fagligt anerkendte metoder og i vidt omfang være neutral mellem drifts- og investeringsomkostninger. Metoden skal endvidere sikre, at de anvendte benchmarkingydelse i vidt omfang beskriver netvirksomhedernes omkostninger, og at der tages passende hensyn til individuelle, dokumenterede og fordyrende rammevilkår."

Netvirksomheden har derfor i forbindelse med indberetning af data til Forsyningstilsynets økonomiske benchmarking mulighed for at indsende oplysninger, hvis netvirksomheden vurderer, at den er underlagt et individuelt rammevilkår, som er fordyrende for netvirksomheden.

Benchmarkingekspertgruppen har i deres afsluttende rapport opstillet en række kriterier for, hvad der skal gøre sig gældende, for at et forhold betragtes som et rammevilkår:

- Et rammevilkår er et forhold, som rammer netvirksomhederne forskelligt
- Et rammevilkår har betydning for netvirksomhedernes omkostninger
- Et rammevilkår ligger uden for netvirksomhedens kontrol

Netvirksomhederne skal derfor som en del af indberetningen udarbejde en dybdegående beskrivelse, som forholder sig til de tre overordnede punkter, og på den baggrund begrunde, at der er tale om et individuelt og fordyrende rammevilkår.

Forsyningstilsynet forventer i forbindelse med sagsbehandlingen af det indberettede forhold at stille krav om, at forholdet skal kunne dokumenteres af en ekstern ekspert.

3.7 LEDELSESPÅTEGNING OG REVISORERKLÆRING

Netvirksomhedens indberetning af oplysninger registreres først hos Forsyningstilsynet, når virksomhedens ledelse har indsendt indberetning og revisor derefter har påtegnet indberetningen via ENAO.

Virksomhedens ledelse og revisor erklærer herved, at virksomhedens indberetning af omkostningsdata er udarbejdet i overensstemmelse med Forsyningstilsynets konteringsvejledning, samt i overensstemmelse med årsregnskabslovens principper. Specielt med fokus på at kontering af indirekte produktionsomkostninger følger principper for virksomheder i regnskabsklasse C.

Netvirksomheden skal til indberetningen af data til brug for benchmarkingen i ENAO vedhæfte en underskrevet ledelsepåtegning.

Revisoren påtegner netvirksomhedens indberetning af omkostninger til brug for benchmarkingen i ENAO ved at vedhæfte en udfyldt og underskrevet revisorerklæring.

Skabelon til brug for ledelsespåtegning såvel som en skabelon for revisorerklæring kan findes på Forsyningstilsynets hjemmeside.

3.8 TEKNISK REVISION

For at kunne foretage en retvisende benchmarking, er det vigtigt, at datagrundlaget er korrekt. Det gælder også de tekniske data, som netvirksomhederne bliver sammenlignet på baggrund af.

Forsyningstilsynet vil derfor fremadrettet udarbejde en procedure for en teknisk revision, som skal sikre at de tekniske data indberettes ens på tværs af netvirksomhederne og efter de retningslinjer, som fremgår af vejledningen. Forsyningstilsynet har på nuværende tidspunkt ikke taget stilling til, hvordan revisionen konkret vil foregå.



Vejledning til indberetning af afbrudsstatistik for netvirksomhedens leveringskvalitet i 2018

AFBRUDSSTATISTIK FOR 2018

DEN 22. MARTS 2019

FORSYNINGSTILSYNET
Carl Jacobsens Vej 35
2500 Valby

Tlf. 4171 5400
post@forsyningstilsynet.dk
www.forsyningstilsynet.dk

Indhold

1. INDLEDNING.....	3
2. DEFINITIONER	3
3. INDBERETNING AF DATA FOR LEVERINGSKVALITET	5
3.1. INDBERETNINGSFRIST.....	5
3.2. OVERSIGT OVER INDBERETNINGSSKEMAER.....	5
3.3. INDBERETNING AF STAMDATA.....	6
3.4. SKEMA 1: AFBRUDSHYPPIGHED- OG VARIGHED PÅ AGGREGERET NIVEAU.....	7
3.5. SKEMA 2: AFBRUDSHYPPIGHED PÅ ENKELTKUNDENIVEAU	14
3.6. SKEMA 3: AFBRUDSVARIGHED PÅ ENKELTKUNDENIVEAU.....	15
3.7. SÆRLIGE PROBLEMSTILLINGER VED INDBERETNING AF AFBRUDSSTATISTIK.....	17

1. INDLEDNING

Denne vejledning beskriver, hvornår og hvordan indberetning af afbrudsstatistik til Forsyningstilsynets årlige måling af netvirksomhedernes leveringskvalitet skal foretages. Vejledningen indeholder en række eksempler med henblik på at fremme forståelsen af vejledningen og indberetning af afbrudsstatistik til Forsyningstilsynet.

Afbrud, der har fundet sted fra og med 1. januar 2018, skal indrapporteres i henhold til denne vejledning. Vejledningen er gældende for de indberetninger, der skal foretages i 2019.

Netvirksomhederne skal indberette afbrudsstatistik til Forsyningstilsynet i 2019 i henhold til bekendtgørelse om indtægtsrammer for netvirksomhederne nr. 969 af den 27. juni 2018. Det fremgår heraf, at Forsyningstilsynet ved fastsættelse af netvirksomhedernes indtægtsrammer, skal foretage 1-årige fradrag for utilstrækkelig leveringskvalitet. Fradrag finder sted i det reguleringsår, som ligger 2 år efter det reguleringsår, hvor netvirksomheden har haft utilstrækkelig leveringskvalitet.

Måling af leveringskvaliteten er baseret på oplysninger fra netvirksomheden, som indsendes til Forsyningstilsynet. Fristen for at indberette afbrudsstatistik til Forsyningstilsynet er den 31. maj 2019.

Hvis der skulle opstå problemer eller være spørgsmål til indberetningen, som ikke besvares i denne vejledning, er netvirksomhederne velkomne til at kontakte Forsyningstilsynet for yderligere vejledning.

2. DEFINITIONER

NETOMRÅDE

Et nærmere afgrænset område, hvortil der er givet bevilling til at drive netvirksomhed, jf. § 5, nr. 14 i elforsyningsloven (LBK nr. 52 af 17. januar 2019).

ENAO

Forsyningstilsynets elektroniske indberetningssystem "[ENergiAnmeldelse Online](#)".

FORBRUGER

Forbruger af elektricitet, der mod betaling til netvirksomheden, er tilsluttet det kollektive elforsyningsnet.

FØLGEAFBRUD

Efterfølgende (evt. gentagende) afbrud af én eller flere kunder, som følge af fx fejlsøgning, omlægninger i nettet, til-/frakobling af reserveforsyningsanlæg eller ved midlertidig eller permanent reparation af en fejlramt anlægsdel. Det er en forudsætning, at alle efterfølgende afbrud kan henføres til samme initierende fejl eller driftsforstyrrelse eller er en direkte følgevirkning heraf, fx fejlsøgning eller efterfølgende reparationsarbejde. Afbruddet omfatter kun kunder, som var berørt af den initierende hændelse.

KUNDE

Forbruger eller producent af elektricitet, der mod betaling til netvirksomheden er tilsluttet det kollektive elforsyningsnet. Som kunde betragtes enhver, der disponerer over en installation identificeret ved et aftagenummer.

Ved indberetning bør indberetter være særlig opmærksom på følgende:

- "Kunder" er opdelt i henholdsvis forbrugere og producenter, jf. definitioner heraf i indeværende afsnit.
- Flere kunder forsynet via samme stikledning optælles som flere kunder.
- En kunde med fx to aftagenumre, henholdsvis købs- og salgsmålere, er at betragte i denne sammenhæng som to kunder.
- Kunder, der er tilsluttet med en midlertidig tilslutning til det kollektive elforsyningsnet i mindre end én uge (7 x 24 timer), fritages som kunde i afbrudsstatistikken, idet det vil være af stor administrativ byrde at redegøre for alle sådanne midlertidige tilslutninger. Således er midlertidige kundetilslutninger ikke omfattet af indberetning i henhold til denne vejledning.

KUNDEAFBRUD

Manglende forsyning af el til én kunde. En afbrydelse af forsyningen til én kunde svarer således til ét afbrud. To uafhængige hændelser, hvor samme kunde mister forsyningen, svarer til to afbrud. En hændelse, hvor forsyningen forsvinder til 10 forskellige kunder, svarer til 10 afbrud.

KUNDEANTAL

Det samlede antal kunder pr. statistikområde. Kundeantallet opgøres både samlet og opdelt for henholdsvis forbrugere og producenter.

NETVIRKSOMHED

Virksomhed med bevilling, der driver distributionsnet, jf. § 5, nr. 15 i elforsyningsloven.

PRODUCENTER

Producent af elektricitet, der mod betaling til netvirksomheden er tilsluttet det kollektive elforsyningsnet. Ved producenter forstås elproducerende kunder, der ikke har forbrug ud over det, der normalt er nødvendigt for drift, eftersyn og vedligeholdelse af det elproducerende anlæg. Kunder med husstandsbaseerede produktionsanlæg, fx nettoafregnede solcelleanlæg eller husstandsvindmøller, regnes ikke som producenter.¹

STATISTIKOMRÅDE

Geografisk og teknisk afgrænset område inden for netvirksomhedens netområde, for hvilket der føres selvstændig statistik.

Til måling af leveringskvalitet skelnes statistikområder på følgende spændingsniveauer:

- 25-99 kV
- 1-24 kV
- 0,4 kV

¹ Producenter er tidligere blevet betegnet som "Kunder med særlige vilkår".

Den geografiske grænse mellem to statistikområder går ved den ejermæssige grænse til en nabovirksomheds netområde eller ved overgang til kundeinstallationer på samme spændingsniveau.

Den tekniske grænse går normalt ved transformation til højere eller lavere spændingsniveau. Hvis den samme virksomhed fx har bevilling til et 1-24 kV og et 25-99 kV net i samme geografiske område, betragtes dette som to statistikområder.²

STAMDATA

Netvirksomhedens navn, CVR-nummer og kundeantal for hvert statistikområde i netvirksomhedens netområde.

3. INDBERETNING AF DATA FOR LEVERINGSKVALITET

Hver virksomhed indberetter data for alle statistikområder i virksomhedens netområde for det seneste hele kalenderår. Virksomheden indberetter stamdata samt kundeafbrud elektronisk i ENAO. Forsyningstilsynet skal på forlangende have udskrift eller elektronisk dataudtræk af samtlige oplysninger i de detaljerede afbrudsrapporter.

Uanset om virksomheden i løbet af 2018 har haft afbrudshændelser i netområdet, skal virksomheden foretage indberetning af data til Forsyningstilsynet, jf. afsnit 3.3.

Tilgang til den elektroniske indberetning i ENAO findes på følgende link:

<https://enao.forsyningstilsynet.dk>

3.1. INDBERETNINGSFRIST

Fristen for indberetning af virksomhedens afbrudsstatistik i 2018 til måling af virksomhedernes leveringskvalitet er 31. maj 2019.

3.2. OVERSIGT OVER INDBERETNINGSSKEMAER

Når indberetningsblanketten for leveringskvalitet er valgt inde i ENAO, kommer der en oversigt over de underliggende skemaer i panelet til venstre.³ I panelet kan virksomheden følge med i hvilke skemaer, der er udfyldt, og se hvis der skulle opstå fejl eller mangle en indberetning af data.

Indberetningsblanketten har tre forskellige indberetningsskemaer henholdsvis:

- **Skema 1:** Afbrudshyppighed og varighed på aggregeret niveau
 - a) Lavspænding (0,4 kV)
 - b) 1-24 kV
 - c) 25-99 kV

² For en detaljeret beskrivelse henvises til Forsyningstilsynets vejledning for indberetning af netkomponenter.

³ For nærmere beskrivelse henvises til vejledningen "Kom godt i gang med ENAO".

- **Skema 2:** Afbrudshyppighed på enkeltkundeniveau
 - d) Lavspænding (0,4 kV)
 - e) 1-24 kV
- **Skema 3:** Afbrudsvarighed på enkeltkundeniveau
 - f) Lavspænding (0,4 kV)
 - g) 1-24 kV

Netvirksomheden skal kun udfylde de relevante skemaer. Det betyder, at en netvirksomhed, som kun har distributionsnet i statistikområdet 25-99 kV, skal udfylde ét skema (punkt c i Skema 1). Har netvirksomheden også distributionsnet, som forsyner i statistikområderne Lavspænding (0,4 kV) og 1-24 kV, vil det betyde, at alle skemaer skal udfyldes (punkterne a-g).

3.3. INDBERETNING AF STAMDATA

Stamdata er oplysninger om netvirksomhedens navn, CVR-nummer og oplysninger om kundeantal de pågældende spændingsniveauer.

Oplysninger om netvirksomhedens navn og CVR-nummer vil blive indhentet fra Virk, og disse felter vil derfor automatisk være udfyldt i alle skemaer.

Stamdata for kategorierne "forbrugere i alt" og "producenter i alt" skal udfyldes for de pågældende spændingsniveauer, de pågældende poster er i Tabel 1 markeret med en rød stjerne. Udfyldes disse felter i skema 1 for Lavspænding (0,4 kV), vil de samme oplysninger automatisk blive overført til skema 2 og skema 3 for det pågældende spændingsniveau. Det samme gør sig gældende for indtastede oplysning for 1-24 kV-spændingsniveauet.

TABEL 1 | TIL INDBERETNING AF STAMDATA I ENAO

År:	2018
Statistikområde:	Lavspænding (0,4 kV)
Selskabets navn:	Test elselskab
Selskabets nr.:	10000001
Antal forbrugere i alt: *	<input type="text" value="0"/>
Antal producenter i alt: *	<input type="text" value="0"/>
Kundetotal for lavspænding (0,4 kV):	0

3.3.1. KUNDEANTAL

I forbindelse med indberetningen skal netvirksomheden for hvert af netvirksomhedens statistikområder oplyse det samlede antal kunder, som er tilsluttet distributionsnettet.

Kundeantallet opgøres aggregeret. Kundeantallet for et statistikområde skal således indeholde alle kunder, der er tilsluttet distributionsnettet i det pågældende statistikområde,

samt alle kunder, der er tilsluttet de hertil underliggende net, og som vil blive berørt af et eventuelt afbrud på det pågældende spændingsniveau. Har en netvirksomhed eksempelvis net på Lavspænding (0,4 kV) samt 1-24 kV, skal der således i kundeantallet for 1-24 kV som hovedregel medtælles kunderne fra Lavspænding (0,4 kV). Ligeledes skal en netvirksomhed, som eksempelvis kun har net på 25-99 kV, i kundeantallet medtælle alle kunder på underliggende net uafhængigt af bevillingsindehavende netvirksomhed.

I praksis betyder dette:

- at en indberetning af 0 kunder samt km net >0 for et givet statistikområde i hovedreglen vil være forkert. Hvis en netvirksomhed har net i statistikområdet 1-24 kV uden at have nogle kunder tilsluttet direkte på dette statistikområde, vil kundeantallet for 1-24 kV som udgangspunkt svare til kundeantallet på Lavspænding (0,4 kV).
- at kundeantallet som udgangspunkt altid vil være mindst lige så højt for overliggende statistikområder i netvirksomhedens netområde.⁴ Kundeantallet på 1-24 kV vil derfor forventeligt være mindst lige så stort som kundeantallet på Lavspænding (0,4 kV).

I det samlede kundeantal indgår alle kunder, dvs. både forbrugere og producenter. Derudover skal fordelingen af det samlede antal kunder på forbrugere og producenter også indberettes. Dette angives i indberetningsskemaet ud for "heraf antal forbrugere i alt" samt "heraf antal producenter i alt".

Det samlede kundeantal pr. år i hvert statistikområde opgøres som antallet af kunder pr. 31. december.

3.3.2. KILOMETER NET

Ved tidligere indberetninger af data til måling af leveringskvalitet, har det været et krav at netvirksomhederne indberetter kilometer net for hvert statistikområde. Forsyningstilsynet har valgt, at netvirksomhederne ikke skal indberette kilometer net, når der indberettes afbrudsstatistik til måling af leveringkvalitet i 2019. Ved fastsættelse af 1-årige fradrag for utilstrækkelig leveringskvalitet, vil Forsyningstilsynet fremadrettet anvende netvirksomhedens indberetning til den økonomiske benchmarking, hvor netvirksomhederne ligeledes skal indberette net på de samme inddelte statistikområder.

3.4. SKEMA 1: AFBRUDSHYPPIGHED- OG VARIGHED PÅ AGGREGERET NIVEAU

Netvirksomheden indberetter i skema 1 det samlede antal kundeafbrud samt afbrudte minutter fordelt på fem afbrudskategorier, se afsnit 3.4.1. Indberetningen foretages særskilt for forbrugere og producenter.

⁴ Dette vil dog ikke altid være tilfældet. Hvis en netvirksomhed med net på Lavspænding (0,4 kV) samt 1-24 kV kun ejer en del af de overliggende 1-24 kV-net (fx pga. en fusion), kan kundetallet på Lavspænding (0,4 kV) godt være højere end på 1-24 kV.

TABEL 2 | SKEMA FOR AFBRUDSSTATISTIK PÅ AGGREGERET NIVEAU

Forbrugere	Afbudshyppighed		Afbudsvarighed	
	Samlet antal kundeafbrud pr. år	Andel af kunder (forbrugere pr. år) der oplever afbrud	Samlet antal kundeafbrudsminutter pr. år	Afbudsminutter pr. kunde (forbrugere pr. år)
Uvarslede afbrud i eget statistikområde: *	<input type="text"/>	0	<input type="text"/>	0
Varslede afbrud i eget statistikområde: *	<input type="text"/>	0	<input type="text"/>	0
Afbrud som følge af tredjepart i eget statistikområde: *	<input type="text"/>	0	<input type="text"/>	0
Afbrud som følge af force majeure i eget statistikområde: *	<input type="text"/>	0	<input type="text"/>	0
Afbrud som følge af fejl/arbejde uden for eget statistikområde: *	<input type="text"/>	0	<input type="text"/>	0
Afbrud i alt:		0	0	0

For hvert af netvirksomhedens egne statistikområder udfyldes de tomme felter, jf. Tabel 2. Felter hvor der står "0" er alle beregningsfelter, der automatisk beregnes, når netvirksomheden udfylder i de øvrige felter. Skemaet, som er vist i Tabel 2, er til indberetning af data for forbrugere. I ENAO er der et tilsvarende skema for producenterne i fortløbelse af det ovenstående.

3.4.1. KATEGORISERING AF AFBRUD

Når skema 1 udfyldes af netvirksomheden, skal de enkelte afbrudshændelser og de tilhørende kundeafbrud samt kundeafbrudsminutter inddeles i følgende fem kategorier:

1. Uvarslede afbrud i eget statistikområde
2. Varslede afbrud i eget statistikområde
3. Afbrud som følge af tredjepart i eget statistikområde
4. Afbrud som følge af force majeure i eget statistikområde
5. Afbrud som følge af fejl/arbejde uden for eget statistikområde

De fem kategorier defineres i denne sammenhæng på følgende måde:

1. Uvarslede afbrud i eget statistikområde

Afbrud af en kunde, som hverken kan henføres til andet statistikområde, force majeure, tredjepartspåvirkning eller som har været varslet.

2. Varslede afbrud i eget statistikområde

Afbrud af en kunde annonceret over for kunden i tilstrækkelig god tid gennem et egnet medie forud for afbruddet med angivelse af dato, klokkeslæt og forventet varighed af afbruddet.

Forsyningstilsynet finder, at et afbrud anses som varslet i tilstrækkelig god tid, når varslingen sker mindst 48 timer før afbruddet/arbejdet planlægges påbegyndt, således at alle berørte kunder har mulighed for at indrette sig efter den manglende forsyning.

Forsyningstilsynet finder, at varsling kan foregå ved:

- fremsendelse af brev eller varslingskort til installationsadressen
- e-mail, e-Boks, SMS eller lignende elektronisk varsling
- opslag på installationsadressen

Ved aftale direkte med kunden og ved personlig henvendelse anses det også som varsling i tilstrækkelig god tid, når varslingen sker på selve dagen umiddelbart inden afbrydelsen.

Det er op til netvirksomheden at vælge den eller de varslingsmetoder, som netvirksomheden vurderer, er mest effektiv. Det er imidlertid en forudsætning, at netvirksomheden kan stå inde for, at alle berørte kunder bliver varslet.

Såfremt netvirksomheden oplever en situation, hvor en afbrudsvarsling ikke omfatter samtlige kunder, som berøres af hændelsen, er afbruddet som udgangspunkt at betragte som uvarslet i forhold til alle kunderne. Udgør de uvarslede kunder en meget lille andel af de berørte kunder, og kunne netvirksomheden ikke under normale omstændigheder forventes at være bekendt med, at disse kunder ville blive afbrudt, kan afbrudshændelsen dog betragtes som varslet.

I tilfælde af at netvirksomheden oplever en sådan situation, bedes den henvende sig til Forsyningstilsynet på anmeldelser@forsyningstilsynet.dk. Forsyningstilsynet vil herefter tage særskilt stilling til, hvordan den specifikke afbrudshændelse skal håndteres.

3. Afbrud som følge af tredjepart i eget statistikområde

Afbrud som følge af tredjepart er afbrud i eget statistikområde forårsaget af ydre påvirkninger, der er menneskeskabte, og som hverken direkte eller indirekte kan tilskrives netvirksomheden eller underentreprenører til netvirksomheden.

Tredjepartpåvirkninger kan fx skyldes:

- påkørsler
- hærværk
- træfældning eller træbeskæring
- grave- og jordarbejde

Hvis et kabel overgraves af en tredjepart, hvor entreprenøren har indhentet ledningsoplysning hos den berørte netvirksomhed, og denne viser sig at være fejlbehæftet fx at ledningsoplysning om kablets placering i jord ikke stemmer overens med den faktiske placering, kan afbrudshændelsen ikke kategoriseres som afbrud som følge af tredjepart.

I tilfælde af varslede afbrud, som alene kan tilskrives påvirkning som følge af tredjepart, kan afbruddet indberettes som følge af tredjepart.

4. Afbrud som følge af force majeure i eget statistikområde

Afbrud som følge af force majeure i eget statistikområde er afbrud, der opstår som følge af ekstreme forhold eller enkeltstående hændelser af fuldstændig uforudsigelig karakter.

Forsyningstilsynet bemærker, at et specifikt afbrud kun kan falde under denne kategori, såfremt det specifikke afbrud er forårsaget af en hændelse, som netvirksomheden ikke kunne have forudset, og som netvirksomheden ikke har haft mulighed for at gardere sig i mod. I tilfælde af at netvirksomheden kunne have forhindret materielle skader, som følge af ekstreme vejrforhold, betragter Forsyningstilsynet generelt ikke dette afbrud som forårsaget af force majeure.

Såfremt netvirksomheden ønsker at få betegnet en afbrudshændelse som force majeure, skal der i tillæg til indberetningsskemaet indsendes en særskilt begrundet anmodning herom til Forsyningstilsynet, der herefter træffer konkret afgørelse. Henvendelsen skal ske på mail til anmeldelser@forsyningstilsynet.dk.

5. Afbrud som følge af fejl/arbejde uden for eget statistikområde

Afbrud som følge af fejl uden for eget statistikområde, som fører til kundeafbrud i eget statistikområde, omfatter i udgangspunktet følgende:

- manglende levering til egne kunder som følge af fejl/arbejde i overliggende statistikområde i andet eller i eget netområde.
- fejl i samme statistikområde i anden netvirksomheds netområde.
- fejl i kundeinstallationer (evt. i en anden netvirksomheds netområde), herunder fejl/arbejde på stikledninger eller stikledningskninger, når hændelsen fører til yderligere kundeafbrud.

3.4.2. AFBUDSHYPPIGHED

Til beregning af afbrudshyppigheden indberetter netvirksomhederne det samlede antal kundeafbrud.

Til beregning af afbrudshyppighed indgår gentagende følgeafbrud, hvor én eller flere kunder oplever to eller flere afbrud initieret af samme årsag, fx intermitterende fejl, udkobling i forbindelse med fejlsøgning eller til-/frakobling af mobilt elværk, ikke i beregningen. Ved følgeafbrud er det dermed kun 1. følgeafbrud, som indgår i indberetningen af afbrudshyppighed.

Under "Samlet antal kundeafbrud pr. år" i skema 1 angives det samlede antal kundeafbrud pr. år fordelt på de fem afbrudskategorier, jf. afsnit 3.4.1. Hver gang én kunde afbrydes, tæller det som ét kundeafbrud. En afbrudshændelse, hvor 100 kunder afbrydes, svarer således til 100 kundeafbrud.

En netvirksomhed, som er ansvarlig for en afbrudshændelse, registrerer dette som afbrud i eget statistikområde og optæller det samlede antal afbrudte kunder i forbindelse med hændelsen. I antal kundeafbrud medtælles således netvirksomhedens egne afbrudte kunder uafhængigt af statistikområde, såvel som eventuelle afbrudte kunder i andre netområder, dvs. afbrud af en anden netvirksomheds kunder. I sidstnævnte tilfælde vil den anden netvirksomhed registrere kundeafbruddene som "afbrud som følge af fejl uden for eget statistikområde".

Afbrudshyppigheden indberettes for alle statistikområder i netvirksomhedens netområde. Har en netvirksomhed ikke oplevet afbrud i et givet statistikområde, angives der blot "0" ved "Samlet antal kundeafbrud pr. år".

Når netvirksomheden indberetter afbrudsstatistik, er det vigtigt at være opmærksom på, at der kan forekomme forskellige scenarier i forbindelse med afbrud i over- og underliggende net.

ILLUSTRATION 1 | EKSEMPEL PÅ AFBRUDSSAMMENHÆNGE MELLEM STATISTIK-OMRÅDER



Illustration 1 viser et eksempel på sammenhængen mellem et statistikområde på 1-24 kV (overliggende net) og et på 0,4 kV (underliggende net). I dette eksempel kan der overordnet set forekomme afbrud fire steder i de to statistikområder, jf. de røde linjer i figuren.

For det første kan der ske et afbrud i det overliggende net (1-24 kV), dette vil medføre, at alle tilsluttede kunder på de to spændingsniveauer vil opleve afbrud. Der kan ligeledes ske et afbrud på det underliggende net (0,4 kV), hvor kun alle tilsluttede kunder på dette niveau vil opleve afbrud. Et tredje scenarie er, at der sker et afbrud på det overliggende net, men kun på den tilslutning, som fører ud til de slutbrugere, som anvender det højere spændingsniveau – her illustreret ved industrikunder. Det sidste scenarie er et afbrud på det høje spændingsniveau, men hvor kun kunder på det underliggende spændingsniveau rammes. Der kan således forekomme en situation, hvor antal afbrud på lavspændingsnettet ikke er en delmængde af antal afbrud på det overliggende net.

I boks 1 er der gennemgået et eksempel på, hvordan indberetning af afbrudshyppighed skal foregå.

BOKS 1 | EKSEMPEL PÅ INDBERETNING AF AFBUDSHYPPIGHED

En netvirksomhed ejer net i statistikområderne lavspænding (0,4 kV) samt 1-24 kV. Kundeantallet på lavspænding (0,4 kV) er 990, og kundeantallet på 1-24 kV er 1.000 (hvoraf de 990 er kunderne fra det underliggende net).

I løbet af et år sker der fire afbrudshændelser i netvirksomhedens net:

1. Uvarslet afbrud på lavspænding (0,4 kV) som følge af en fejl i eget net. 200 kunder berøres.
2. Uvarslet afbrud på lavspænding (0,4 kV) som følge af en fejl i eget net. 20 kunder berøres.
3. Varslet afbrud på 1-24 kV i forbindelse med vedligeholdelse. Afbruddet berører 5 kunder på 1-24 kV.
4. Afbrud af alle netvirksomhedens kunder på lavspænding (0,4 kV) samt 1-24 kV som følge af manglende levering fra det overliggende net.

I skema 1 udfyldes afbrudshyppigheden som følgende:

Skema 1: Lavspænding (0,4 kV)		Skema 2: 1-24 kV	
Afbudshyppighed		Afbudshyppighed	
Forbrugere	Samlet antal kundeafbrud pr. år	Forbrugere	Samlet antal kundeafbrud pr. år
Uvarslede afbrud i eget statistikområde: *	220	Uvarslede afbrud i eget statistikområde: *	0
Varslede afbrud i eget statistikområde: *	0	Varslede afbrud i eget statistikområde: *	5
Afbrud som følge af tredjepart i eget statistikområde: *	0	Afbrud som følge af tredjepart i eget statistikområde: *	0
Afbrud som følge af force majeure i eget statistikområde: *	0	Afbrud som følge af force majeure i eget statistikområde: *	0
Afbrud som følge af fejl/arbejde uden for eget statistikområde: *	0	Afbrud som følge af fejl/arbejde uden for eget statistikområde: *	1.000
Afbrud i alt:	220	Afbrud i alt:	1.005

Kilde: Forsyningsstilsynet, konstrueret eksempel

3.4.3. AFBUDSVARIGHED

Under afbrudsvarighed indberettes summen af afbrudsminutterne for alle netvirksomhedens kundeafbrud i løbet af det pågældende år.

Til beregning af afbrudsvarighed indgår gentagende følgeafbrud, hvor én eller flere kunder oplever to eller flere afbrud initieret af samme årsag, fx intermitterende fejl, udkobling i forbindelse med fejlsøgning, til-/frakobling af mobilt elværk etc. Ved følgeafbrud indberettes således både 1. afbrud, 2. afbrud og eventuelt yderligere afbrud, og alle afbrud indgår i beregningen af afbrudsvarighed.

I tilfælde af at en netvirksomhed har haft to afbrudshændelser i løbet af et år, hvor 10 og 20 kunder blev afbrudt i henholdsvis 2 og 30 minutter, er det samlede antal kundeafbrudsminutter: $10 \cdot 2 + 20 \cdot 30 = 620$ minutter.

Afbrudsvarigheden indberettes i hele antal minutter. Ved afbrud af mere end 1 minuts varighed afrundes til nærmeste hele minutantal. Et afbrud med en varighed på x minutter og 30 sekunder rundes op til (x+1) minutter, hvor x er større end eller lig med 0. For afbrud der har en varighed på under 1 minutter, fx afbrud på 59 sekunder eller derunder, skal afbrudsvarigheden rundes ned til 0 minutter.

Den indberettede afbrudsvarighed skal i videst mulig omfang afspejle den afbrudsvarighed, som kunderne under hvert leveringspunkt/lavspændingsudførelse reelt har oplevet. Afbrudsvarigheden pr. leveringspunkt eller pr. udførelse beregnes, med mindre anden og mere detaljeret og/eller præcis opgørelsesmetode er mulig, som tiden fra afbruddet indtræffer, til alle kunder under det pågældende leveringspunkt atter har varig forsyning. I boks 2 er der gennemgået et eksempel på, hvordan indrapportering af afbrudshyppighed skal foregå.

BOKS 2 | EKSEMPEL PÅ INDBERETNING AF AFBRUDSVARIGHED

For samme netvirksomhed fra boks 1 oplyses også varigheden afbrudshændelserne:

1. Uvarslet afbrud på Lavspænding (0,4 kV) som følge af en fejl i eget net. 200 kunder berøres i 3 minutter.
2. Uvarslet afbrud på Lavspænding (0,4 kV) som følge af en fejl i eget net. 20 kunder berøres i 120 minutter.
3. Varslet afbrud på 1-24 kV i forbindelse med vedligeholdelse. Afbruddet berører 5 kunder på 1-24 kV. Varigheden er 25 minutter.
4. Afbrud af alle netvirksomhedens kunder på Lavspænding (0,4 kV) samt 1-24 kV som følge af manglende levering fra det overliggende net. Afbruddet berører 1.000 kunder på 1-24 kV. Varigheden er 10 minutter.

I skema 1 udfyldes afbrudsvarigheden som følgende:

Skema 1: Lavspænding (0,4 kV)		Skema 2: 1-24 kV	
Afbudshyppighed		Afbudshyppighed	
Forbrugere	Samlet antal kundeafbrud pr. år	Forbrugere	Samlet antal kundeafbrud pr. år
Uvarslede afbrud i eget statistikområde: *	3.000	Uvarslede afbrud i eget statistikområde: *	0
Varslede afbrud i eget statistikområde: *	0	Varslede afbrud i eget statistikområde: *	125
Afbrud som følge af tredjepart i eget statistikområde: *	0	Afbrud som følge af tredjepart i eget statistikområde: *	0
Afbrud som følge af force majeure i eget statistikområde: *	0	Afbrud som følge af force majeure i eget statistikområde: *	0
Afbrud som følge af fejl/arbejde uden for eget statistikområde: *	0	Afbrud som følge af fejl/arbejde uden for eget statistikområde: *	10.000
Afbrud i alt:	3.000	Afbrud i alt:	10.125

Kilde: Forsyningstilsynet, konstrueret eksempel

3.5. SKEMA 2: AFBRUDSHYPPIGHED PÅ ENKELTKUNDENIVEAU

Formålet med at måle på afbrudsstatistik på aggregeret niveau er, at finde de aggregerede antal afbrud samt det aggregerede antal afbrudsminutter, som en netvirksomhed har forårsaget i det forgangne år. Statistikken for enkeltkundeniveau har derimod til hensigt at belyse, hvordan enkelte kunder berøres af netvirksomhedens afbrudshændelser.

Alle netvirksomheder, der har net i statistikområderne lavspænding (0,4 kV) og/eller 1-24 kV, skal derfor indberette afbrudsstatistik for enkeltkundeniveau.

Tabel 3 viser indberetningsblankettens skema 2. Forsyningstilsynet skal kun bruge afbrudsstatistik for lavspænding (0,4 kV) og 1-24 kV. Der skelnes fortsat mellem kundetyperne forbruger og producenter, men modsat skema 1 skelnes der ikke mellem afbrudstyper. Skema 2 skal udfyldes for hvert af netvirksomhedens statistikområder.

TABEL 3 | SKEMA TIL AFBRUDSHYPPIGHED PÅ ENKELTKUNDENIVEAU

Forbrugere - Antal afbrud	Antal berørte kunder	Andel berørte kunder i %
0 *:	<input type="text" value="0"/>	
1 *:	<input type="text" value="0"/>	
2 *:	<input type="text" value="0"/>	
3 *:	<input type="text" value="0"/>	
4 *:	<input type="text" value="0"/>	
5 *:	<input type="text" value="0"/>	
6 *:	<input type="text" value="0"/>	
7 *:	<input type="text" value="0"/>	
8 *:	<input type="text" value="0"/>	
9 *:	<input type="text" value="0"/>	
10 *:	<input type="text" value="0"/>	
> 10 *:	<input type="text" value="0"/>	
Antal forbrugere i alt:	<input type="text" value="0"/>	

"Antal berørte kunder" angiver, hvor mange kunder, der samlet set, har oplevet henholdsvis 0,1,2,..., >10 afbrud i løbet af året. Felterne skal udfyldes således, at hvis 20 kunder har oplevet i alt 3 afbrud, så skal der anføres "20" i feltet ud for 3 afbrud.

Antallet af kunder, som ikke har oplevet afbrud i perioden, skal anføres i feltet for 0 antal afbrud. Således vil summen "I alt" altid svare til det samlede kundeantal for den pågældende kundetype.

I opgørelsen indgår alle afbrudshændelser, dvs. uvarslede og varslede afbrud i eget statistikområde, afbrud som følge af tredjepart, afbrud som følge af force majeure samt afbrud som følge af fejl/arbejde uden for eget statistikområde.⁵ Forekommer der flere følgeafbrud efter hinanden, er det kun første følgeafbrud, som indgår i indberetningen af afbrudshyppighed.

3.6. SKEMA 3: AFBRUDSVARIGHED PÅ ENKELTKUNDENIVEAU

I indberetningsblankettens skema 3 opgør netvirksomheden enkeltkundeafbrud opdelt på afbrudsvarighed. Som det fremgår af Tabel 4, skal netvirksomheden opgøre, hvor mange afbrudsminutter den enkelte kunde samlet set oplever i løbet af et år.

Indberetningsblanketten indeholder et skema 3 for hvert af statistikområderne lavspænding (0,4 kV) og 1-24 kV. Der skelnes fortsat mellem kundetyperne forbrugere og producenter. Skema 3 udfyldes for hvert af de statistikområder, hvor netvirksomheden har net.

⁵ Ved måling af netvirksomhederne på enkeltkundeniveau foretages der en vægtning med fordelingen af afbrudsformer fra indberetningen af afbrud på aggregeret niveau. Vægtningen er som følger: Uvarslede: 1. Varslede: 0,5. 3. part: 0,1. Force majeure: 0. Uden for eget statistikområde: 0.

TABEL 4 | TIL INDBERETNING AF AFBRUDSVARIGHED PÅ ENKELTKUNDENIVEAU

Forbrugere - Afbrudsvarighed	Antal berørte kunder	Andel berørte kunder i %
0-1 min *	<input type="text"/>	<input type="text"/>
1-3 min *	<input type="text"/>	<input type="text"/>
3-10 min *	<input type="text"/>	<input type="text"/>
10-20 min *	<input type="text"/>	<input type="text"/>
20-30 min *	<input type="text"/>	<input type="text"/>
30-60 min *	<input type="text"/>	<input type="text"/>
60-90 min *	<input type="text"/>	<input type="text"/>
90-120 min *	<input type="text"/>	<input type="text"/>
120-180 min *	<input type="text"/>	<input type="text"/>
180-240 min *	<input type="text"/>	<input type="text"/>
240-300 min *	<input type="text"/>	<input type="text"/>
300-360 min *	<input type="text"/>	<input type="text"/>
360-720 min *	<input type="text"/>	<input type="text"/>
> 720 min *	<input type="text"/>	<input type="text"/>
Antal forbrugere i alt:	<input type="text"/>	<input type="text"/>

"Antal berørte kunder" i skema 3 angiver, hvor mange af netvirksomhedens kunder, der samlet set, har oplevet de forskellige afbrudsvarigheder målt i minutter. Afbrudsvarighederne er opdelt i 14 tidsintervaller gående fra 0-1 minutter op til >720 minutter.

Hvis én kunde i løbet af året oplever et afbrud af 40 minutter og et andet afbrud af 60 minutter, skal den pågældende kunde noteres ved intervallet 90-120 minutter. Har et afbrud af 250 minutters varighed berørt 10 kunder, som ikke ellers er blevet afbrudt i løbet af året, noteres der 10 berørte kunder ud for 240-300 minutter.

Det samlede antal kunder, som ikke har oplevet afbrud i løbet af året, anføres ud for 0-1 minutter. Således vil summen "I alt" altid svare til det samlede kundeantal for den pågældende kundetype i det givne statistikområde. Afbrudsvarigheden ved gentagende følgeafbrud indgår i opgørelsen på lige vilkår med andre kundeforbrud.

I boks 3 er der gennemgået et eksempel på, hvordan indberetning af afbrudshyppighed og varighed på enkeltkundeniveau skal foregå.

BOKS 3 | EKSEMPEL PÅ INDBERETNING FOR ENKELTKUNDENIVEAU

En netvirksomhed med 1.000 kunder, som kun har net på lavspænding (0,4 kV), oplever i løbet af et år to afbrudshændelser, som i alt medfører 550 afbrud. Ved den ene hændelse afbrydes 500 af netvirksomhedens kunder i 100 minutter som følge af en fejl uden for eget statistikområde. Ved den anden afbrudshændelse i netvirksomhedens eget net, blev 50 af de samme kunder som ved første afbrudshændelse afbrudt i 45 minutter. Der er ikke tale om et følgeafbrud. Alle kunderne er forbrugere.

I skema 2 anføres:

Forbrugere - Antal afbrud	Antal berørte kunder	Andel berørte kunder i %
0 *:	500	50,0
1 *:	450	45,0
2 *:	50	5,0
Antal forbrugere i alt:	1.000	

Netvirksomhedens samlede antal afbrud ($450 + (2 \cdot 50)$) anført i skema 2 er således 550, hvilket stemmer overens med det samlede antal afbrud, som netvirksomheden har oplevet det år.

I skema 3 anføres:

Forbrugere - Afbrudsvarighed	Antal berørte kunder	Andel berørte kunder i %
0-1 min *:	500	50,0
⋮		
90-120 min *:	450	45,0
120-180 min *:	50	5,0
Antal forbrugere i alt:	1.000	

Kilde: Forsyningstilsynet, konstrueret eksempel

3.7. SÆRLIGE PROBLEMSTILLINGER VED INDBERETNING AF AFBRUDSSTATISTIK

I forbindelse med indberetning af afbrudsstatistik i ENAO er det visse problemstillinger, som indberetningssystemet ikke kan håndtere. Disse uhensigtsmæssigheder kan både opstå i forbindelse med indberetning af kundeafbrud på aggregeret niveau samt enkeltkundeniveau.

3.7.1. DATAUDTRÆK FRA ELFAS

Såfremt netvirksomhedens indberetning af afbrudsstatistik til Forsyningstilsynet sker på baggrund af udtræk fra ELFAS, kan der forekomme uoverensstemmelser mellem de to systemer.⁶

Hvis der har været tre afbrud på en lavspændingsudføring i løbet af et år, kan der løbende være sket en tilvækst eller et frafald i forbrugerne. Det kan betyde, at der er 10 kunder, som bliver ramt af det første afbrud, 11 kunder der bliver ramt ved andet afbrud og igen 10 kunder ved det tredje afbrud. Dette vil i skema 1 noteres som $10+11+10 = 31$ kundeafbrud.

I skema 2 har Forsyningstilsynet besluttet at anvende en tilnærmelsesvis størrelse, hvilket medfører, at der rundes op til hele antal forbrugere, dvs. $31/3 = 10,33 \approx 11$. Når skema 2 herefter regnes igennem, forekommer der 11 kunder, som har oplevet 3 afbrud, hvilket i skema 1 bliver $3*11 = 33$ kundeafbrud.

Begge tal er per definition rigtige, men der forekommer en afvigelse på 2 kundeafbrud. Denne afvigelse vil dog have betydning, når netvirksomheden indberetter afbrudsstatistik på enkeltkundeniveau, hvor antal kunder fordelt på henholdsvis afbrudshyppighed og -varighed skal summere til det samlede antal kunder i det pågældende statistikområde.

I tilfælde af at netvirksomheden oplever denne fejl i indberetningsprocessen, kan Forsyningstilsynet kontaktes på anmeldelser@forsyningstilsynet.dk forud for indberetningsfristen. Forsyningstilsynet vil herefter tage særskilt stilling til, hvordan den pågældende difference skal håndteres i netvirksomhedens indberetning.

3.7.2. UDFORDRINGER VED INDBERETNING PÅ ENKELTKUNDENIVEAU

Forsyningstilsynet blev i forbindelse med benchmarkingafgørelsen i 2014 opmærksom på, at der kan forekomme en udfordring i modellen for leveringskvalitet på enkeltkundeniveau.

Udfordringen kan opstå, når en netvirksomhed har haft afbrudshændelser målt på enkeltkundeniveau, som skyldes enten force majeure eller driftsforstyrrelser uden for netvirksomhedernes forsyningsområde, fx forårsaget af Energinet.

Ved måling af afbrudshyppighed og -varighed på enkeltkundeniveau anvender Forsyningstilsynet en korrektionsfaktor, som beregnes med udgangspunkt i den procentuelle fordeling af afbrudstyper på aggregerede niveau.⁷ På aggregeret niveau vil korrektionsfaktoren tage højde for afbrud som følge af force majeure og afbrud uden for eget statistikområde ved at afbruddene vægtes med 0.

⁶ Elforsynings Fejl- og Afbrudsstatistik – heraf ELFAS – er en frivillig ordning, som Dansk Energi har administreret siden 1960'erne. Ordningen benyttes af størstedelen af de danske elforsyninger.

⁷ Korrektionsfaktoren beregnes ud fra vægtningen og fordelingen af de fem forskellige afbrudstyper på aggregeret niveau.

Afbrudshændelserne på enkeltkundeniveauet er imidlertid ikke opdelt efter afbrudstype. Modellen vil derfor indeholde for mange afbrud, hvis der ikke korrigeres for de afbrud, som kan henføres til afbrud som følge af force majeure og driftsforstyrrelser uden for netvirksomhedernes forsyningsområde. Korrektionsfaktoren er i sig selv ikke nok til at korrigere for denne uhensigtsmæssighed.

Uden at korrigere for ovenstående kan modellen for leveringssikkerhed risikere at måle en utilstrækkelig leveringskvalitet, som alene skyldes force majeure eller afbrud uden for eget statistikområde.

Forsyningstilsynet opfordrer netvirksomhederne til at kontakte Forsyningstilsynet på anmeldelser@forsyningstilsynet.dk, såfremt ovenstående udfordringen er opstået i 2018. Forsyningstilsynet vil, efter netvirksomheden har sendt information om, hvordan udfordringen påvirker afbrudsstatistikken på enkeltkundeniveau, korrigere netvirksomhedens afbrudsstatistik på enkeltkundeniveau.



PRAKSISÆNDRING FOR FORHØJELSER VED INVESTERING I FJERNAFLÆSTE MÅLERE

INDLEDENDE BEMÆRKNINGER

Netvirksomhederne har fået til opgave at installere fjernafmålte elmålere hos alle slutbrugere inden den 31. december 2020, og kan i den forbindelse ansøge Forsyningstilsynet om en forhøjelse af omkostningsrammen og det samlede forrentningsgrundlag, jf. BEK nr. 1634 (herefter målerbekendtgørelsen) af den 18. december 2017.

Forsyningstilsynets eksisterende praksis på dette område fremgår af Energitilsynets afgørelse af den 29. september 2015, samt Energitilsynets vejledning til ansøgning om forhøjelse af reguleringsprisen som følge af idriftsættelse af fjernafmålte målere af den 12. april 2018.¹

For omkostninger afholdt fra og med den 1. januar 2019, ændrer Forsyningstilsynet praksis for forhøjelser af indtægtsrammen som følge af investering i fjernafmålte målere. Dette betyder blandt andet, at tilsynet ændrer definitionen for en opgradering, samt vil begynde at anvende omkostningsækvivalenter for driftsomkostninger. Herudover er der behov for at tilpasse metoden for beregning af forhøjelser i forbindelse med overgangen til ny økonomisk regulering, jf. BEK 969/2018 (herefter indtægtsrammebekendtgørelsen) som trådte i kraft den 27. juni 2018.

Forsyningstilsynet foretager følgende praksisændringer:

1. En opgradering kan fra 2019 og fremadrettet ikke indebære demontering af målere. Udskiftning af fjernafmålte målere med fjernafmålte målere anses fremadrettet som en udskiftning, og ikke en opgradering.
2. Forsyningstilsynet udarbejder omkostningsækvivalenter for sparede og nye driftsomkostninger, samt meromkostninger til flexafregning. Der vil fra 2019 og fremadrettet ikke skulle søges årligt om forhøjelse som følge af driftsomkostninger, da forhøjelsen vil blive givet for 15 år fra idriftsættelse, også gældende for målere idriftsat 2014-2017, hvor der tidligere er truffet afgørelse.

¹ Begge dokumenter kan findes på Forsyningstilsynets hjemmeside: <http://forsyningstilsynet.dk/el/selvbetjening-netselskaber/ansoegning-fjernafmaelte-maalere/>

Forsyningstilsynet vil fortsat følge Energitilsynets afgørelse af den 29. september 2015, dog ændres praksis for afsnit 6.1.2, afsnit 6.3.2 og afsnit 6.4, som beskrevet i nærværende notat. Der varsles hermed en praksisændring, der vil have effekt fra den 1. januar 2019.

I 2019 vil Forsyningstilsynet inddrage branchen i metoden for den endelige fastsættelse af ækvivalenter. Såfremt tilsynet herefter vælger *ikke* at træffe en endelig afgørelse om fastsættelse af omkostningsækvivalenter, vil den eksisterende praksis fortsat være gældende.

Den eksisterende vejledning, 'Ansøgning om forhøjelse af reguleringsprisen som følge af idriftsættelse af fjernaflæste målere' af 12. april 2018, er fra og med den 1. januar 2019 ikke længere gældende, og der vil blive offentliggjort en ny vejledning i løbet af 2019. I den forbindelse gør Forsyningstilsynet netvirksomhederne opmærksomme på, at de for 2018 vil blive bedt om at indberette eventuelle dokumenterede meromkostninger til flexafregning.

I de følgende afsnit gennemgås ændringer, opdateringer og justeringer af praksis for behandling af ansøgninger om forhøjelse som følge af investeringer i fjernaflæste målere.

PRAKSISÆNDRING FOR UDSKIFTNING AF EKSISTERENDE FJERNAFLÆSTE MÅLERE

Da målerbekendtgørelsen trådte i kraft, havde mange netvirksomheder allerede udrulet fjernaflæste målere i deres netområde. For at undgå forskelsbehandling mellem netvirksomheder, der allerede havde installeret fjernaflæste målere før målerbekendtgørelsens ikrafttrædelse, og netvirksomheder, der alene havde installeret ikke-fjernaflæste målere, kan der i overensstemmelse med målerbekendtgørelsens § 9, stk. 3, også søges om forhøjelse, såfremt en netvirksomhed senest i 2020 udskifter fjernaflæste elmålere idriftsat før 2014 med fjernaflæste elmålere.

Udskiftning af fjernaflæste målere idriftsat før 2014, er hidtil blevet anset som en opgradering, der således kan kvalificere til forhøjelse af indtægtsrammen, jf. Energitilsynets afgørelse af den 29. september 2015. Fjernaflæste målere idriftsat før 2014 benævnes eksisterende fjernaflæste målere. Fremadrettet, vil en udskiftning af eksisterende fjernaflæste målere blive anset som en udskiftning, jf. tabel 1 nedenfor.

TABEL 1. UDSKIFTNING OG OPGRADERING

Investering	Hidtidig praksis	Ny praksis
Ikke-fjernaflæste målere udskiftes med fjernaflæste målere	Udskiftning	Udskiftning
Eksisterende fjernaflæste målere udskiftes med fjernaflæste målere	Opgradering	Udskiftning
Eksisterende anlæg opgraderes (med f.eks. IT-udstyr)	Opgradering	Opgradering

Når der gives forhøjelse af indtægtsrammen i forbindelse med en opgradering, modregnes der ikke en sparet alternativ investering, som der gør ved en udskiftning. Der sker således i praksis en forskelsbehandling under hidtidig praksis, hvor netvirksomheder, der udskifter eksisterende fjernaflæste målere, får en højere kompensation, end netvirksomheder, der udskifter ikke-fjernaflæste målere. Praksisændringen vil have betydning for målere idriftsat efter 1. januar 2019, og betyder, at udskiftning af fjernaflæste målere, der opfylder kravene i målerbekendtgørelsens §§ 4-7 med fjernaflæste målere, der opfylder kravene i målerbekendtgørelsens §§ 4-7, fortsat kan give anledning til en forhøjelse af reguleringsprisen, dog anses dette ikke længere som en opgradering, men som en udskiftning, hvor netvirksomheden ikke kan kompenseres for meromkostninger som følge af fremskyndelse.

Af Energitilsynets afgørelse af den 29. september 2015 fremgår det af afsnit 6.1.2, at:

”91. Udskiftning af eksisterende fjernaflæste målere anses som opgradering og kan således kvalificere til forhøjelse af indtægtsrammen, jf. lovbemærkningerne til § 20 i elforsyningsloven, jf. L 642/ 2013.”

Dette erstattes med:

”91. Udskiftning af eksisterende fjernaflæste målere anses som en udskiftning og kan således kvalificere til forhøjelse af indtægtsrammen, jf. lovbemærkningerne til § 20 i elforsyningsloven, jf. L 642/ 2013. Dog kompenseres der ved udskiftning af eksisterende fjernaflæste målere ikke for fremskyndelse.”

OPDATERING AF PRAKSIS FOR BEREGNING AF ØGEDE DRIFTSOMKOSTNINGER SOM FØLGE AF FLEXAFREGNING

Omkostningsrammen kan forhøjes med øgede driftsomkostninger som følge af forskrifter udstedt af Energinet om indsendelse af timemålte forbrugsdata, jf. målerbekendtgørelsen § 9. stk. 4. I Energitilsynets afgørelse af den 29. september 2015, afsnit 6.4 står der i forbindelse hermed, at:

”176. Forhøjelse af reguleringsprisen, jf. målerbekendtgørelsens § 9, stk. 5, som følge af kravet i medfør af målerbekendtgørelsens § 8, stk. 1, vil blive behandlet selvstændigt, når Energinet.dk har udstedt de gældende forskrifter for timeafregning.

[...]

180. Sekretariatet for Energitilsynet kan efter fastsættelsen af meromkostningerne med tilbagevirkende kraft justere netvirksomhedernes forhøjelse af reguleringsprisen på baggrund af de nye oplysninger.”

Energinet udstedte markedsforskrifter for indsendelse af timemålte forbrugsdata (flexafregning) i december 2017.

Forsyningstilsynet forventer at fastlægge én eller flere omkostningsækvivalenter i 2019, til brug for fastsættelse af øgede driftsomkostninger relateret til flexafregning. Datagrundlaget hertil vil formentlig primært være omkostninger afholdt i 2018.

Forsyningstilsynet har i efteråret 2018 holdt møder med udvalgte netvirksomheder om deres proces og omkostninger for udrulning af flexafregning. Branchen vil blive yderligere inddraget i udarbejdelsen af de(n) endelig(e) ækvivalent(er) i 2019.

PRAKSISÆNDRING FOR BEREGNING AF DRIFTSOMKOSTNINGER VED BRUG AF OMKOSTNINGSÆKVIVALENTER

For ansøgninger omhandlende omkostninger afholdt efter 1. januar 2019, vil Forsyningstilsynet anvende omkostningsækvivalenter for sparede driftsomkostninger og nye driftsomkostninger. Der vil fortsat kunne søges om midlertidige driftsomkostninger på baggrund af dokumenterede omkostninger. Ansøgninger relateret til omkostninger afholdt før den 1. januar 2019, behandles efter den hidtil gældende praksis.

Forsyningstilsynet kan anvende standardiserede forudsætninger² i fastsættelsen af forhøjelser, jf. målerbekendtgørelsen § 9, stk. 5. I Energitilsynets afgørelse af den 29. september 2015, fandt man imidlertid, at der ikke var tilstrækkeligt datagrundlag til at fastsætte retvisende ækvivalenter. Af afsnit 6.3.2 fremgår det at:

”165. Sekretariatet for Energitilsynet finder, at det er vanskeligt at fastsætte en standardiseret forudsætning på baggrund af oplysningerne i tabel 1, da tallene giver udtryk for variation i både omkostninger til ikke-fjernaflæste målere og fjernaflæste målere. Sekretariatet finder derfor, at kompensationen for meromkostninger ved drift og vedligehold af fjernaflæste målere skal ske ved, at netvirksomhederne indsender de faktisk dokumenterede meromkostninger opgjort i forhold til de faktiske demonterede målere, jf. målerbekendtgørelsens § 9, stk. 3.”

Forsyningstilsynet vurderer, at der på nuværende tidspunkt kan beregnes tiltrækkeligt retvisende omkostningsækvivalenter for driftsomkostninger. Omkostningsækvivalenter vil lette den administrative byrde forbundet med ansøgninger hos såvel tilsynet samt netvirksomhederne, og vil desuden skabe incitament for netvirksomhederne til at drive deres fjernaflæste målere så omkostningseffektivt som muligt.

Yderligere er det taget i betragtning, at netvirksomhedernes indtægtsrammer under ny regulering fastsættes på ny hvert femte år, baseret på historiske omkostninger. Dette betyder, at såfremt en netvirksomhed har driftsomkostninger over eller under den anvendte ækvivalent, vil disse indgå i den beregnede omkostningsramme fra den efterfølgende reguleringsperiode.

Anvendelsen af en omkostningsækvivalent til øgede driftsomkostninger som følge af flexafregning, anses for endnu et argument for også at indføre omkostningsækvivalenter for sparede og nye driftsomkostninger. Dette skyldes, at Forsyningstilsynets dialog med branchen har vist, at det er meget svært for netvirksomhederne at adskille disse omkostningstyper.

² Tilsynet anvender generelt betegnelsen omkostningsækvivalenter om standardiserede forudsætninger til brug for fastsættelse af omkostninger.

Metoden for fastsættelse af driftsækvivalenter er endnu ikke fastlagt. Det forventes, at ækvivalenterne vil blive beregnet som et vægtet gennemsnit på baggrund af netvirksomhedernes indberettede dokumenterede omkostninger, og metoden vil således ikke afvige væsentligt fra hidtidig praksis for fastsættelse af ækvivalenter. Forsyningstilsynet vil i 2019 inddrage branchen, forud for at omkostningsækvivalenterne fastlægges og der træffes endelig afgørelse herom.

Denne praksisændring indebærer formentlig, at der fremover ikke længere vil skulle søges forhøjelse for driftsomkostninger på årlig basis. Omkostningsækvivalenterne for driftsomkostninger forventes også at blive anvendt til fremadrettet forhøjelse af omkostningsrammen for afgørelser vedrørende reguleringsårene 2014-2017.

JUSTERINGER AF PRAKSIS SOM FØLGE AF OVERGANGEN TIL NY REGULERING

Den 1. januar 2018 overgik danske netvirksomheder til ny økonomisk regulering, jf. bekendtgørelse nr. 1594 af 18. december 2017 om indtægtsrammer for netvirksomheder som ændret ved bekendtgørelse nr. 969 af 27. juni 2018 og bekendtgørelse nr. 1366 af 11. november 2018 (herefter indtægtsrammebekendtgørelsen). Omkostningsrammen og forrentningsgrundlaget skal under ny regulering justeres i henhold til den i målerbekendtgørelsen beskrevne metode, jf. indtægtsrammebekendtgørelsen § 35, stk. 13. Herudover skal beregningsmetoden for forhøjelser ske i overensstemmelse med indtægtsrammebekendtgørelsens § 35, der fastsætter beregningsmetode for justering af omkostningsramme og det samlede forrentningsgrundlag.

Fra 2018 og frem beregnes der ikke længere en forhøjelse af reguleringsprisen, men forhøjelser for henholdsvis omkostningsramme og forrentningsramme, i overensstemmelse med indtægtsrammebekendtgørelsens § 35. Forhøjelserne pristalsreguleres årligt i indtægtsrammemodellen, hvorfor der for reguleringsåret 2018 og fremadrettet ikke justeres for forventet inflation i beregningen af forhøjelser.

For hver ansøgning kan der fremadrettet gives årlige forhøjelser indtil justeringen er medtaget hvert år i en reguleringsperiode. Omkostningerne vil derefter fuldt indgå i indtægtsrammens beregningsgrundlag. Dette betyder, at forhøjelser som følge af udskiftning og opgradering af fjernaflæste målere i 2017, vil give en årlig forhøjelse til og med første reguleringsperiode af den nye regulering (2018-2022), jf. BEK 969/2018, § 6, stk. 5, og § 54, stk. 2, nr. 3. Fra anden reguleringsperiode (2023-2027) vil omkostningerne indgå i indtægtsrammens beregningsgrundlag, og der vil således ikke være behov for en årlig forhøjelse fra 2023 og frem. En udskiftning af fjernaflæste målere i 2019 vil derimod give en forhøjelse i første og anden reguleringsperiode, fra 2019-2027, hvorefter omkostningerne fra tredje reguleringsperiode (2028-2032) vil indgå i indtægtsrammens beregningsgrundlag.



Vejledning til årsberetning om intern overvågning på elområdet

Indhold

Vejlledning til årsberetning om intern overvågning på elområdet	3
0. Gennemførelse og kontrol af IO-program	4
Generel gennemgang af information og ændringer for netselskabet.	4
Det skal dokumenteres, at IO-programmet er gennemført	4
Det skal dokumenteres, at der er gennemført en passende kontrol af IO-programmet	4
1. Forretningsmæssigt følsomme oplysninger	5
Generel gennemgang af information og ændringer inden for punktet "Forretningsmæssigt følsomme oplysninger"	5
Det skal beskrives hvordan instruks om modtagelse og behandling af forretningsmæssigt følsomme oplysninger er gennemført	5
Det skal beskrives hvordan instruks om videregivelse af forretningsmæssigt følsomme oplysninger er gennemført	5
2. Forretningsmæssigt fordelagtige oplysninger	6
Generel gennemgang af information og ændringer inden for punktet "Forretningsmæssigt fordelagtige oplysninger" om selskabets egne aktiviteter.	6
Det skal beskrives hvordan instruks om videregivelse af forretningsmæssigt fordelagtige oplysninger er gennemført	6
3. Adgang til distributionsnettet	6
Generel gennemgang af information og ændringer inden for punktet "Adgang til distributionsnettet"	6
Det skal beskrives hvordan proceduren for netadgang på ikke-diskriminerende vilkår er fulgt.	6
Det skal beskrives hvordan proceduren for vedligeholdelse af nettet på en ikke-diskriminerende måde er fulgt	7
Det skal beskrives hvordan udbygning af nettet på en ikke-diskriminerende måde er fulgt.	7
Det skal beskrives hvordan tilslutning til nettet på en ikke-diskriminerende måde er fulgt.	7
4. Kundekontakt	7
Generel gennemgang af information og ændringer inden for punktet "Kundekontakt".	7
Det skal beskrives hvordan instruksen om at undgå favorisering i kundekontakten er gennemført.	8
5. Selskabsmæssig udskillelse	8
Generel gennemgang af informationer og ændringer inden for punktet "Selskabsmæssig udskillelse"	8
Det skal dokumenteres, at 5%-kravet om selskabsmæssig udskillelse overholdes.	8
6. Regnskabsmæssig adskillelse	8
Generel gennemgang af informationer og ændringer inden for punktet "Regnskabsmæssig adskillelse"	8
Ændringer for overholdelse af regnskabsmæssig adskillelse beskrives	9
Ændringer for generel regnskabsmæssig adskillelse i koncernforbundne selskaber beskrives.	9
7. Habilitet	9

Generel gennemgang af informationer og ændringer inden for punktet "Habilitet".....	9
Det skal dokumenteres, at kravene om habilitet overholdes.	10
8. Indgåelse af aftaler	10
Generel gennemgang af informationer og ændringer inden for punktet "Indgåelse af aftaler".....	10
Det skal dokumenteres, at netselskabets aftaler med andre selskaber fortsat er indgået på markedsbestemte vilkår.	11
Det skal dokumenteres, at aftaler der indgås på markedsbestemte vilkår foreligger skriftligt på aftaletidspunktet.	11
9. Prisfastsættelse	11
Generel gennemgang af informationer og ændringer inden for punktet "Prisfastsættelse".	11
Det skal dokumenteres, at prisfastsættelsen af selskabets ydelser til kunderne sker efter ikke- diskriminerende kriterier.	11
Tjekliste.....	12
0. Gennemførelse og kontrol af IO-program.....	12
1. Forretningsmæssigt følsomme oplysninger	12
2. Forretningsmæssigt fordelagtige oplysninger.....	12
3. Adgang til distributionsnettet	12
4. Kundekontakt	12
5. Selskabsmæssig udskillelse.....	12
6. Regnskabsmæssig adskillelse	13
7. Habilitet	13
8. Indgåelse af aftaler	13
9. Prisfastsættelse	13

Vejledning til årsberetning om intern overvågning på elområdet

Årsberetningen om intern overvågning skal ifølge bekendtgørelse nr. 635 af 27. juni 2005 indeholde en beskrivelse af programmet, en beskrivelse af programmets gennemførelse og en beskrivelse af den foretagne kontrol af programmet.

Årsberetningen skal offentliggøres og anmeldes til Energitilsynet senest den 1. juni i det følgende kalenderår.

Det overordnede formål med årsberetning om intern overvågning er at dokumentere, at netselskabet overholder de tiltag og procedurer, der er beskrevet i netselskabets interne overvågningsprogram (IO-program).

Energitilsynet har til opgave at føre tilsyn med de årsberetninger om intern overvågning, som netselskaberne indsender hvert år senest den 1. juni.

På grundlag af de hidtidige erfaringer med selskabernes årsberetninger om intern overvågning finder Energitilsynet det hensigtsmæssigt at udsende en vejledning herom. Sigtet er at gøre det nemmere for netselskaberne at udarbejde årsberetningen. Hvis vejledningen følges systematisk vil netselskabet få beskrevet netselskabets gennemførelse og kontrol af IO-programmet, og endvidere få fokus på ændringerne gennem året og hvad kontrollen har vist.

I nedenstående gennemgang er det taget udgangspunkt i de ni punkter, der fremgår af IO-bekendtgørelsen, og vejledningen følger derfor for overskuelighedens skyld nummereringen i denne. Yderligere er der indført et punkt 0, som følger af IO-bekendtgørelsens § 5.

For hvert af punkterne er der indledningsvis en kort gennemgang af nogle af de punkter, som Energitilsynets sekretariat har erfaring for, at netselskaberne ikke omtaler i årsberetningen, eller som der vurderes at være væsentlige i gennemgangen af årsberetningen.

Sætningerne i nedenstående bokse er krav, der generelt skal beskrives i netselskabets udarbejdelse af årsberetningen. For de fleste af boksene er der en tilhørende forklaring med enten krav eller eksempler. Kravene skal så vidt muligt beskrives i årsberetningen. Der vil dog være stor forskel på det enkelte netselskab, hvorfor nogle krav ikke vil være relevante at beskrive. Eksemplerne skal i høj grad betragtes som en forklaring på hvad der er underforstået for det enkelte punkt.

0. Gennemførelse og kontrol af IO-program

Af IO-bekendtgørelsen fremgår det, at årsberetningen skal indeholde en beskrivelse af IO-programmets gennemførelse, herunder den foretagne kontrol. Det er i denne forbindelse ikke tilstrækkeligt, at netselskabet orienterer om, at selskabet har foretaget en sådan kontrol. Kontrollen skal dokumenteres og udfaldet beskrives.

Generel gennemgang af information og ændringer for netselskabet.

Her beskrives:

- Foretagne ændringer i IO-programmet siden sidste årsberetning
- Hvem der er IO-ansvarlig medarbejder, hvilken stilling har vedkommende
- Hvor mange medarbejdere der er i netselskabet.

Det skal dokumenteres, at IO-programmet er gennemført

Netselskabet skal sikre, at IO-programmet er implementeret i selskabet bl.a. ved at:

- Fremlægge dokumentation for afholdte interne IO-møder, kurser mm. i form af dato, mødereferat eller lign.
 - Medarbejdererklæringer, herunder:
 - Angive hvor mange medarbejdere i koncernen der har underskrevet, fordelt på afdelinger
 - Angive hvor mange nye medarbejdere der har underskrevet
 - Angive hvor mange rokerede medarbejdere der har underskrevet.

Det skal dokumenteres, at der er gennemført en passende kontrol af IO-programmet

Netselskabet skal sikre dokumentation for, at der er gennemført en passende kontrol af IO-programmet f.eks. ved:

- Gennemgang af intern audit i form af dato, mødereferat eller lign.
- Gennemgang af ekstern audit i form af dato, mødereferat eller lign.
- Tilbage melding fra revisor
- Tilbage melding fra intern kontrolgruppe for intern overvågning.

Såfremt det ved én eller flere af ovenstående former for dokumentation har vist sig tilfælde af diskriminerende adfærd, skal den/de pågældende situation/situationer beskrives. Endvidere skal der redegøres for hvilke tiltag eller ændringer der er foretaget i forbindelse hermed.

1. Forretningsmæssigt følsomme oplysninger

Energitilsynets sekretariat bemærker, at det er væsentligt at beskrive, hvilke af netselskabets funktioner der er outsourcet, dvs. hvorvidt et andet koncerninternt eller koncerneksternt selskab udfører en opgave for netselskabet.

Endvidere finder sekretariatet, at det er vigtigt at udførelsen af netselskabets instrukser for både modtagelse og behandling samt videregivelse beskrives.

Generel gennemgang af information og ændringer inden for punktet "Forretningsmæssigt følsomme oplysninger".

Her beskrives:

- Foretagne ændringer i IO-programmet siden sidste årsberetning
- Foretagne ændringer af it-system, der understøtter håndteringen af
- Forretningsmæssigt følsomme oplysninger, herunder f.eks. ændring af password procedure, firewall eller lign.
- Arbejdsfunktioner der er outsourcet
- Hvis der er modtaget klager i forbindelse med behandling af følsomme oplysninger.

Det skal beskrives hvordan instruks om modtagelse og behandling af forretningsmæssigt følsomme oplysninger er gennemført.

Netselskabet skal beskrive hvordan instruks i IO-programmet om fortrolig modtagelse og behandling af følsomme oplysninger er gennemført. Samtidig ønskes ændringer i instruks i forhold til sidste årsberetning beskrevet.

Yderligere skal ændringer i forbindelse med it-mæssig adskillelse i forhold til fortrolig modtagelse og behandling af følsomme oplysninger beskrives.

Det skal beskrives hvordan instruks om videregivelse af forretningsmæssigt følsomme oplysninger er gennemført.

Netselskabet skal beskrive hvordan instruks i IO-programmet om videregivelse af følsomme oplysninger er gennemført. Samtidig ønskes ændringer i instruks i forhold til sidste årsberetning beskrevet.

Yderligere skal ændringer i forbindelse med it-mæssig adskillelse i forhold til videregivelse af følsomme oplysninger beskrives.

2. Forretningsmæssigt fordelagtige oplysninger

Energitilsynets sekretariat har erfaring for, at selskaberne i deres årsberetninger udelader punktet "Forretningsmæssigt fordelagtige oplysninger".

Generel gennemgang af information og ændringer inden for punktet "Forretningsmæssigt fordelagtige oplysninger" om selskabets egne aktiviteter.

Her beskrives:

- Foretagne ændringer i IO-programmet siden sidste årsberetning
- Foretagne ændringer af it-system, der understøtter håndteringen af forretningsmæssigt fordelagtige oplysninger
- Arbejdsfunktioner der er outsourcet
- Hvis der er modtaget klager i forbindelse med behandling af fordelagtige oplysninger.

Det skal beskrives hvordan instruks om videregivelse af forretningsmæssigt fordelagtige oplysninger er gennemført.

Netselskabet skal beskrive, hvordan instruksen i IO-programmet om videregivelse af fordelagtige oplysninger er gennemført. Samtidig ønskes ændringer i instruksen i forhold til sidste årsberetning beskrevet.

Yderligere skal ændringer i forbindelse med it-mæssig adskillelse i forhold til videregivelse af fordelagtige oplysninger beskrives.

3. Adgang til distributionsnettet

Energitilsynets sekretariat har hæftet sig ved, at redegørelse om punktet "Adgang til distributionsnettet" i en del årsberetninger kan være mangelfuld.

Generel gennemgang af information og ændringer inden for punktet "Adgang til distributionsnettet".

Her beskrives:

- Foretagne ændringer i IO-programmet siden sidste årsberetning
- Arbejdsfunktioner der er outsourcet
- Indkomne klager i relation til adgang til distributionsnettet
- Evt. antallet af større nedbrud på nettet.

Det skal beskrives hvordan proceduren for netadgang på ikke-diskriminerende vilkår er fulgt.

Netselskabet skal beskrive, hvordan proceduren i IO-programmet om at netadgang sker på ikke-diskriminerende vilkår er fulgt. Er det f.eks. sikret, at netselskabet giver el-leverandørerne netadgang på ikke-diskriminerende vilkår?

Er der endvidere ændringer i IO-programmets tiltag om netadgang i forhold til sidste årsberetning?

Det skal beskrives hvordan proceduren for vedligeholdelse af nettet på en ikke-diskriminerende måde er fulgt.

Netselskabet skal beskrive, hvordan proceduren i IO-programmet om at vedligeholdelse af nettet sker på en ikke-diskriminerende måde er fulgt. Er det f.eks. sikret, at der ikke sker diskriminering af brugeren i forhold til dennes geografiske beliggenhed, som f.eks. ved nedprioritering med baggrund i usaglige hensyn.

Er der endvidere ændringer i IO-programmets tiltag om vedligeholdelse i forhold til sidste årsberetning?

Det skal beskrives hvordan udbygning af nettet på en ikke-diskriminerende måde er fulgt.

Netselskabet skal beskrive, hvordan proceduren i IO-programmet om at udbygning af nettet sker på en ikke-diskriminerende måde er fulgt. Er det f.eks. sikret, at brugeren ved udbygning af nettet bliver tilsluttet inden for en rimelig frist, og at eksisterende brugere får transporteret den mængde elektricitet, som de behøver.

Er der endvidere ændringer i IO-programmets tiltag om udbygning i forhold til sidste årsberetning?

Det skal beskrives hvordan tilslutning til nettet på en ikke-diskriminerende måde er fulgt.

Netselskabet skal beskrive, hvordan proceduren i IO-programmet om at tilslutning til nettet sker på en ikke-diskriminerende måde er fulgt. Er det f.eks. sikret, at den enkelte bruger ikke bliver diskrimineret i forhold til prisen på tilslutning eller hastigheden hvormed brugeren bliver tilsluttet nettet.

Er der endvidere ændringer i IO-programmets tiltag om tilslutning i forhold til sidste årsberetning?

4. Kundekontakt

Sekretariatet har i forbindelse med punktet "Kundekontakt" erfaring med, at netselskaberne undlader at beskrive hvordan det efterleves, at undgå favorisering af bestemte selskaber mv. i kundekontakten.

Generel gennemgang af information og ændringer inden for punktet "Kundekontakt".

Her beskrives:

- Foretagne ændringer i IO-programmet siden sidste årsberetning
- Foretagne væsentlige ændringer af hjemmesiden siden sidste årsberetning
- Foretagne væsentlige ændringer af skriftligt materiale, der udsendes, herunder f.eks. regninger og brevskafeletter
- Liste over brochurer mm. for netselskabet

Det skal beskrives hvordan instruksen om at undgå favorisering i kundekontakten er gennemført.

Netselskabet skal beskrive, hvordan instruksen i IO-programmet for at undgå favorisering i kundekontakten er gennemført.

Endvidere beskrives i hvilket omfang medarbejderne i kundeservice har modtaget undervisning eller lign. om intern overvågning. Dette er væsentligt også ved tilfælde hvor der er fælles kundeservice i koncernen eller hvor kundeservice-delen er outsourcet til et koncerneksternt selskab.

5. Selskabsmæssig udskillelse

I forbindelse med punktet "Selskabsmæssig udskillelse" er det væsentligt at dokumentere, at de sideordnede aktiviteter overholder 5%-kravet. Endvidere har sekretariatet erfaring for, at flere selskaber mangler en klar adskillelse mellem punkterne "Selskabsmæssig udskillelse" og "Regnskabsmæssig adskillelse".

Generel gennemgang af informationer og ændringer inden for punktet "Selskabsmæssig udskillelse".

Her beskrives:

- Foretagne ændringer i IO-programmet siden sidste årsberetning
- Hvilke sideordnede aktiviteter der er i selskabet?

Det skal dokumenteres, at 5%-kravet om selskabsmæssig udskillelse overholdes.

Overholdelse af 5%-kravet kan dokumenteres ved f.eks. at angive hvor stor en procentdel den samlede indtægt for hver af de sideordnede aktiviteter udgør af omsætningen i netselskabet.

6. Regnskabsmæssig adskillelse

Sekretariatet konstaterer, at det er væsentligt at netselskaberne beskriver fordelingsnøglerne for koncernhederne, som har fælles indtægter eller omkostninger med netselskabet.

Generel gennemgang af informationer og ændringer inden for punktet "Regnskabsmæssig adskillelse".

Her beskrives:

- Foretagne ændringer i IO-programmet siden sidste årsberetning
- Hvorvidt selskabet har modtaget to bevillinger til hhv. net- og transmissionselskab.

Ændringer for overholdelse af regnskabsmæssig adskillelse beskrives.

Dette er kun relevant såfremt der er givet bevilling til både netselskab og transmissionsselskab. I tilfælde af dette skal netselskabet beskrive hvorvidt der er sket væsentlige ændringer i kontoplanen siden sidste årsberetning.

Ændringer for generel regnskabsmæssig adskillelse i koncernforbundne selskaber beskrives.

Netselskabet skal beskrive, hvorvidt der har været væsentlige ændringer af selskabets fordelingsnøgler siden sidste årsberetning. Ved fordelingsnøgler forstås den anvendte omkostningsfordeling mellem netselskab og koncernens øvrige selskaber i forbindelse med afregning for fællesfunktioner.

7. Habilitet

Energitilsynets sekretariat bemærker, at kun selskaber med over 100.000 tilsluttede forbrugere skal opfylde habilitetskravet.

Generel gennemgang af informationer og ændringer inden for punktet "Habilitet".

Her beskrives:

- Foretagne ændringer i IO-programmet siden sidste årsberetning
- Hvor mange tilsluttede forbrugere netselskabet har
- Hvor mange tilsluttede forbrugere netselskabet har inkl. evt. selskabsmæssig forbunden koncern.

Det skal dokumenteres, at kravene om habilitet overholdes.

For at dokumentere, at habilitetskravet overholdes skal et organisationsdiagram for den samlede koncern vedlægges.

Der skal endvidere være en liste med:

Navne på direktører, vicedirektører, underdirektører og ledende medarbejdere i:

- Netselskab
- Koncernforbundet elproduktionsselskab
- Koncernforbundet elhandelsselskab
- Koncernforbundet selskab

Navne på bestyrelsesmedlemmer i:

- Netselskab
- Koncernforbundet elproduktionsselskab
- Koncernforbundet elhandelsselskab
- Koncernforbundet selskab

Af listerne skal det fremgå, at der ikke er noget overlap mellem:

- Direktører, vicedirektører, underdirektører og ledende medarbejdere i en net-, transmissions- eller systemansvarlig virksomhed og driften eller ledelsen af et koncernforbundet selskab eller et koncernforbundet selskab, der direkte eller indirekte ejer disse.
- Bestyrelsesmedlemmer i net- transmissions- eller systemansvarlig virksomhed og driften eller ledelsen af koncernforbundet elproduktions- eller elhandelsselskab.

8. Indgåelse af aftaler

Energitisynets sekretariat bemærker, at det er vigtigt at netselskaberne beskriver vilkårene for indgåelse af koncerninterne aftaler.

Generel gennemgang af informationer og ændringer inden for punktet "Indgåelse af aftaler".

Her beskrives:

- Foretagne ændringer i IO-programmet siden sidste årsberetning
- Om der er indgået nye koncerninterne aftaler for netselskabet for det indeværende år
- Liste over koncerninterne aftaler for netselskabet.

Det skal dokumenteres, at netselskabets aftaler med andre selskaber fortsat er indgået på markedsbestemte vilkår.

Dokumentationen kan f.eks. bestå af en beskrivelse af hvor mange concerninterne aftaler, der har været i udbud, eller hvorvidt priserne på markedet har været testet. Endvidere kan det beskrives om der foreligger underskrift eller lign. fra uvildig person på at selskabets aftaler er gennemgået inden underskrift for hvorvidt aftalerne overholder de markedsbestemte vilkår.

Det skal dokumenteres, at aftaler der indgås på markedsbestemte vilkår foreligger skriftligt på aftaletidspunktet.

At aftalerne foreligger skriftligt på aftaletidspunktet kan dokumenteres ved en erklæring herom.

9. Prisfastsættelse

Sekretariatet har erfaring med at netselskaberne udelader at beskrive, hvorvidt det enkelte selskab gør brug af Dansk Energi Nets udarbejdede tariffberegningsmodel.

Generel gennemgang af informationer og ændringer inden for punktet "Prisfastsættelse".

Her angives:

- Foretagne ændringer i IO-programmet siden sidste årsberetning

Det skal dokumenteres, at prisfastsættelsen af selskabets ydelser til kunderne sker efter ikke-diskriminerende kriterier.

Det beskrives hvorvidt netselskabet benytter Dansk Energi Nets udarbejdede tariffberegningsmodel. Såfremt netselskabet ikke følger den udarbejdede tariffberegningsmodel, dokumenteres hvordan der sikres ikke-diskriminerende adfærd.

Tjekliste

I nedenstående er alle boksene i vejledningen samlet i et stort skema.

Skemaet skaber et overblik over de handlingspunkter, der kræves indeholdt i IO-programmet.

0. Gennemførelse og kontrol af IO-program
A) Generel gennemgang af information og ændringer for selskabet. B) Det skal dokumenteres, at IO-programmet er gennemført C) Det skal dokumenteres, at der er gennemført en passende kontrol af IO-programmet.
1. Forretningsmæssigt følsomme oplysninger
A) Generel gennemgang af information og ændringer inden for punktet "Forretningsmæssigt følsomme oplysninger". B) Det skal beskrives hvordan instruks om modtagelse og behandling af forretningsmæssigt følsomme oplysninger er gennemført. C) Det skal beskrives hvordan instruks om videregivelse af forretningsmæssigt følsomme oplysninger er gennemført.
2. Forretningsmæssigt fordelagtige oplysninger
A) Generel gennemgang af informationer og ændringer inden for punktet "Forretningsmæssigt fordelagtige oplysninger" om selskabets egne aktiviteter. B) Det skal beskrives hvordan instruks om videregivelse af forretningsmæssigt fordelagtige oplysninger er gennemført.
3. Adgang til distributionsnettet
A) Generel gennemgang af informationer og ændringer inden for punktet "Adgang til distributionsnettet". B) Det skal beskrives hvordan proceduren for netadgang på ikke-diskriminerende vilkår er fulgt. C) Det skal beskrives hvordan proceduren for vedligeholdelse af nettet på en ikke-diskriminerende måde er fulgt. D) Det skal beskrives hvordan proceduren for udbygning af nettet på en ikke-diskriminerende måde er fulgt. E) Det skal beskrives hvordan proceduren for tilslutning til nettet på en ikke-diskriminerende måde er fulgt.
4. Kundekontakt
A) Generel gennemgang af informationer og ændringer inden for punktet "Kundekontakt". B) Det skal beskrives hvordan instruks om favorisering i kundekontakten er gennemført.
5. Selskabsmæssig udskillelse
A) Generel gennemgang af informationer og ændringer inden for punktet "Selskabsmæssig udskillelse". B) Det skal dokumenteres at 5%-kravet om selskabsmæssig udskillelse overholdes.

6. Regnskabsmæssig adskillelse

- A) Generel gennemgang af informationer og ændringer inden for punktet "Regnskabsmæssig adskillelse".
- B) Ændringer for overholdelse af regnskabsmæssig adskillelse beskrives.
- C) Ændringer for generel regnskabsmæssig adskillelse i koncernforbundne selskaber beskrives.

7. Habilitet

- A) Generel gennemgang af informationer og ændringer inden for punktet "Habilitet".
- B) Det skal dokumenteres, at kravene om habilitet overholdes.

8. Indgåelse af aftaler

- A) Generel gennemgang af informationer og ændringer inden for punktet "Indgåelse af aftaler".
- B) Det skal dokumenteres, at netselskabets aftaler med andre selskaber fortsat er indgået på markedsbestemte vilkår.
- C) Det skal dokumenteres, at aftaler der indgås på markedsbestemte vilkår foreligger skriftligt på aftaletidspunktet

9. Prisfastsættelse

- A) Generel gennemgang af informationer og ændringer inden for punktet "Prisfastsættelse".
- B) Det skal dokumenteres, at prisfastsættelsen af selskabets ydelser til kunderne sker efter ikke-diskriminerende kriterier.



ENERGITILSYNET

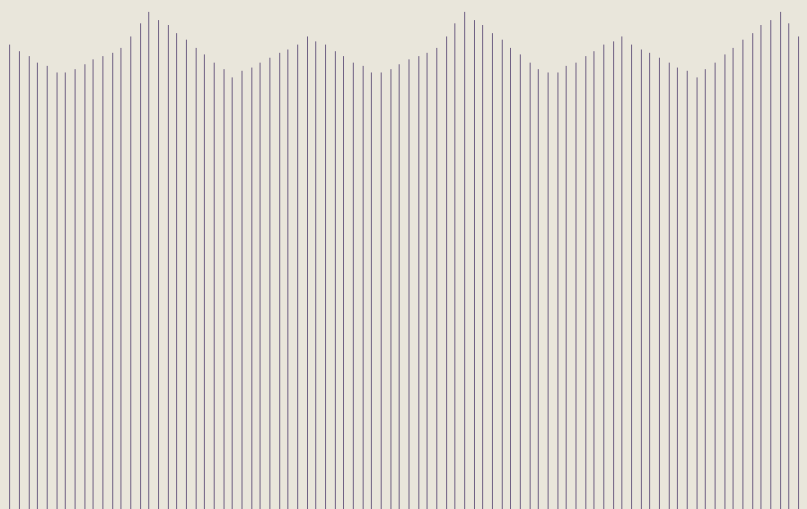

VEJLEDNING

VEJLEDNING TIL PROGRAM FOR INTERN OVERVÅGNING FOR AT FORHINDRE DIS- KRIMINERENDE ADFÆRD - ELNETVIRK- SOMHEDER

INDHOLD

INDLEDNING	3
0 – GENERELT OM TILTAG	4
1 - ADGANG TIL DISTRIBUTIONSNETTET	5
2 - KUNDEKONTAKT	7
3 – HABILITET	7
4 - INDGÅELSE AF AFTALER PÅ MARKEDSMÆSSIGE VILKÅR	8
5 - REGNSKABSMÆSSIG ADSKILLELSE	10
6 - SELSKABSMÆSSIG UDSKILLELSE	11
7 - KOMMUNIKATION VIA DATAHUBBEN	12
8 - FORRETNINGSMÆSSIGT FØLSOMME OPLYSNINGER	13
9 - FORRETNINGSMÆSSIGT FORDELAGTIGE OPLYSNINGER – NETSELSKABETS EGNE AKTIVITETER	16
10 NETSELSKABERNES SÆRSKILTE IDENTITET	17
11 GENNEMFØRSEL OG KONTROL	18

INDLEDNING

Elnetselskaberne i Danmark (netselskaberne) skal i henhold til elforsyningsloven efterleve en række bestemmelser med henblik på at forhindre diskriminerende adfærd. Det gælder f.eks. § 20 b (særskilt identitet), § 24 (ikke forskelsbehandling af brugere), § 45 (habilitet) og § 46 (aftaler på markedsmæssige vilkår).

Efter elforsyningslovens § 20 a skal selskaberne endvidere opstille et program for intern overvågning (herefter IO-program), som beskriver selskabernes tiltag for at forhindre diskriminerende adfærd og sikre efterlevelsen af lovbestemmelserne herom.

Energi-, forsynings- og klimaministeren har fastsat nærmere regler om det interne overvågningsprogram i bekendtgørelse nr. 933 af 27. juni 2018 (IO-bekendtgørelsen), herunder at selskaberne i programmet som minimum skal beskrive tiltagene for de punkter, der følger af bekendtgørelsens § 2, stk. 1. Energitilsynet fører tilsyn med, at et selskabs program er i overensstemmelse med de i IO-bekendtgørelsen opstillede krav.

Nærværende vejledning beskriver kravene til netselskabernes IO-program og gennemgår en række eksempler på tiltag, som kan anvendes i selskabernes programmer.

Alle netselskaber og transmissionsselskaber, der ikke er ejermæssigt adskilt i henhold til elforsyningslovens § 19 a, skal udarbejde et IO-program.

Et overordnede formål med det interne overvågningsprogram (IO-programmet) er at sikre, at netselskabet, selskabets ansatte og ansatte i forbindelse med outsourcing af netselskabets opgaver ikke udviser diskriminerende adfærd.

Et selskab bør som led i programmet derfor også forholde sig til, hvordan det sikres, at reglerne og programmet overholdes uanset, om det er en selskabsintern eller selskabsekstern part, som udfører opgaven.

Ved at følge vejledningen vil netselskabets IO-program inkludere de punkter, som kræves efter IO-bekendtgørelsen. Herved er netselskaberne på vej til at have udarbejdet et fyldestgørende IO-program.

Netselskaberne skal være opmærksomme på, at intern overvågning er en proces i udvikling. IO-programmet skal derfor opdateres i tilfælde af, at selskabet implementerer nye tiltag eller procedurer. Det kan følge af f.eks. sammenlægninger og andre organisationsmæssige omstruktureringer, introduktion af nyt dataudstyr mm. Endvidere kan der være opdateringsbehov som følge af fundne overtrædelser af reglerne om ikke-diskrimination eller som følge af ændringer i de lovgivningsmæssige regler.

I nedenstående gennemgang er der taget udgangspunkt i de 11 punkter (emner), der fremgår af IO-bekendtgørelsens § 2, stk. 1, og vejledningen følger som hovedregel nummereringen i bestemmelsens stykke 1. Herudover omtaler vejledningen et punkt, der fremgår af IO-bekendtgørelsens § 3, som omhandler netselskabernes gennemførelse af IO-programmet, herunder en passende kontrol med IO-programmet. Dette afsnit omfatter også omtale af den overvågningsansvarliges uafhængighed, jf. IO-bekendtgørelsen § 2, stk. 2.

For hvert af emnerne i bekendtgørelsens § 2 indeholder gennemgangen nedenfor en beskrivelse af krav til selskabet på det pågældende område samt eksempler på tiltag, der kan anvendes.

Disse skal ikke betragtes som en udtømmende liste. For det enkelte netselskab kan forhold være individuelle, hvorfor alle listede eksempler ikke nødvendigvis er relevante for alle selskaber. Omvendt kan der være tiltag, der er relevante og nødvendige, men som ikke er nævnt i vejledningen.

0 – GENERELT OM TILTAG

Det er vigtigt, at netselskabernes IO program ikke (kun) er en gennemgang af de lovregler, som skal overholdes, men at det fokuserer på de tiltag og aktiviteter i den enkelte virksomhed, som skal gennemføres for at sikre reglerens overholdelse.

Med tiltag menes de handlinger, som netselskaberne igangsætter og løbende anvender for at sikre, at netselskaberne ikke diskriminerer og ikke favoriserer interesseforbundne parter.

Selskaberne bør se tiltagene i sammenhæng med selskabets generelle kvalitetssikringssystem og prioritere det på lige fod med systemer og tiltag, der skal sikre kvalitet og regeloverholdelse på andre områder.

Der er tiltag, som selskabet med fordel kan anvende på en række af IO-programmets emner og som derfor oplistes indledningsvist. Det gælder f.eks.:

- Opstilling af procedurer/instrukser, der på et givet område fastlægger netselskabernes/medarbejdernes adfærd i situationer, hvor en diskriminerende adfærd kan fremkomme.
- Udpegning af proces- og opgaveansvarlige for de enkelte tiltag eller for delelementer i IO-programmet.
- Relevante uddannelses tiltag eller kompetencekrav til medarbejderne inden for de arbejdsfunktioner, der er relevante for IO-programmet.
- Medarbejdererklæringer bl.a. i forhold til regelforståelse, ansvar, habilitet m.v.
- E-learning kurser eller almindelige kurser, hvor medarbejderne får en indførelse i reglerne i overvågningsbekendtgørelsen.
- Anvendelse og offentliggørelse af objektive måltal og målopfyldelse for selskabets ydelser til kunderne af relevans for IO-programmet.
- Sikring af integration med selskabets øvrige kvalitetsstyring, herunder gennemførelse af certificeringer og audits.

Det er vigtigt, at selskabet i IO-programmet beskriver indholdet af de anvendte tiltag indenfor hvert emne, jf. nedenfor.

Det er op til netselskaberne om, de vil lade tiltagene direkte indgå i det interne overvågningsprogram eller, om de skal fremgå af et særskilt dokument, der vedhæftes det interne overvågningsprogram.

1 - ADGANG TIL DISTRIBUTIONSNETTET

Netselskaberne skal iværksætte tiltag, der skal være egnede til at sikre, at adgangen til distributionsnettet sker på lige vilkår for alle. Herunder skal netselskaberne iværksætte tiltag, der sikrer, at nettets brugere ikke bliver forskelsbehandlet ved gennemførelsen af vedligeholdelses- og udbygningsarbejder. På samme måde skal samtlige nettets brugere have lige vilkår ved gennemførelse af netselskabernes opgaver, herunder ved nettilslutning og netafbrydelse.

Da der i IO-bekendtgørelsen er nævnt forskellige typer af netadgang, kan det være hensigtsmæssigt at behandle disse hver for sig i netselskabernes IO-programmer.

HVILKE TILTAG ER EGNEDE TIL AT SIKRE, AT NETADGANG SKER PÅ IKKE-DISKRIMINERENDE VILKÅR?

Her skal netselskaberne beskrive, hvordan de sikrer, at netadgang for alle el-handlere og elhandlernes kunder sker på en transparent måde, dvs. at de ikke må favorisere koncernforbundne elhandelselskaber eller bestemte slutkunde grupper – hverken direkte eller indirekte på grundlag af usaglige hensyn.

Der kan f.eks. iværksættes følgende tiltag:

- Procedurer for uddannelsestiltag i forhold til ydelser mod kunder.
- Se tiltag nedenfor vedr. selskabets specifikke aktiviteter.

HVILKE TILTAG ER EGNEDE TIL AT SIKRE, AT EN GENNEMFØRELSE AF VEDLIGEHOLDELSE AF NETTET SKER PÅ EN IKKE-DISKRIMINERENDE MÅDE?

Her skal netselskaberne beskrive hvilke tiltag, der sikrer, at der ikke sker diskriminering af nettets brugere f.eks. i forhold til geografisk beliggenhed. En bruger må f.eks. ikke nedprioriteres med baggrund i usaglige hensyn.

Der kan f.eks. etableres følgende tiltag:

- Faste periodiske vurderinger af vedligeholdelsesniveau.
- Objektive måltal for hastighed for reparationer.
- Fastlagte processer for information om vedligeholdelsesarbejde til kunderne.

**HVILKE TILTAG ER EGNEDE TIL AT SIKRE, AT EN GENNEMEFØRELSE AF EN UD-
BYGNING AF NETTET SKER PÅ EN IKKE-DISKRIMINERENDE MÅDE?**

Her skal netselskaberne beskrive hvilke procedurer og tiltag, der sikrer, at der ikke sker diskriminering af brugeren, således at denne ved udbygning bliver tilsluttet nettet inden for en rimelig frist og endvidere, at eksisterende brugere får transporteret den mængde elektricitet, som de behøver.

Der kan f.eks. etableres følgende foranstaltninger:

- Faste procedurer for koordinering med myndigheder og andre forsynings-selskaber om udbygning af nye områder.
- Periodisk revurdering af nettets dimensionering.
- Faste procedurer for udbygning ud fra objektive kriterier.
- Objektive måltal og offentliggørelse af målopfyldelse vedrørende udbyg-ningshastighed.

**HVILKE TILTAG ER EGNEDE TIL AT SIKRE, AT DER IKKE SKER FORSKELS-
BEHANDLING AF NETTETS BRUGERE VED NETTILSLUTNING?**

Her skal netselskaberne beskrive hvilke procedurer, der sikrer, at der ikke sker diskriminering af brugeren ved nettilslutning.

Der kan f.eks. etableres følgende foranstaltninger:

- Faste procedurer ved tilslutninger, der er fastsat af netselskabet.
- Objektive måltal og offentliggørelse af målopfyldelse ved tilslutninger.

**HVILKE TILTAG ER EGNEDE TIL AT SIKRE, AT DER IKKE SKER FORSKELSBE-
HANDLING AF NETTETS BRUGERE VED FOREKOMST AF NETAFBRYDELSE?**

Her skal netselskaberne beskrive hvilke procedurer, der sikrer, at der ikke sker diskriminering af brugeren ved forekomst af netafbrydelse.

Der kan f.eks. etableres følgende foranstaltninger:

- Faste og objektive procedurer ved nedbrud.
- Instruktion og uddannelsestiltag vedrørende information til kunder, i hvilke tilfælde netselskabet vil være nødt til at afbryde adgang til nettet.
- Instruktion og uddannelsestiltag, der underviser medarbejderne i, hvordan de skal handle i tilfælde af netafbrydelse.
- Offentliggørelse af objektive måltal for afbrydeshyppighed.
- Offentliggørelse af målopfyldelse.

2 - KUNDEKONTAKT

Netselskaberne skal iværksætte tiltag, der skal være egnede til at sikre, at selskabernes medarbejdere i deres kundekontakt ikke forskelsbehandler på usagligt grundlag.

Netselskaberne skal i IO-programmet beskrive de forskellige former for kundekontakt, som netselskaberne har inden for hhv. mundtlig og skriftlig kontakt samt de tiltag, selskabet har iværksat for at sikre ikke-diskrimination.

Særligt hvis kundekontakten håndteres af medarbejdere, som både håndterer kundekontakt for netselskabet og for andre selskaber, skal man være opmærksom på at iværksætte de nødvendige tiltag.

Kundekontakt til netselskabet kan f.eks. være om leverandørvalg, energirådgivning, elmåleren eller tilslutningsforhold mv.

Eller det kan være netselskabets egen information til kunderne, herunder f.eks. informationsudsendelse fra netselskabet, pris-/tarifinformation, udformning af hjemmeside/hjemmesider samt breve, tidsskrifter, publikationer etc. fra netselskabet.

HVILKE TILTAG ER EGNEDE TIL AT SIKRE, AT DER IKKE SKER FAVORISERING AF BESTEMTE SELSKABER VED KUNDEKONTAKT?

Her skal netselskaberne beskrive hvilke tiltag, der sikrer, at netselskaberne ikke favoriserer på usagligt grundlag ved de forskellige former for kundekontakt, som netselskaberne gør brug af overfor kunderne.

Her er det væsentligt, at netselskaberne beskriver tiltag for hver af de forskellige former for kundekontakt, som selskabet har beskrevet i deres IO-programmer.

Som eksempler på tiltag kan nævnes, at der udarbejdes en instruks for, hvilke oplysninger netselskabernes medarbejdere må videregive.

Endvidere kan egnede tiltag være:

- Periodevis undervisning eller e-learning i regler vedrørende ikke-diskrimination ved kundekontakt.
- Instruks-/procedurebeskrivelser om kundeførelse.
- Medarbejdererklæringer omkring håndtering af kundeførelser.

3 – HABILITET

For netselskaber med mere end 100.000 tilsluttede forbrugere er det ikke tilladt for direktører, vicedirektører, underdirektører og ledende medarbejdere i en netvirk-

somhed at deltage i ledelsen i en koncernforbundet elproduktions- eller elhandelsvirksomhed. Udover at det er forbudt at sammenblende ovennævnte persongrupper mellem ovennævnte selskaber, er det tillige forbudt for den nævnte personkreds i et netselskab at deltage i ledelsen af en koncernforbundet virksomhed, der direkte eller indirekte ejer en elproduktions- eller elhandelsvirksomhed. Endvidere er det ikke tilladt for netselskabets bestyrelsesmedlemmer at deltage direkte eller indirekte i ledelsen af et koncernforbundet selskab indenfor elhandel eller elproduktion.

Det er dog tilladt at have en fælles ledelse, hvis den koncernforbundne virksomhed er en anden kollektiv elforsyningsvirksomhed.

Energitalilsynets har den 8. oktober 2012 truffet en ¹afgørelse om, at det er uforeneligt med elforsyningslovens bestemmelse om habilitet, at bestyrelsesmedlemmer i et elnetselskab deltager i bestyrelsen i koncernforbundne elhandels- og elproduktions-selskaberne.

HVILKE TILTAG ER EGNEDT TIL AT SIKRE, AT KRAVENE OM HABILITET BLIVER OVERHOLDT?
<p>Her skal netselskaberne beskrive de tiltag, der sikrer, at der ikke sker en sammenblanding af ledelsen mellem netselskaber hhv. koncernforbundne elproduktions- eller elhandelsvirksomheder og koncernforbundne virksomheder, der direkte eller indirekte ejer sidstnævnte virksomheder, samt sikre at regler om bestyrelsesmedlemmernes habilitet iagttages.</p> <p>Der kan f.eks. etableres følgende foranstaltninger:</p> <ul style="list-style-type: none"> • Procedurer ved udnævnelser af ledelses- eller bestyrelsesmedlemmer ift. habilitet. • Placering af ansvar ift. at samme personer ikke har dobbeltroller i netselskabet og de nævnte koncernforbundne selskaber, herunder koncernforbundne elhandelsselskaber. • Erklæring fra de ovennævnte persongrupper ifm. udnævnelser fremsendes til den overvågningsansvarlige.

4 - INDGÅELSE AF AFTALER PÅ MARKEDSMÆSSIGE VILKÅR

Når et netselskab indgår aftaler med andre selskaber, herunder koncernforbundne selskaber, skal aftalerne indgås skriftligt på aftaletidspunktet. Herudover er det et krav, at netselskaberne skal kunne dokumentere, at aftalerne er indgået på markedsmæssige vilkår – dvs. på samme aftalevilkår, som hvis de havde indgået aftalerne med uafhængige virksomheder.

¹ Energitalilsynets afgørelse er offentliggjort på Energitalilsynets hjemmeside på: <http://www.energitilsynet.dk/>. Afgørelsen har sagsnummer 4/0604-0200-0007

Det er derfor væsentligt, at netselskaberne beskriver hvilke tiltag, der sikrer, at aftaler med andre virksomheder indgås på markedsbestemte vilkår, samt tiltag, der sikrer, at aftaler, der indgås på markedsbestemte vilkår, foreligger skriftligt på aftaletidspunktet.

HVILKE TILTAG ER EGNEDE TIL AT SIKRE, AT AFTALER FORELIGGER SKRIFTLIGT PÅ AFTALETIDSPUNKTET?

Her skal netselskaberne beskrive de tiltag/procedurer, der skal sikre, at netselskabets aftaleindgåelse med andre selskaber, herunder de concernforbundne elhandelselskaber, skal ske skriftligt på aftaletidspunktet.

Der kan f.eks. foretages følgende tiltag/procedurer:

- Ansvars- og procesbeskrivelse i forhold til indgåelse af aftaler med hensyn til skriftlighed på aftaletidspunktet.

HVILKE TILTAG ER EGNEDE TIL AT SIKRE, AT NETSELKABETS AFTALER MED ANDRE SELSKABER BLIVER INDGÅET PÅ MARKEDSBESTEMTE VILKÅR?

Her skal netselskaberne beskrive de tiltag/procedurer, der sikrer, at netselskabets aftaleindgåelse med andre selskaber, herunder concernforbundne selskaber, sker på vilkår, der svarer til vilkår mellem uafhængige parter.

Der kan f.eks. foretages følgende tiltag/procedurer:

- Kompetence- og uddannelsestiltag indenfor kontraktindgåelse og transfer pricing regelsæt.
- Anvendelse af relevante interne og eksterne kompetencer, herunder selskabets ansvarlige for dokumentation til SKAT eller revisionskompetencer indenfor transfer pricing.
- Ansvars- og procesbeskrivelser omkring sikring af markedsrættighedskrav.
- Ansvars- og procesbeskrivelse i forbindelse med aftaleindgåelse – herunder fastlæggelse af beslutningsproces i netselskabet og hvem der har beslutningsmandat til hvad.

Som udgangspunkt må det lægges til grund, at de aftalevilkår, som netselskaberne indgår med ikke interesseforbundne selskaber er vilkår, der er bestemt af markedet på tidspunktet for aftaleindgåelsen.

Er der derimod tale om aftaler indgået mellem netselskaberne og interesseforbundne selskaber, skal netselskaberne dokumentere, at aftalerne er indgået på markedsvilkår. Det er netselskaberne, der skal dokumentere, at aftalevilkårene svarer til, hvad to af hinanden uafhængige parter ville have opnået, hvis de indgik aftaler med hinanden.

Kravet om skriftlighed betyder, at netselskaberne skal udarbejde og opbevare skriftlig dokumentation for, at der er handlet markedsæssigt.

Netselskaberne skal på aftaletidspunktet udarbejde en kortfattet beskrivelse af den metode, som netselskaberne har valgt for at sikre markedsæssigheden af prissettelsen. Beskrivelsen skal være vedlagt aftalen som et bilag.

Markedsæssighed kan sikres på flere måder. Bestemmelsen indebærer således ikke et generelt krav om, at alle aftaler for eksempel skal sendes i udbud.

I tilfælde af at netselskaberne ikke kan dokumentere, at aftalerne er indgået på markedsæssige vilkår, kan Energitilsynet skønsmæssigt fastsætte den pris, som skal lægges til grund for den økonomiske regulering af netselskaberne. Energitilsynet vil udøve sit skøn inden for rammerne af OECD's Guidelines for Transfer Pricing og SKATs vejledning »Transfer Pricing – Dokumentationspligten«.

²Efter OECD's Guidelines for Transfer Pricing er der fem transfer pricing-metoder, som kan anvendes ved fastsættelse af markedsæssighed for aftaler med interesseforbundne parter (kontrollerede transaktioner). OECD's fem transfer pricing-metoder er dog ikke udtømmende.

De fem metoder er:

1. CUP-metoden (Comparable Uncontrolled Price Method)
2. RPM (Resale Price Method)
3. Cost plus-metoden
4. TNMM (Transactional Net Margin Method)
5. Profit Split

Det kan være en hjælp for netselskaberne at søge nærmere viden herom eksempelvis i SKATs juridiske vejledning, herunder afsnit C.D.11.4.1 Valg af transfer pricing-metode.

5 - REGNSKABSMÆSSIG ADSKILLELSE

Bevilling til at drive netvirksomhed og bevilling til at drive transmissionsvirksomhed kan som udgangspunkt ikke gives til samme virksomhed. I det tilfælde, hvor der undtagelsesvis gives bevilling til at drive begge aktiviteter i samme virksomhed, skal netselskaberne/transmissionsselskaberne sikre tiltag til overholdelse af kravet om regnskabsmæssig adskillelse af de bevillingspligtige aktiviteter.

²Jf. Den juridiske vejledning - C.D.11.4.1 Valg af transfer pricing-metode

**HVILKE TILTAG SIKRER OVERHOLDELSE AF KRAVET OM REGNSKABSMÆSSIG
ADSKILLELSE (TRANSMISSION OG NET) HVOR DET ER PÅKRÆVET EFTER
ELFORSYningsLOVENS § 47, STK. 3?**

Såfremt netselskabet har modtaget bevilling til både netselskab og transmissionsvirksomhed, skal dette punkt beskrives.

Der kan f.eks. foretages følgende tiltag/procedurer:

- Der udpeges medarbejdere, der har det overordnede ansvar for den regnskabsmæssige adskillelse af de bevillingspligtige aktiviteter.
- Der oprettes særskilte udgifts- og indtægtskonti for hver af de to bevillingspligtige aktiviteter, hvortil posteringerne bliver registret på hver deres konti/underkonti tilhørende hhv. bevilling til distributionsvirksomhed og bevilling til transmissionsvirksomhed.
- Der opstilles regnskab for hver aktivitet.

Elforsyningsloven kan for det enkelte selskab indeholde andre bestemmelser om regnskabsmæssig adskillelse. Det gælder f.eks. krav om regnskabsmæssig adskillelse mellem netdrift og aktiviteter vedrørende energibesparelser.

**HVILKE TILTAG SIKRER, AT DER ER REGNSKABSMÆSSIG ADSKILLELSE, HVOR
DET ER PÅKRÆVET EFTER ELFORSYningsLOVENS § 76, STK. 1, NR. 4?**

For netselskaber med aktiviteter, hvor elforsyningsloven kræver regnskabsmæssig adskillelse, skal der iværksættes tiltag, der sikrer en overholdelse og dokumentation herfor. Herunder procedurer, der sikrer en ikke-favoriserende fordeling af indtægter og omkostninger.

Der kan f.eks. foretages følgende tiltag/procedurer:

- Der udpeges medarbejdere, der har det overordnede ansvar for den regnskabsmæssige adskillelse af de bevillingspligtige aktiviteter.
- Der oprettes særskilte indtægts- og udgiftskonti for hver af de to bevillingspligtige aktiviteter, hvortil posteringerne bliver registret.
- Der opstilles regnskaber for hver aktivitet.

6 - SELSKABSMÆSSIG UDSKILLELSE

Netselskaber kan som udgangspunkt kun drive de aktiviteter, som ligger inden for bevillingen. Netselskaber kan undtagelsesvis drive virksomhed med elproduktion eller anden tilknyttet virksomhed, såfremt de samlede indtægter herfra udgør mindre end 5 % af omsætningen i netvirksomheden. Der kan hertil henvises til bekendtgørelse nr. 358 af 20. maj 2003 om undtagelse af anlæg og sideordnede aktiviteter fra elforsyningsloven

Herudover skal aktiviteter, som ligger uden for bevillingen, herunder produktion eller handel med elektricitet, udøves i selvstændige selskaber med begrænset ansvar.

Det enkelte netselskab skal opstille tiltag, der sikrer overholdelse af kravet om selskabsmæssig udskillelse.

HVILKE TILTAG SIKRER OVERHOLDELSE AF KRAVET OM SELSKABSMÆSSIG UDSKILLELSE?

Her skal netselskaber med sideordnede aktiviteter beskrive tiltag, der sikrer, at de sideordnede aktiviteter bliver selskabsmæssigt udskilt fra de bevillingspligtige aktiviteter.

Der kan f.eks. foretages følgende tiltag/procedurer:

- Netselskaber oplyser cvr-numre på de selskaber, der driver de sideordnede aktiviteter, som ligger uden for bevillingen i det interne overvågningsprogram.
- Procedurer med angivelse af ansvarlige personer for gennemgang af selskabets aktiviteter og regnskab i forhold til at sikre overholdelse af krav om selskabsmæssige adskillelse.

7 - KOMMUNIKATION VIA DATAHUBBEN

Som udgangspunkt skal al datakommunikation mellem netselskaberne og elhandelsselskaberne, der vedrører et konkret aftagernummer, foregå via datahubben. Kommunikation via datahubben administreres af Energinet, jf. forskrifter udstedt af Energinet på Energinets hjemmeside:

<http://www.energinet.dk/DA/El/Datahub/Sider/DataHub.aspx>

I særlige tilfælde er det tilladt for netselskaberne og elhandelsselskaber at kommunikere direkte med hinanden. Der foreligger sådanne særlige tilfælde, når elhandelsvirksomhederne har behov for en dialog vedrørende konkrete problemstillinger om målinger, fakturering, afbrydelser eller lignende. Kommunikation mellem netselskaberne og elhandelsselskaberne administreres af Energinet, jf. forskrifter udstedt af Energinet på Energinets hjemmeside:

<http://www.energinet.dk/DA/El/Datahub/Sider/DataHub.aspx>

HVILKE TILTAG SIKRER OVERHOLDELSE AF KRAVET OM, AT KOMMUNIKATION MELLEM NETSELKABERNE OG ELHANDELSSLSKABERNE SKER VIA DATAHUBBEN?

Her skal netselskaberne beskrive tiltag, der sikrer overholdelse af kravet om, at kommunikation med elhandelsselskaberne sker via datahubben.

Der kan f.eks. foretages følgende tiltag/procedurer:

- Der fastlægges procedurer og ansvarsfordeling for datahåndtering i overensstemmelse med Energinets procedurer.
- Der udpeges bestemte personer, der skal sikre, at kommunikationen med elhandelsselskaber sker via datahubben og følger Energinets's forskrifter.
- Der afholdes kurser, hvor de relevante medarbejdere bliver informeret i de relevante procedurer, herunder at de ikke må have direkte kontakt med elhandelsselskaber bortset fra de særlige tilfælde fastlagt i Energinets procedurer.

8 - FORRETNINGSMÆSSIGT FØLSOMME OPLYSNINGER

Netselskaberne er i besiddelse af flere forskellige oplysninger af følsom karakter. Det er derfor vigtigt, at netselskaberne er opmærksomme på hvilke forretningsmæssigt følsomme oplysninger, der findes i deres virksomheder.

Endelig skal et netselskab kunne redegøre for, om der sker en individuel godkendelse af medarbejderens adgang til følsomme oplysninger med udgangspunkt i medarbejderens jobfunktion, samt belyse hvorvidt og hvordan der anvendes medarbejdererklæring i selskabet. Se administrativ praksis på området nedenfor.

HVILKE FORRETNINGSMÆSSIGT FØLSOMME OPLYSNINGER, SOM MODTAGES, BEHANDLES FORTROLIGT?

Netselskabet modtager typisk flere forskellige forretningsmæssigt følsomme oplysninger. Netselskabet skal udfærdige en liste over de forretningsmæssigt følsomme oplysninger, der er relevante for selskabet. Herefter overvejes det, hvilke afdelinger de forretningsmæssigt følsomme oplysninger primært tilhører.

Eksempel på forretningsmæssigt følsomme oplysninger kan være:

- Forbrugstal for privat- og erhvervs kunder
- Forbrugsprofiler for kunder med timemålinger
- Leverandører af el til kunden
- Statistisk materiale om elforbrug
- Elleverandørers og slutkunders betalingsmønstre, restance og andre økonomiske forhold
- CPR-numre
- Oplysninger om personlige forhold
- Aftagenummer.

HVILKE TILTAG SIKRER EN FORTROLIG BEHANDLING AF DE FORRETNINGSMÆSSIGT FØLSOMME OPLYSNINGER, DER MODTAGES?

Her skal netselskaber beskrive tiltag, der sikrer en fortrolig behandling af forretningsmæssigt følsomme oplysninger.

Der skal være it-mæssig adskillelse for de ansattes dataadgang. Det betyder, at der skal ske brug af password og adgangskoder for at sikre individuel adgang til de forskellige former for fortrolige oplysninger.

Der kan f.eks. foretages følgende tiltag/procedurer:

- Der udarbejdes en instruks om fortrolig behandling af følsomme oplysninger.
- Brug af medarbejdererklæring, hvor medarbejdere erklærer sig om ansvar og konsekvens i forhold til håndtering af forretningsmæssigt følsomme oplysninger.
- Der afholdes kurser, hvor de relevante medarbejdere bliver undervist i, hvordan man håndterer behandling af forretningsmæssigt følsomme oplysninger.

HVILKE TILTAG SIKRER IKKE-DISKRIMINERENDE VIDEREGIVELSE AF FORRETNINGSMÆSSIGT FØLSOMME OPLYSNINGER?

Her skal netselskaber beskrive tiltag, der sikrer ikke-diskriminerende videregivelse af forretningsmæssigt følsomme oplysninger.

Der kan f.eks. foretages følgende tiltag/procedurer:

- Kontrol med adgange til de relevante oplysninger, herunder it-systemer.
- Procedurer for hvordan relevante oplysninger håndteres og i givet fald offentliggøres/videregives på ikke-diskriminerende måde.
- Uddannelses tiltag for de medarbejdere, som skal videregive data.

HVILKE NEDSKREVNE PROCEDURER SIKRER FORTROLIG MODTAGELSE, BEHANDLING OG VIDEREGIVELSE AF FORRETNINGSMÆSSIGT FØLSOMME OPLYSNINGER?

Her er eksempler på situationer, hvor det kan være relevant at etablere procedurer (for håndtering af forretningsmæssigt følsomme oplysninger):

- Ved videregivelse af måledata.
- Ved anvendelse af oplysninger i forbindelse med markedsføring.
- For en fælles administration i koncernen.
- For outsourcete funktioner, f.eks. opkrævnings- og inkassofunktionen.

- Ved ansættelse af nye medarbejdere – hvorledes bliver de orienteret om IO-programmet.
- Ved rokering af ansatte – hvad sikrer, at de har de rigtige it-begrænsninger.

Administrativ praksis – Energiklagenævnets afgørelse:

Energiklagenævnet har i afgørelsen af 25. august 2008 fastslået, at Energitilsynet kan forlange, at netselskaberne foretager en individuel vurdering af, hvilke former for FFO-oplysninger, der er relevante for den enkelte medarbejders udførelse af sit arbejde.

For at sikre sig, at netselskaberne overholder kravene om hhv. fortrolig behandling af og ikke-diskriminerende videregivelse af FFO-oplysninger, følger det af Energiklagenævnets afgørelse, at netselskaberne bør foretage en individuel FFO-godkendelse af medarbejderne, og at det skal ske med udgangspunkt i medarbejdernes jobfunktioner. Det er dog ikke et absolut krav, at der skal ske en individuel FFO-godkendelse af medarbejderne med udgangspunkt i medarbejdernes jobfunktioner.

Det er ikke et absolut krav, at netselskaberne skal have sine egne IT-systemer, selv om det er det foretrukne tiltag til at sikre en effektiv overholdelse af kravene om hhv. fortrolighed ved modtagelse og behandling af FFO-oplysninger og ved ikke-diskriminerende videregivelse af FFO-oplysninger til elhandelsvirksomhederne og andre.

Anvender netselskaberne samme IT-system som en eller flere blandt de koncernforbundne selskaber, skal netselskaberne sikre, at der er en reel og effektiv it-mæssig adskillelse for de ansattes dataadgang. Det betyder, at der skal ske brug af individuelle passwords og adgangskoder for at sikre en individuel adgang til de forskellige former for fortrolige oplysninger.

Selvom al udveksling af oplysninger som udgangspunkt skal ske via DataHubben, er det Energitilsynets opfattelse, at netselskaberne fortsat som hidtil skal udfærdige en liste over de forretningsmæssigt følsomme oplysninger, der er relevante for de enkelte netselskaber. Det er en god idé, at netselskaberne i den forbindelse bør være sig bevidste om, hvilke afdelinger de forretningsmæssigt følsomme oplysninger primært tilhører.

Medarbejdererklæringer:

Som følge af at al kommunikation til elkunden generelt som udgangspunkt skal ske mellem den pågældende elleverandør og elkunden, er det Energitilsynets opfattelse, at anvendelsen af medarbejdererklæringer ikke længere har den samme relevans og betydning som tidligere. Men da der fortsat er en begrænset adgang til direkte kommunikation mellem netselskaberne og elhandelsselskaberne, vil brugen af medarbejdererklæringer af den grund ikke være uden betydning.

Medarbejdererklæringer vil dog som hidtil fortsat blive betragtet som et godkendt tiltag, der medvirker til at forhindre diskriminerende adfærd i forbindelse med behandling af de forretningsmæssigt følsomme oplysninger, som selskaberne modtager.

Hvis netselskaberne vælger at gøre brug af medarbejdererklæringer, og for at medarbejdererklæringer skal kunne tjene sit formål, skal medarbejderen skrive under på, at medarbejderen har fået undervisning i reglerne for det interne overvågningsprogram, og at medarbejderen forpligter sig til at efterleve IO-programmet med henblik på at forhindre diskriminerende adfærd. Herudover skal navn og stillingsbetegnelse på og det organisatoriske tilhørsforhold vedr. den pågældende medarbejder fremgå af medarbejdererklæringerne.

9 - FORRETNINGSMÆSSIGT FORDELAGTIGE OPLYSNINGER – NETSELSKABETS EGNE AKTIVITETER

Det væsentlige er, at der ses på oplysninger om netselskabets egne aktiviteter, der kan være forretningsmæssigt fordelagtige for andre selskaber.

HVILKE TYPER AF OPLYSNINGER OM NETSELSKABETS EGNE AKTIVITETER ER FORRETNINGSMÆSSIGT FORDELAGTIGE?
<p>Eksempler på forretningsmæssigt fordelagtige oplysninger kan være:</p> <ul style="list-style-type: none"> • Udbygningsplaner for elnettet. • Strategiske overvejelser og beslutninger i relation til selskabet. • Oplysninger om netselskabets øvrige virke.

HVILKE TILTAG HINDRER AT FORRETNINGSMÆSSIGT FORDELAGTIGE OPLYSNINGER OM EGNE AKTIVITETER BLIVER VIDERE GIVET PÅ EN DISKRIMINERENDE MÅDE?
<p>Her skal netselskaber beskrive tiltag, der sikrer overholdelsen af kravet om, at forretningsmæssigt fordelagtige oplysninger bliver videregivet på en ikke-diskriminerende måde.</p> <p>Der kan f.eks. foretages følgende tiltag/procedurer:</p> <ul style="list-style-type: none"> • Brug af medarbejdererklæring. • Kontrol med adgang til de relevante oplysninger, herunder it-systemer. • Procedurer for hvordan relevante oplysninger håndteres og i givet fald offentliggøres/videregives på ikke-diskriminerende måde.

10 - KLARHED OM NETSELKABERNES SÆRSKILTE IDENTITET

Netselskaber skal være identitetsmæssigt adskilt fra selskaber, som ejermæssigt er vertikalt integreret med netselskabet. Netselskaber skal sikre, at der ikke i øvrigt i den vertikalt integrerede netselskabs kommunikationsarbejde og identitetsstrategier skabes uklarhed om netselskabets særskilte identitet.

Netselskaber skal herudover sikre, at andre, der udfører opgaver for netselskabet, ved opgavens udførelse anvender en identitet, som adskiller sig fra de identiteter, som i øvrigt anvendes af virksomheder, som er vertikalt integreret med netvirksomheden.

Kravet om identitetsmæssig adskillelse for netselskaber gælder imidlertid ikke i forhold til virksomheder, der udøver net- eller naturgasdistributionsvirksomhed, virksomhed med fremføring af opvarmet vand eller damp, eller virksomhed, som er omfattet af § 2, stk. 1, i lov om vandsektorens organisering og økonomiske forhold. Det betyder, at netselskaber eksempelvis godt må have samme navn og logo med andre netselskaber og gasdistributionselskaber.

Vertikal integration foreligger, når der i selskabskonstruktionen indgår enten et elhandels- og/eller et elproduktionsselskab. Er et netselskab vertikalt integreret med virksomheder, hvori der indgår et elhandels- og/eller elproduktionsselskab, skal netselskabets identitet være særskilt fra de øvrige selskabers navn og logo.

HVILKE TILTAG SIKRER, AT DER IKKE SKABES UKLARHED OM NETSELKABERS SÆRSKILTE IDENTITET – VALG AF NAVN OG LOGO?

Her skal netselskaberne beskrive tiltag, der sikrer opfyldelsen af kravet om, at netselskabernes navn og log ikke bliver forvekslet med vertikalt integrerede selskaber.

Der kan f.eks. foretages følgende tiltag/procedurer:

- Der udpeges bestemte personer, der er ansvarlige for at kontrollere om netselskabets navn og logo ikke kan forveksles med vertikalt integrerede selskabers navn og logo, herunder elhandels – og elproduktionsselskabers.
- Der udpeges personer, der skal være ansvarlige for - i tilfælde af manglende overholdelse af kravet herom - at rapportere til den ansvarlige ledelse, der kan bringe forholdet i overensstemmelse med loven.
- At der foreligger procedurer og skabeloner for hvordan selskabet identificerer/præsenterer sig – hjemmeside, breve, telefonnummer m.v.

HVILKE TILTAG SIKRER, AT DER IKKE SKABES UKLARHED OM NETSLSKABERS SÆRSKILTE IDENTITET VED OUTSOURCING

Her skal netselskaberne beskrive tiltag, der sikrer opfyldelsen af kravet om, at netselskabernes særskilte identitet opretholdes, når de vælger at outsource deres arbejde.

Der kan f.eks. foretages følgende tiltag/procedurer:

- At der i kontrakter, som netselskaber indgår med andre selskaber, indgår vilkår om, at aftaleparten skal overholde kravet om særskilt identitet, og hvordan det konkret efterleveres i praksis.
- Netselskaber udpeger bestemte personer, der er ansvarlige for at vejlede og besvare evt. spørgsmål vedr. særskilt identitet fra kontraktparten.
- Netselskaber eller kontraktparten kan udpege bestemte personer i kontraktpartens virksomhed, der i forbindelse med udførelsen af arbejdet klart tilkendegiver over for omverdenen, at de handler på vegne af netselskabet.

Energitilsynet har udarbejdet en selvstændig vejledning til netvirksomhedernes særskilte identitet. For en udførlig vejledning henvises til denne vejledning.

11 - GENNEMFØRSEL OG KONTROL AF IO-PROGRAM

Det er selskabernes ansvar at sørge for, at deres IO-program reelt bliver gennemført og for en passende kontrol af IO-programmet. For at kunne leve op til kravene om hhv. gennemførelse af IO-programmet og gennemførelse af en passende kontrol af IO-programmet bør selskaberne i deres arbejde med udarbejdelse af IO-programmet samt kontrollen heraf iværksætte procedurer, der tager sigte på en løbende og hurtig rapportering af evt. fravigelser af IO-programmet.

Det skal i IO-programmet beskrives, hvordan netselskabernes IO-program og kontrollen heraf bliver gennemført.

Herudover skal netselskaber i deres IO-program beskrive tiltag, der er egnet til at sikre den overvågningsansvarliges uafhængighed.

HVORDAN SIKRER MAN EN GENNEMFØRELSE AF PROGRAMMET?

Netselskaberne skal beskrive hvilken fremgangsmåde og hvilke tiltag, de bruger til at sikre, at deres IO-program bliver gennemført, som det er beskrevet fra punkt 1-10. Udover at gennemførelsen handler om de enkelte tiltag, der er indeholdt i selskabets program, jf. gennemgangen ovenfor, kan dette gøres ved at:

- Udpege ansvarlige for gennemførelse af programmets delelementer.
- Fastlægge procedurer for samarbejde med den overvågningsansvarlige, jf.

elforsyningslovens § 20 a, stk. 2. Det kan f.eks. være ved nedsættelse af udvalg og koordineringsforum med den overvågningsansvarlige.

- Afrapportering af overtrædelser og herunder løbende offentliggørelse af overtrædelser og tiltag udover den obligatoriske årsberetning.

HVORDAN GENNEMFØRER MAN EN PASSENDE KONTROL AF IO-PROGRAMMET?

Det er et krav, at selskaberne i deres IO-program beskriver, hvordan selskabet kontrollerer, at programmet reelt bliver gennemført.

Kontrollen spiller tæt sammen med de tiltag om gennemførelsen af programmet nævnt ovenfor, herunder afrapportering om overtrædelser og klare procedurer for håndtering af overtrædelser.

Et centralt tiltag vedrørende kontrol er gennemførelse af interne og eksterne audits ift. regleres faktiske overholdelse og integration af regeloverholdelse på IO-området i kontrol omkring selskabets certificeringer og kvalitetssystemer på andre områder.

Endvidere kan tænkes etablering af whistle-blower ordning ved opdagelse af overtrædelser.

Samtidig skal det, såfremt der er konstaterede udeståender i forbindelse med den gennemførte kontrol håndteres, hvorvidt der er tiltag eller procedurer, der skal ændres i programmet.

HVORDAN KAN MAN SIKRE DEN OVERVÅGNINGSANSVARLIGES UAFHÆNGIGHED?

Her skal netselskaberne beskrive tiltag, der sikrer den overvågningsansvarliges uafhængighed.

Der kan f.eks. foretages følgende tiltag/procedurer:

- Nedskrivne kriterier for uafhængighed i forbindelse med udpegning af den overvågningsansvarlige.
- Inden netselskabet udvælger en person til at varetage opgaven som den overvågningsansvarlige, skal personen underskrive en erklæring om, at han/hun ikke har nogen stilling, noget ansvar, nogen interesser eller noget forretningsforhold i eller med eventuelle tilknyttede og associerede virksomheder samt i eller med virksomheder, der kontrolleres af samme virksomheder.
- Den overvågningsansvarlige skal underskrive en erklæring, der forpligter

vedkommende til at gøre netselskabets ledelse opmærksom på forhold, der kan være i strid med uafhængighedskravet til den overvågningsansvarlige i henhold til elforsyningsloven.

- Der må ikke være personsammenfald i ledelsen i et netselskab og ledelsen i et koncernforbundet elhandelsselskab, hvis netselskabet vælger at lade en ansat varetager rollen som den uafhængige overvågningsansvarlige. Se Energitilsynets afgørelse nedenfor.
- Netselskabet skal hurtigst muligt vælge en anden person til at varetage rollen som den overvågningsansvarlige - i tilfælde af brud med uafhængighedskravet.

Energitilsynet har den 29. maj 2018 truffet en ³afgørelse om den overvågningsansvarliges uafhængighed. Energitilsynet kom i sagen frem til, at det ikke vil være foreneligt med elforsyningslovens bestemmelse om den overvågningsansvarliges uafhængighed, hvis vedkommende er ansat i et netselskab, hvis direktion er den samme som direktionen i et koncernforbundet elhandelsselskab. Som begrundelse for afgørelsen har Energitilsynet bla. anført, at den overvågningsansvarliges opgave er at forhindre, at netselskaberne favoriserer koncernforbundne selskaber, herunder elhandelsselskabet. Personsammenfaldet mellem direktøren i netselskaberne og direktøren i elhandelsselskabet giver anledning til en formodning for, at det vil vanskeliggøre eller umuliggøre den overvågningsansvarliges varetagelse af sin overvågningsopgave i overensstemmelse med lovens regler.

Tjekliste

I nedenstående er alle boksene i vejledningen samlet i et skema. Skemaet skaber et overblik over de handlingspunkter, der kræves indeholdt i IO-programmet.

Tjekliste for IO-programmet – opsummering af relevante spørgsmål

0 – Generelt om tiltag
1 - Adgang til distributionsnettet
Hvilke tiltag er egnede til at sikre, at netadgang sker på ikke-diskriminerende vilkår?
Hvilke tiltag er egnede til at sikre, at en gennemførelse af vedligeholdelse af nettet sker på en ikke-diskriminerende måde?
Hvilke tiltag er egnede til at sikre, at en gennemførelse af en udbygning af nettet sker på en ikke-diskriminerende måde?
Hvilke tiltag er egnede til at sikre, at der ikke sker forskelsbehandling af nettets brugere ved forekomst af netafbrydelse?
Hvilke tiltag er egnede til at sikre, at der ikke sker forskelsbehandling af nettets brugere ved netttilslutning?

³ Energitilsynets afgørelse er offentliggjort på Energitilsynets hjemmeside på: <http://www.energitilsynet.dk/>.

2 – Kundekontakt
Hvilke tiltag er egnede til at sikre, at der ikke sker favorisering af bestemte selskaber ved kundekontakt?
3 – Habilitet
Hvilke tiltag er egnede til at sikre, at kravene om habilitet bliver overholdt?
4 - Indgåelse af aftaler på markedsmæssige vilkår
Hvilke tiltag er egnede til at sikre, at aftaler foreligger skriftligt på aftaletidspunktet?
Hvilke tiltag er egnede til at sikre, at netselskabets aftaler med andre selskaber bliver indgået på markedsbestemte vilkår?
5 - Regnskabsmæssig adskillelse
Hvilke tiltag sikrer overholdelse af kravet om regnskabsmæssig adskillelse (transmission og net, jf. elforsyningslovens § 47, stk. 3)?
Hvilke tiltag sikrer, at der er regnskabsmæssig adskillelse, hvor det er påkrævet efter elforsyningsloven, jf. § 76, stk. 1, nr. 3?
6 - Selskabsmæssig udskillelse
Hvilke tiltag sikrer overholdelse af kravet om selskabsmæssig udskillelse?
7 - Krav om kommunikation via DataHubben
Hvilke tiltag sikrer overholdelse af kravet om, at kommunikation mellem netselskaberne og elhandelsselskaberne sker via datahubben?
8 - Forretningsmæssigt følsomme oplysninger
Hvilke forretningsmæssigt følsomme oplysninger, som modtages, behandles fortroligt?
Hvilke tiltag sikrer en fortrolig behandling af de forretningsmæssigt følsomme oplysninger, der modtages?
Hvilke tiltag sikrer ikke-diskriminerende videregivelse af forretningsmæssigt følsomme oplysninger?
Hvilke nedskrevne procedurer sikrer fortrolig modtagelse, behandling og videregivelse af forretningsmæssigt følsomme oplysninger?
9 - Forretningsmæssigt fordelagtige oplysninger – netselskabets egne aktiviteter
Hvilke typer af oplysninger om netselskabets egne aktiviteter er forretningsmæssigt fordelagtige?
10 - Klarhed om netselskabernes særskilte identitet
Hvilke tiltag sikrer, at der ikke skabes uklarhed om netselskabers særskilte identitet – valg af navn og logo?
Hvilke tiltag sikrer, at der ikke skabes uklarhed om netselskabers særskilte identitet ved outsourcing?
11 Gennemførelse og kontrol af IO-program
Hvordan sikrer man en gennemførelse af programmet?
Hvordan gennemfører man en passende kontrol af IO-programmet?
Hvordan kan man sikre den overvågningsansvarliges uafhængighed?



ENERGITILSYNET

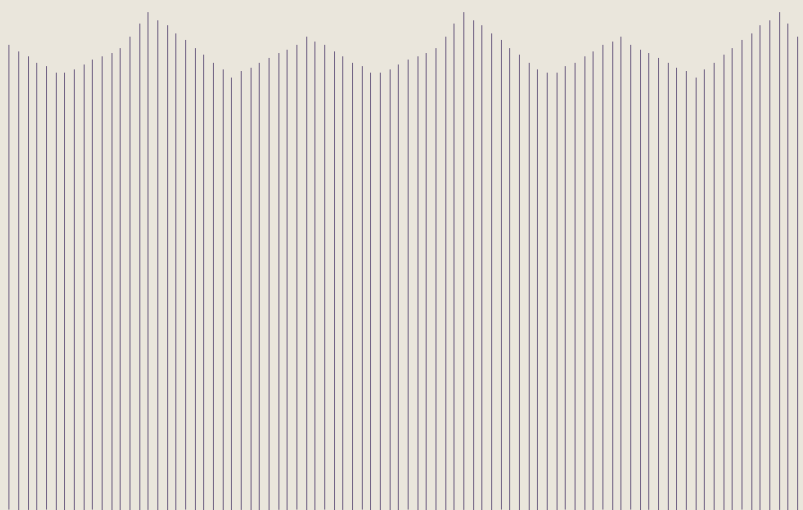

VEJLEDNING FEBRUAR 2018

NETVIRKSOMHEDERNES SÆR- SKILTE IDENTITET

INDHOLD

INDLEDNING.....	1
1. HVEM ER OMFATTET.....	3
1.1. KONTROLBEGREBET.....	3
1.2. ENEKONTROL.....	4
1.3. FÆLLES KONTROL.....	4
1.4. VETORET.....	5
1.5. NÆRMERE OM VERTIKAL INTEGRATION.....	6
2. IDENTIFIKATION OG FORVEKSLELIGHED.....	8
2.1. FORVEKSLELIGHED – NAVN OG LOGO.....	9
2.2. EKSEMPLER FRA RETSPRAKSIS.....	10
2.3. ORDMÆRKER.....	10
2.4. FIGURMÆRKER.....	11
3. SÆRSKILT IDENTITET VED SERVICEAFTALER.....	13
3.1. PRAKTISK TILRETTELÆGGELSE AF BILER.....	17
3.2. SÆRSKILT IDENTITET OG BRUG AF TØJ.....	18
4. SÆRSKILT IDENTITET I KOMMUNIKATIONSARBEJDE.....	18
5. SÆRSKILT HJEMMESIDE.....	20
5.1. HJEMMESIDENS NAVN.....	20
5.2. PÅKRÆVEDE INFORMATIONER.....	21
5.3. REKLAMER MM. PÅ HJEMMESIDEN.....	22
5.4. ENERGISPAREYDELSER.....	22
5.5. KONCERNINFORMATIONER PÅ NETVIRKSOMHEDENS HJEMMESIDE.....	22
6. SANKTIONER.....	23

INDLEDNING

Denne vejlednings målgruppe er netvirksomheder, som er vertikalt integreret med andre virksomheder, f. eks. et elhandels- eller produktionsselskab.

Reglerne om særskilt identitet blev ændret ved lov nr. 662 af 2017, som trådte i kraft den 1. juli 2017.

Det lovforslag, som ligger til grund for reglerne om særskilt identitet, blev fremsat den 29. marts 2017 af energi-, forsynings- og klimaministeren, jf. Folketingstidende 2016-17, Tillæg A, s. 1. (Lovforslag nr. L 180)

Den identitetsmæssige adskillelse efter lovens § 20 b, stk. 1 og 2, i lov om elforsyning skal være gennemført senest den 1. juli 2018. Navn og logo på tekniske installationer, herunder kabelskabe, vil dog først skulle udskiftes i forbindelse med udskiftning af det pågældende anlæg.

Energitilsynet fører tilsyn med, om netselskaber overholder reglerne om særskilt identitet i elforsyningsloven¹ og overvågningsbekendtgørelsen².

Formålet er at sikre, at netvirksomheder, der er vertikalt integreret med elhandels- eller elproduktionsvirksomhed, er identitetsmæssigt adskilt fra vertikalt integrerede virksomheder, herunder bl.a. elhandelsvirksomheder. Reglerne skal således styrke konkurrencen i forhold til konkurrenceudsatte aktiviteter, herunder sikre mod visse former for indirekte markedsføring.

Reglerne har herunder det formål, at netvirksomheder har en selvstændig identitet, således, at det står klart for elforbrugeren, at netvirksomhedens informationer og ydelser er adskilt fra koncernens øvrige aktiviteter

Regler om særskilt identitet er fastsat i dansk lovgivning på baggrund af regler i el- og gasdirektiverne, der indeholder krav om, at net- og distributionsvirksomhederne i deres kommunikationsarbejde og identitetsstrategier ikke må skabe uklarhed om forsyningsgrenens særskilte identitet.

Formålet med reglerne i eldirektivet er at hindre diskriminerende adfærd gennem uklarhed om virksomhedsidentiteter.

Kravene til virksomhedernes særskilte identitet er med den seneste lovændring blevet skærpet. Skærpelsen indebærer, at der - udover kravet om at sikre identitetsmæssig adskillelse fra andre identiteter i f. eks. en koncern - også stilles krav

¹ Jf. Bekendtgørelse nr. 418 af 25. april 2016 af lov, om elforsyning som senest er blevet ændret ved lov nr. 662 af 8. juni 2017.

² Jf. Bekendtgørelse nr. 667 af 19. maj 2015 om program for intern overvågning for netvirksomheder og Energinet i henhold til lov om elforsyning -

om, at netvirksomheden skal sikre, at andre, der udfører opgaver for netvirksomheden, ved opgavens udførelse anvender en identitet, som adskiller sig fra de identiteter, som i øvrigt anvendes af virksomheder, som er vertikalt integreret med netvirksomheden og som ikke er undtaget i medfør af elforsyningslovens undtagelsesbestemmelse i § 20 b, stk. 3.

Vejledningen indeholder en gennemgang af reglerne om særskilt identitet, og de forskellige begreber og krav bliver gennemgået i den rækkefølge, som de optræder i loven. I det omfang det er hensigtsmæssigt, vil der ved hver beskrivelse af hhv. begreber og krav inddrages et eller flere eksempler, som skaber klarhed omkring lovens krav.

Kravet om identitetsmæssig adskillelse er et selvstændigt energiretligt krav, men varemærkerettens principper *kan* være en god hjælp til at forstå, hvornår eksempelvis to navne/logoer lægger for tæt på hinanden, og hvorfor det for forbrugeren kan skabe forvirring om, hvem afsenderen er.

Derfor er der i vejledningen inddraget eksempler fra retspraksis om varemærker med henblik på at give eksempler på krav om "klar og tydelig adskillelse" af navn og logo.

1. HVEM ER OMFATTET

Kravet retter sig mod netvirksomheder, der er vertikalt integreret³ med elhandels- eller elproduktionsvirksomhed.⁴

Elforsyningslovens § 5, nr. 14, definerer netvirksomhed som virksomhed med bevilling, der driver distributionsnet.

Vertikal integreret virksomhed er defineret i elforsyningslovens § 5, nr. 21, hvor efter vertikalt integreret virksomhed er: virksomhed eller gruppe af virksomheder, som den eller de samme fysiske eller juridiske personer har ret til direkte eller indirekte at øve kontrol over, og som mindst driver enten transmissions- eller netvirksomhed og mindst enten elproduktions – eller elhandelsvirksomhed.

Kravet om netvirksomhedens identitetsmæssige adskillelse i § 20 b, stk. 1 og 2 gælder ikke i forhold til virksomheder, der udøver net- eller naturgasdistributionsvirksomhed, virksomhed med fremføring af opvarmet vand eller damp eller virksomhed, som er omfattet af § 2, stk. 1, i lov om vandsektorens organisering og økonomiske forhold, jf. § 20 b, stk. 3.

Det fremgår af bestemmelsens stk. 5, at ”Energi-, forsynings- og klimaministeren kan fastsætte regler om, hvilke andre aktiviteter der kan udøves i virksomheder, som ikke er identitetsmæssigt adskilt fra netvirksomheden efter stk. 3.

Den nærmere afklaring af i hvilke tilfælde en netvirksomhed vil være omfattet behandles nærmere neden for, jf. afsnit 1.5.

1.1. KONTROLBEGREBET

Begrebet kontrol i elforsyningslovens § 5, nr. 21, skal fortolkes i overensstemmelse med eldirektivets artikel 2, nr. 34, hvori kontrol defineres som rettigheder, aftaler eller andre midler, som enkeltvis eller tilsammen, under hensyn til alle faktiske og retlige forhold, giver mulighed for udøvelse af afgørende indflydelse på en virksomheds drift, afstemninger og beslutninger.⁵

Forarbejderne til elforsyningslovens § 5, nr. 21, henviser for en nærmere beskrivelse af kontrolbegrebet til Europa Kommissionens konsoliderede meddelelse om jurisdiktion efter Rådets forordning (EF Nr. 139/2004 om kontrol med fusioner og virksomhedsovertagelser 2008/C95/01).

³ Definitionen af vertikalt integreret virksomhed er indsat ved § 1, nr. 2, i lov nr. 466 af 18. maj 2011, og er beskrevet nærmere i bemærkningerne hertil, jf. bemærkninger til § 5, nr. 21, som indsat ved lov nr. 466 af 18. maj 2011.

⁴ Ifølge eldirektivets artikel 26, stk. 3, 2. pkt., gælder kravet om identitetsmæssig adskillelse for vertikalt integrerede virksomheder.

⁵ Jf. bemærkninger til lov nr. 662 af 8. juni 2017.

Af Kommissionens meddelelse⁶ fremgår: at kontrol kan udøves som enekontrol eller som fælleskontrol.

1.2. ENEKONTROL

Enekontrol foreligger, hvis en enkelt person eller virksomhed mv. alene udøver bestemmende indflydelse på en virksomhed. Enekontrol opnås normalt på et retligt grundlag ved, at en virksomhed overtager flertallet af stemmerettighederne i en anden virksomhed. Om det er 50 procent af aktierne plus 1, eller 100 procent er uden betydning.

Der vil være tale om enekontrol på retligt grundlag, når der er knyttet særlige rettigheder til minoritetsaktieposten. Det kan f.eks. være præferenceaktier, der giver indehaveren flertallet af stemmerettighederne eller andre rettigheder, som giver minoritetsaktionæren afgørende indflydelse, f.eks. ret til at udpege mere end halvdelen af bestyrelses – eller direktionsmedlemmerne.⁷

Afgørelsen af, hvorvidt der foreligger enekontrol eller ej i et konkret tilfælde, må her træffes på grundlag af aktionærfremmødet i tidligere år. Såfremt det af antallet af fremmødte på virksomhedens generalforsamlinger fremgår, at en minoritetsaktionær har et sikkert stemmeflertal i generalforsamlingen, anses denne minoritetsaktionær for at besidde enekontrol med virksomheden.⁸

1.3. FÆLLES KONTROL

Fælles kontrol foreligger, når to eller flere personer eller virksomheder mv. har mulighed for at udøve afgørende indflydelse på en anden virksomhed. Begrebet juridisk person omfatter både virksomheder, stat og kommune m.v. Kontrol kan også være til stede, hvis der er to eller flere ejere af andele i en virksomhed, der tilsammen udøver kontrol over virksomheden⁹.

I modsætning til enekontrol er fælles kontrol karakteriseret ved, at en foreslået beslutning kan blive blokeret som følge af, at to eller flere aktionærer har magt til at afvise den. Den mest åbenbare form for fælleskontrol er situationen, hvor der

⁶ Definitionen er indsat ved § 1, nr. 2, i lov nr. 466 af 18. maj 2011, og er beskrevet nærmere i bemærkningerne hertil, jf. bemærkninger til § 5, nr. 20, som indsat ved lov nr. 466 af 18. maj 2011, jf. Folketingstidende 2010 2011 (1. samling), A, L 87, side 21 og 22.

⁷ Kommissionens meddelelse om fusionsbegrebet efter Rådets forordning (EØF) nr. 4064/89 om kontrol med fusioner og virksomhedsovertagelser (98/C 66/02), pkt. 13ff.

⁸ Kommissionens meddelelse om fusionsbegrebet efter Rådets forordning (EØF) nr. 4064/89 om kontrol med fusioner og virksomhedsovertagelser (98/C 66/02), pkt. 13ff.

⁹ Kommissionens meddelelse om fusionsbegrebet efter Rådets forordning (EØF) nr. 4064/89 om kontrol med fusioner og virksomhedsovertagelser (98/C 66/02), pkt. 13ff.

kun findes to aktionærer, der deler stemmerettighederne i deres joint venture lige-
ligt.

Ifølge kommissionens meddelelse foreligger der ingen fælles kontrol, hvis der ikke kan antages et fast flertal i beslutningsprocessen, og når flertallet ved hver enkelt lejlighed kan være sammensat af forskellige kombinationer mellem minoritetsaktionærer.¹⁰

1.4. VETORET

Der er tale om vetoret, når minoritetsaktionærer har særlige rettigheder, der giver dem vetoret i beslutninger af afgørende betydning for joint venture-selskabets forretningsstrategi. For at undersøge hvorvidt der foreligger en sådan vetoret, skal man undersøge, hvad aktionærene har bestemt i hhv. i vedtægter og aktionær-overenskomsten. Vetoretten kan være baseret på særlige regler om, at der skal være et bestemt antal til stede på generalforsamlingen eller på bestyrelsesmøderne, for at generalforsamlingen eller bestyrelsen er beslutningsdygtig. Det er ikke enhver vetoret, der giver anledning til fælle kontrol. Ifølge Kommissionens meddelelse er det særligt vetoret i strategiske beslutninger, eksempelvis angående budget, driftsplan, større investeringer eller udpegelse af den øverste ledelse, der vil kunne udgøre fælles kontrol.

Derimod vil der ikke typisk være vetoret i forhold til beskyttelse af almindelige økonomiske interesser såsom vedtægtsændringer, kapitalforhøjelse eller nedsættelse eller likvidation.

Ved vurderingen af, hvorvidt der foreligger kontrol, er det hensigtsmæssigt at ind-
drage følgende oplysninger i henholdsvis ejeraftalen og vedtægterne:

Indeholder ejeraftalen bestemmelser om beslutningsprocessen, stemmerettigheder og om der er visse aktier har særlige rettigheder/værdi.

Vedtægterne vil ofte indeholde samme bestemmelser som ejeraftalen, og man kan derfor med fordel sammenholde ejeraftalens oplysninger med vedtægterne i vurderingen af, hvorvidt man anses for at have kontrol i kraft af sin ejerandel og dermed bliver omfattet af reglerne for særskilt identitet. Nedenfor vises eksempler på ejerandele mindre end 50 procent, hvor der hhv. foreligger kontrol og hvor der ikke foreligger kontrol.

¹⁰ Kommissionens meddelelse om fusionsbegrebet efter Rådets forordning (EØF) nr. 4064/89 om kontrol med fusioner og virksomhedsovertagelser (98/C 66/02), pkt. 13 ff.

Eksemplet nedenfor viser flere aktionærers medejerskab på under 50 procent af virksomhed "F". Nedenfor vises to eksempler, hvor der foreligger kontrol og et tilfælde, hvor der ikke foreligger kontrol.

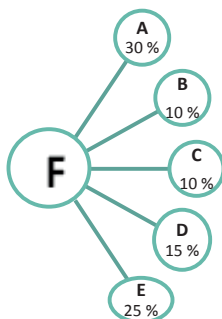

Eksempel 1: fælleskontrol

Et tilfælde, hvor der foreligger fælleskontrol i forhold til ovenstående figur. Det vil sige, at det er nedfældet i ejeraftalen, at der skal være et fast flertal i beslutningsprocessen, og aktionærerne skal nå til enighed om beslutninger af afgørende betydning for virksomheden.

Eksempel 2: Ingen fælleskontrol

Der foreligger ikke fælleskontrol mellem aktionærerne i forhold til ovenstående figur, og det er i ejeraftalen bestemt, at der er flertalsbeslutninger, og flertallet ved hver enkelt lejlighed kan være sammensat af forskellige kombinationer mellem minoritetsaktionærer.

Eksemplerne viser to situationer, hvor ejerstrukturen er ens, men at der foreligger forskellige konkrete oplysninger i ejeraftaler eller vedtægter om beslutningsprocesser og stemmerettigheder. Ejerstrukturen er således ikke i sig selv afgørende for, om virksomheden er vertikal integreret med netvirksomheden.

1.5. NÆRMERE OM VERTIKAL INTEGRATION

Vertikalt integreret virksomhed er: virksomhed eller gruppe af virksomheder, som den eller de samme fysiske eller juridiske personer har ret til direkte eller indirekte at øve kontrol over, og som mindst driver enten transmissions- eller netvirksomhed og mindst enten elproduktions- eller elhandelsvirksomhed.

Begrebet vertikal integration er på ene side snævrere end koncernbegrebet, idet vertikal integration forudsætter, at netvirksomheden indgår sammen med f. eks. elproduktions- eller elhandelsvirksomhed, og på den anden side bredere, idet også joint ventures og virksomheder ejet af samme fysiske personer er omfattet af begrebet.

Eksempelvis vil koncernforbundethed mellem en netvirksomhed og en virksomhed, som alene udruller fibernet, ikke omfattes af begrebet vertikal integration og dermed kravet om særskilt identitet, idet der inden for koncernen ikke er elhandels- eller elproduktionsvirksomhed.

Derimod vil en netvirksomhed, som ikke er koncernforbundet med en elproduktions- eller elhandelsvirksomhed, blive omfattet af vertikal integration og dermed reglerne om identitetsmæssig adskillelse, hvis eksempelvis den virksomhed, som ejer netvirksomheden, indgår i et joint venture med en anden virksomhed om elhandelsvirksomhed.¹¹

Af ovenstående kan udledes, at ikke alle netselskaber nødvendigvis omfattes af reglerne i § 20 b.

Kravet om netvirksomhedens særskilte identitet gælder ikke ift. virksomheder, der udøver net- eller naturgasdistributionsvirksomhed og virksomhed med fremføring af opvarmet vand eller damp, jf. § 20 b, stk. 3.

De i § 20 b, stk. 3, nævnte infrastrukturvirksomheder har i et vist omfang mulighed for at udøve andre aktiviteter – herunder elproduktionsvirksomhed inden for samme virksomhed. Sådanne andre aktiviteter vil også være omfattet af undtagelsen, men det er muligt at begrænse mulighederne for at udøve andre aktiviteter i virksomhederne, jf. bemyndigelsesbestemmelsen i § 20 b, stk. 5

Efter § 20 b, stk. 5, kan energi-, forsynings- og klimaministeren fastsætte regler om, hvilke andre aktiviteter der kan udøves i virksomheder, som ikke er identitetsmæssigt adskilt fra netvirksomheden efter stk. 3.

Denne bestemmelse skal ses i lyset af, at det efter gældende ret i et vist omfang er muligt for nogle af de nævnte virksomheder også at udøve konkurrenceudsatte aktiviteter i virksomheden. F.eks. er det muligt for forbrugerejede virksomheder, der udøver virksomhed med anlæg til fremføring af opvarmet vand eller damp, også at udøve elproduktion. Bemyndigelsen er derfor givet ministeren for at sikre effekten af reguleringen og undgå omgåelse vise sig nødvendigt at begrænse aktiviteter, som ville kunne udføres af virksomheder omfattet af stk. 3, som ikke er identitetsmæssigt adskilt fra netvirksomheden. Bemyndigelsen er dog endnu ikke udnyttet.

Nedenfor ses et eksempel på en koncernstruktur, hvor netvirksomheden er vertikalt integreret med en elhandelsvirksomhed:

¹¹ Jf. specielle bemærkninger til lov nr. 662 af 8. juni 2017.

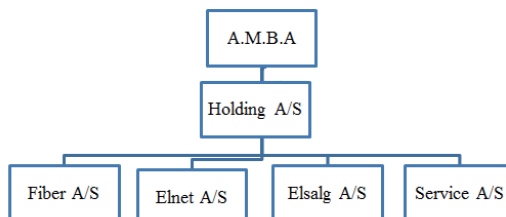

I ovenfor viste eksempel er der i koncernen både en netvirksomhed og en elhandelsvirksomhed, der er derfor tale om vertikal integration. Kravet om navn- og logomæssig adskillelse skal forstås således, at elnetvirksomheden ikke må hedde det samme som koncernen, jf. § 20 b, stk. 1.

Når der er tale om vertikal integration i forhold til elhandel- og elproduktion, da skal identitetsmæssig adskillelse sikres i forhold til alle øvrige virksomheder i koncernen, bortset fra virksomheder omfattet af undtagelsen i § 20 b, stk. 3.

Nedenfor ses et eksempel på en koncernstruktur, hvor netvirksomheden ikke er vertikalt integreret med en elhandelsvirksomhed og dermed ikke omfattet af regler for særskilt identitet.

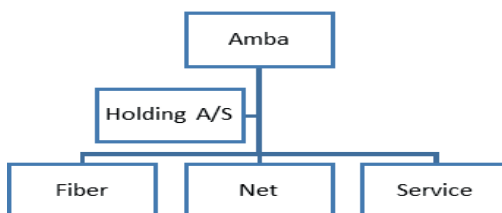

2. IDENTIFIKATION OG FORVEKSLELIGHED

Ud over krav efter elforsyningslovens § 20 b om, at netvirksomheder skal være identitetsmæssigt adskilt fra virksomheder, som er vertikalt integreret med net-

virksomheden er i bestemmelsen krav om at virksomhederne skal sikre, at der ikke i øvrigt i den vertikalt integrerede virksomheds kommunikationsarbejde og identitetsstrategier skabes uklarhed om virksomhedens særskilte identitet.

Af bestemmelsens forarbejder fremgår, at en vertikalt integreret virksomhed således er forpligtet til at forhindre enhver usikkerhed hos elforbrugerne om, at der skulle være en sammenhæng mellem virksomheden og andre aktiviteter, herunder elproduktions- og elhandelsaktiviteter som udøves i virksomheder, som er vertikalt integrerede med virksomheden. (*Nærmere herom i afsnit 4.*)

Netvirksomheder skal herudover sikre, at andre, der udfører opgaver for netvirksomheden, ved opgavens udførelse anvender en identitet, som adskiller sig fra de identiteter, som i øvrigt anvendes af virksomheder, som er vertikalt integreret med netvirksomheden, jf. dog stk. 3. (*Omtales yderligere i afsnit 3.*)

2.1. FORVEKSLELIGHED – NAVN OG LOGO

En virksomheds identitet er særligt kendetegnet ved dets navn og logo, som således skal være adskilt fra virksomheder, som er vertikalt integreret med virksomheden.¹²

Spørgsmålet er herefter, hvornår adskillelsen kan siges at være tilstrækkeligt tydelig.

Af bemærkningerne i lovforslaget til § 20 b fremgår, at det skal stå klart for elforbrugeren, at virksomhedens informationer og ydelser er adskilt fra virksomheder, som er vertikalt integreret med virksomheden. Det betyder bl.a., at der ikke må kunne ske forveksling.

Kravet vedrørende navn og logo er et selvstændigt energiretligt krav, som skal vurderes uafhængigt af varemærkeretten og som er mere vidtgående end varemærkeretten.

Imidlertid *kan* principperne i varemærkeretten være en god hjælp i forbindelse med vurderingen af, hvornår et navn og logo er adskilt fra den øvrige koncern i henhold til § 20 b, herunder varemærkerettens princip om forveksling.

En vurdering af om adskillelseskravet er opfyldt kan således basere sig på en vurdering af forvekslelighed og en vurdering af ligheder og eventuelle forskelle mellem forskellige identiteters navne/ logoer.

¹² Jf. specielle bemærkninger til nr. 9, til lov nr. 180 af 2. juni 2017.

Spørgsmålet er herefter, hvornår der kan siges at foreligge forveksling mellem to navne/logoer.

I varemærkeretten antages den "rene" forvekslelighed mellem to navne/logoer at foreligge, når forbrugeren fejlagtigt antager det ene for at være det andet. Herudover kan forvekslelighed opstå i den situation, hvor forbrugeren godt kan se forskel på mærkerne, men hvor visse ligheder mellem mærkerne alligevel betyder, at forbrugeren fejlagtigt tror, at varerne eller tjenesteydelserne kommer fra samme udbyder.¹³

Vurderingen af, om to navne/ logoer ligner hinanden, er altid en konkret helheds-vurdering, hvori samtlige relevante elementer indgår.¹⁴

Ved vurderingen af lighed mellem to mærker har det bl.a. betydning, om ordene er opbygget på samme måde. Her indgår blandt andet følgende elementer:

- antal stavelser
- mærkernes længde
- vokal- og konsonantplacering
- udtalemæssig rytme
- dominerende mærkebestanddele
- forvekslelige bogstaver, fx a/e, p/b, n/m
- farve og skrifttype

Netvirksomhedens navn og logo herunder form, farve og skrift mv. skal således være udformet på en sådan måde, at det står klart for elforbrugeren, at netvirksomheden er adskilt fra andre vertikalt integrerede virksomheder.

I det følgende gennemgås retspraksis, som tydeliggør ovenstående om, hvornår der er tale om forvekslelighed mellem to mærker og forbrugeren ikke klart kan adskille, om der er tale om samme afsender.

2.2. EKSEMPLER FRA RETSPRAKSIS

2.3. ORDMÆRKER

Ordmærker er mærker, som er indleveret til Patent- og Varemærkestyrelsen uden en billedfil eller aftryk af mærket. I retspraksis er der blevet lagt vægt på mærker-nes konstruktion ved vurdering af spørgsmålet om forveksling.

SPARKIES = SMARTIES (VA 1985 02218). Begge mærker har to udtalestavelser og indeholder 8 bogstaver, hvoraf 6 er identiske og placeret nøjagtigt samme sted i

¹³<http://vmguidelines.dk/pt/aa/aaa/relative-hindringer/forvekslelighed/forvekslelighed-mellem-varemaerker.aspx>

¹⁴ Varemærkelovens § 4.

ordene. Begyndelsesbogstavet og endelsen er ens. Desuden er skrifttypen ens og der er lydlig lighed. SMARTIES kunne derfor begære SPARKIES ugyldig, da der var risiko for forveksling.

PUFASOL = PIKASOL (U 1992 647 SH). Sø- og Handelsretten lagde i sin begrundelse navnlig vægt på at ordmærkerne alene adskilte sig med hensyn til 2. og 3. bogstav, ordligheden, herunder ordenes ensartede opbygning og rytme samt at de havde samme slutstavelse. Retten fandt, at PUFASOL var i strid med varemærkereglene og derfor ikke kunne anvendes. Mærke/navnet, PUFASOL, måtte derfor ændres.

I ovenstående inddragne eksempler var der tale om forvekslelighed og at produkterne blev afsat til samme kreds af slutbrugere, der ville være en nærliggende risiko for, at forbrugeren forveksler dem.

2.4. FIGURMÆRKER

Kravet om identitetsmæssig adskillelse – og det heri indeholdte krav om klarhed for elforbrugere indebærer også, at virksomhedens logo ikke må være forvekslelig med logoet for den øvrige koncern.

Nedenfor vil der inddrages eksempler på figurmærker¹⁵, som er vurderet for at have risiko for forveksling:

*Eksempel 1: ARAL vs ATAL*¹⁶



I eksempel 1 er udformningen af disse mærker forvekslelige, idet logoet består af en firkant drejet med uret, hvori et ord placeret i midten. Derudover adskiller alene det andet bogstav de to ord ARAL og ATAL. Ordenes farveforskel kan en forbruger henledes til at tro, at der er sammenhæng mellem disse mærker, og der er derfor risiko for forveksling. I den konkrete sag blev der foretaget en samlet vurdering.

¹⁵ Eksemplerne er fremdraget på baggrund af en præciseret søgning på en international database: Darts-ip.com. En række af de af søgningen fremdragne eksempler er medtaget for at give et overskueligt billede af, hvilke elementer, der lægges vægt på i en forvekslelighedsvurdering.

¹⁶ Sag 002205071 – European Union Intellectual Property Office - Opposition Division First instance

ring for risiko for forveksling, idet der udover syns- lydæssigt samt begrebsmæssig vurdering, også blev vurderet, hvorvidt der er varesammenfald.

Eksempel 2: VICOM vs ViCon¹⁷



Eksempel 2 viser to logoer, der indgik i en sag, hvor indehaveren af VICOM gjorde gældende, at mærket, ViCon, var udformet på en sådan måde, at det skabte risiko for forveksling. Begge mærker har en mærkebestanddel ”vi” som er efterfulgt af henholdsvis ”com” og ”con”. Der er jf. ovenstående tale om forvekslelige bogstaver (n/m), hvorfor mærkerne var forvekslelige.

Vælger en koncern et logo/navn som i ovenstående eksempel, vil det naturligvis ikke opfylde kravet om klar og tydelig adskillelse.

Eksempel 3: COSTA vs cora¹⁸

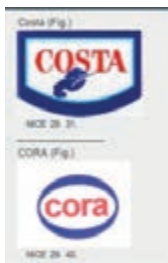

Eksempel 3 viser to figurmærker, som består af farverne blå og rød. Mærkeudformningen består af et ord på hvidt baggrund, omringet af hhv. en blå cirkel og en blå ramme. Den dominerende mærkebestanddel er ”co.” Samlet set fremstår mær-

¹⁷ Sag R 1120/2008-1 - EUIPO Board of Appeal

¹⁸ Sag 000749558 - EUIPO Opposition Division First instance

kerne ens grundet farvevalget samt mærkernes udformning, og derfor kan der her være risiko for forveksling hos forbrugeren, som kan henledes til at tro, at mærkerne stammer fra samme udbyder.

I forhold til kravet om netvirksomheders identitetsmæssige adskillelse fra vertikalt integrerede selskaber vil der være tale om klar adskillelse, når der er tale om to *helt* forskellige navne for henholdsvis koncernen og det respektive netselskab, som i sin skrift, udformning og farve er adskilt fra hinanden, jf. ovenstående eksempler.

Ovenfor inddragne eksempler angiver tilfælde, hvor der relativt klart er sammenfald/ forvekslelighed, er der i praksis også gråzoner, som vil bero på en konkret vurdering. Eksempelvis kan der forekomme eksempler, hvor navn og logo er klart adskilt, men hvor regionale betegnelser går igen. I disse tilfælde vil Sekretariatet tage stilling til, om sagen skal foreligges for Energitilsynet til afgørelse.

Det gælder generelt for vurderingen af, om to navne/logoer er forvekslelige, at der altid er tale om en helhedsbedømmelse. Navn/logo kan opfattes på flere måder, f.eks. synsmæssigt, lydligt og begrebsmæssigt. Ofte vil vægtningen afhænge af, hvilken type figurmærke der er tale om. Figurmærker kan bestå dels af rene figurer, dels af mærker der både indeholder ord og figurelementer og endelig af figurligt udformede ord.

3. SÆRSKILT IDENTITET VED SERVICEAFTALER

Det fremgår af § 20 b, stk. 2, at netvirksomheden *også* skal sikre, at *andre, der udfører opgaver* for netvirksomheden, *ved opgavens udførelse* anvender en identitet, som adskiller sig fra identiteter, der i øvrigt anvendes af virksomheder, som er vertikalt integreret med nedvirksomheden. Det vil være de samme krav til særskilt identitet, som netvirksomheden skal sikre. (Energitilsynets fremhævelser)

Kravet i stk. 2 retter sig mod netvirksomheder, der kontraktretligt eller på anden måde skal sikre, at *den*, som netvirksomheden køber serviceydelser fra, i forbindelse med *levering af ydelsen, ikke anvender en identitet*, som bruges af f.eks. en vertikalt integreret elhandelsvirksomhed.

De opgaver, der er omfattet af bestemmelsen, er opgaver, som netvirksomheden selv kunne udføre, men har valgt at udskille eller overdrage til en anden virksomhed – enten koncerninternt eller koncerneksternt.

Hertil bemærkes, at ikke alle opgaver/aftaler omfattes. F.eks. er indkøb af strøm til dækning af nettab eller indkøb af energibesparelser, som et kommercielt selskab udfører for netvirksomheden efter aftale– og som netvirksomheden ikke selv må udføre ikke omfattet af kravet for særskilt identitet.

Bestemmelsen i lovens § 20 b indebærer ikke et krav om, at netvirksomheden skal kræve, at servicevirksomheden bruger netvirksomhedens særskilte identitet. Den

identitet, som anvendes af servicevirksomheden ved levering af ydelsen, skal blot være adskilt fra de identiteter, som i øvrigt anvendes af vertikalt integrerede virksomheder.

En vertikalt integreret servicevirksomhed vil således enten skulle anvende navnet på netvirksomheden eller et helt andet navn ved opgavens udførelse.

Bestemmelsen udelukker ikke, at en netvirksomhed indgår en aftale med en servicevirksomhed, som anvender et helt tredje navn som hovednavn. Et sådant navn skal i så fald være identitetsmæssigt adskilt fra alle andre vertikalt integrerede virksomheder, herunder netvirksomheden, idet det skal svare til, at netvirksomheden indgår en aftale med en ekstern virksomhed¹⁹.

Nedenfor vises en række eksempler, som er fiktivt opstillet og er tiltænkt at vise, hvilke modeller en koncern kan vælge.

Eksempel 1: Netvirksomheden har ændret navn i forhold til resten af koncernen:

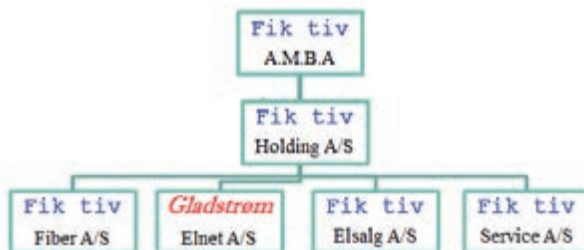

I ovenstående eksempel 1 er koncernnavnet "Fik tiv" identitetsmæssigt adskilt fra elnetvirksomheden, idet navnet på netvirksomheden er "Gladstrøm". Her vil der ikke hos elforbrugeren kunne skabes usikkerhed om netvirksomhedens særskilte identitet.

¹⁹ Jf. almindelige bemærkninger til lov nr. 662 af 8. juni 2017.

Eksempel 2: Koncernen har ændret navn fra "Fik tiv" til "Gladstrøm" og dermed opfylder dermed kravet om særskilt identitet:

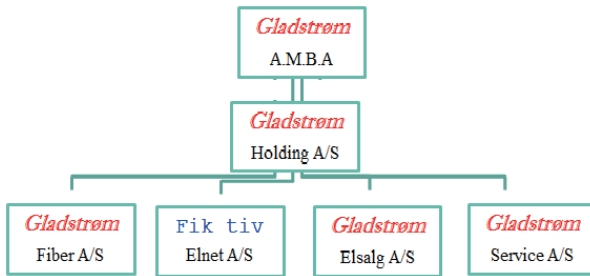

I ovenfor skitserede eksempel 2 har netvirksomheden bevaret navnet "Fik tiv", mens koncernen har foretaget navneændring til "Gladstrøm". Hermed er kravet om særskilt identitet opfyldt.

Eksempel 3: Situation, hvor netvirksomheden køber ydelser fra vertikalt integreret serviceselskab, og netvirksomheden har pligt til at sikre den identitetsmæssig adskillelse ved opgavens udførelse, jf. § 20 b, stk. 2:

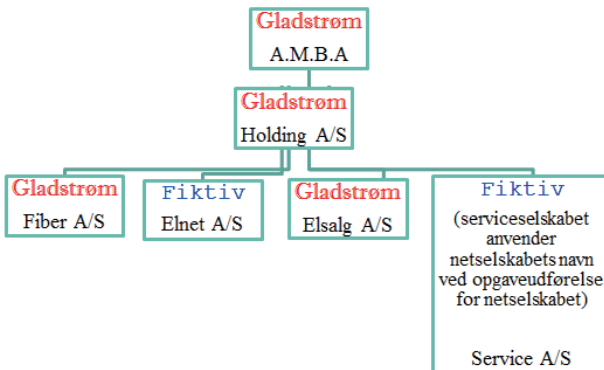

Eksempel 3 beskriver en situation, hvor netvirksomheden har en serviceaftale med en vertikalt integreret serviceselskab. I dette tilfælde må serviceselskabet anvende samme navn som netvirksomheden, idet netvirksomheden er adskilt fra resten af koncernen, som f.eks. hedder "Gladstrøm." Eksemplet viser, at serviceselskabet

ved opgavens udførelse kan anvende samme navn som netvirksomheden i form af brug af arbejdstøj eller biler, når serviceselskabet er i det offentlige rum og skal levere en ydelse for netvirksomheden. Der er ikke tale om, at "Fiktiv" kan anvendes på fast basis. Bestemmelsen i elforsyningslovens § 20 b stiller ikke krav om, at netvirksomheden skal kræve, at serviceselskabet bruger netvirksomhedens identitet,²⁰ men dette kan aftales mellem parterne og kan evt. fremgå af et aftalevilkår.

Eksempel 4: Netvirksomheden har en serviceaftale med vertikalt integreret serviceselskab, hvor serviceselskab bærer et tredje registreret binavn ved opgaveudførelse:

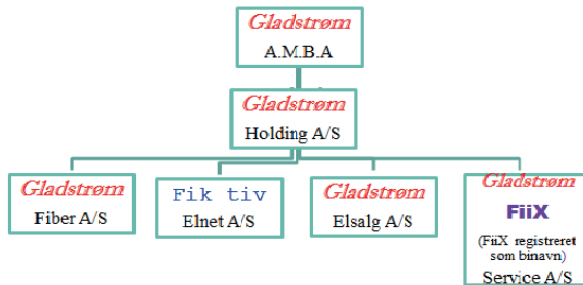

Eksempel 4 viser en situation, hvor der er indgået en aftale mellem netvirksomheden og serviceselskabet, hvori det aftales, at serviceselskabet ved opgavens udførelse anvender et helt tredje navn.

Af forarbejderne til bestemmelsen i elforsyningslovens § 20 b, stk. 2, fremgår, at serviceselskabet kan registrere et binavn, som selskabet kan anvende, når det udfører opgaver for netvirksomheden. Dette betyder, at serviceselskabet, kan beholde koncern-navnet "Gladstrøm" og anvende det registrerede binavn "FiIX", når serviceselskabet udfører opgaver for netvirksomheden.

Netvirksomheden skal i forhold til eksempel 4 sikre, at serviceselskabet skal være identitetsmæssigt adskilt, dvs. anvender servicebiler og arbejdstøj m.v., hvorpå binavnet "FiIX" er påført.

²⁰ Jf. specielle bemærkninger til lov nr. 180 af 2. juni 2017

Eksempel 5: Netvirksomheden har en serviceaftale med vertikalt integreret serviceselskab, hvor serviceselskab bærer et tredje navn, FiiX, på fast basis ved opgaveudførelse, uanset hvem selskabet løser opgaver for.

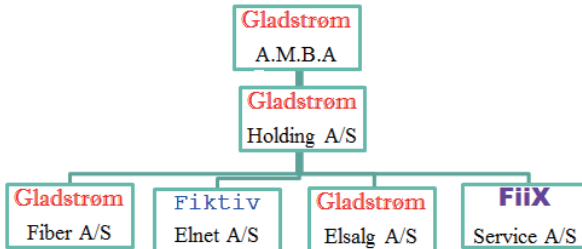

Eksempel 5 illustrerer situationen, hvor serviceselskabet har et tredje navn, som adskiller sig både fra netvirksomheden og elhandelsvirksomheden og kan anvende dette navn, uanset hvem selskabet udfører opgaver for.

Netvirksomheden skal foranstalte tiltag der sikrer reglerens overholdelse, jf. bekendtgørelse nr. 667 af 19. maj 2015 om program for intern overvågning for net- og transmissionsvirksomheders og Energinet.dk i henhold til lov om elforsyning.

Dette vil indebære at netvirksomheden iværksætter tiltag, der sikrer, at servicevirksomheden anvender rette identitet ved opgaveudførelse. Derudover skal tiltagene indeholde en beskrivelse f.eks. i form af instruks til servicemedarbejderne om eksempelvis brug af arbejdstøj og servicebiler i forbindelse med opgaveudførelse, som skal sikre identitetsmæssig adskillelse.

3.1. PRAKTISK TILRETTELÆGGELSE AF BILER

Energitilsynets erfaringer viser, at mindre netvirksomheder anser det for en administrativ udfordring, når en bil ejes af én virksomhed i koncernen, men anvendes ved opgaver for flere vertikalt integrerede virksomheder og dermed bruges af flere virksomhedsidentiteter, evt. inden for samme koncern.

Netvirksomhederne bør være opmærksomme på, at der er to regelsæt, som virksomheden skal opfylde. På den ene side SKATs regler for registrering af køretøjer²¹, dvs. påført navn og CVR nr. samt reglerne for særskilt identitet.

Ovenstående problemstilling kan løses ved, at f. eks. et serviceselskab anvender et binavn, der er tydeligt adskilt fra den øvrige koncern, som er synligt på bilerne sammen med CVR nummeret. Binavnet samt CVR nummeret må ikke være aftageligt – dvs. være påført bilen med 3 cm store bogstaver.²²

Når bilen anvendes til opgaveudførelse for netvirksomheden, kan der påsættes et magnetskilt med fx netvirksomhedens navn og logo. Når bilerne ikke skal anvendes i serviceøjemed for netvirksomheden, kan et stort navn/ logo magnet påsættes bilen med rette identitet. På den måde sikres opfyldelse af reglerne for registrering samt særskilt identitet.

Eksempel på tilrettelæggelse særskilt identitet ved brug af biler:

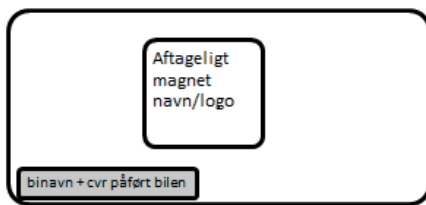

3.2. SÆRSKILT IDENTITET OG BRUG AF TØJ

Et serviceselskabs arbejdstøj til brug for serviceopgaver i de forskellige selskaber inden for koncernen, vil også skulle opfylde kravene til særskilt identitet. En mulig løsning kan være at vælge neutralt tøj, hvorpå der kan sætte et identitetskort, med navn og logo for det selskab, som serviceselskabet udfører opgaver for.

4. SÆRSKILT IDENTITET I KOMMUNIKATIONSARBEJDE

Kommunikation omfatter alle former for netvirksomhedens kontakt til omverdenen. Begrebet omfatter bl.a. breve, som sendes til elforbrugeren, oplysninger på sociale medier, telefonnumre og e-mailadresse, som netvirksomheden kan træffes på.

²¹ Lovbekendtgørelse nr. 720 af 30. maj 2017 om registrering af køretøjer (køretøjsregistreringsloven) § 7, stk. 7 og reglerne fremgår af [registreringsbekendtgørelsens](#) § 89.

²² Lovbekendtgørelse nr. 720 af 30. maj 2017 om registrering af køretøjer (køretøjsregistreringsloven) § 7, stk. 7 og reglerne fremgår af [registreringsbekendtgørelsens](#) § 89.

Netvirksomheden har en pligt til at sikre, at netvirksomheden står som afsenderen af brevet til elforbrugeren eller andre modtagere. Det skal klart fremgå af brevpapiret med eksempelvis navn og logo.

Med særskilt identitet følger også, at netvirksomhederne skal have særskilte telefon numre i forhold til den øvrige koncern. Såfremt koncernen har et fælles call-center, skal netvirksomheden have klare bestemmelser om, hvordan der kommunikeres, når henvendelsen er stilet til netvirksomheden hhv. den øvrige koncern. Medarbejderen, som kommunikerer med omverdenen skal have klar instruks om, hvordan virksomhedens særskilte identitet sikres.

Endvidere følger det også af at have særskilt identitet, at det er en repræsentant fra netvirksomheden, der kommunikerer til offentligheden vedrørende forhold, der angår netvirksomheden.

Ud over ovenfor anførte kommunikationsformer, kommunikerer en netvirksomhed via sin hjemmeside.

Af bemærkningerne til bestemmelsen fremgår, at netvirksomheden skal sikre faktisk og retligt råderet over netvirksomhedens hjemmeside, som alene må have samme webadresse, som virksomheder, der er undtaget fra kravet om særskilt identitet i medfør af § 20 b, stk. 3, jf. nedenfor om særskilt hjemmeside. Derudover skal netvirksomheden sikre retlig og faktisk råderet over oplysninger, som netvirksomheden lader andre uden for netvirksomheden anvende, f.eks. på sociale medier.²³ Netvirksomheden må ikke give særskilte oplysninger om driftsforstyrrelser til sit koncernforbundne handelsselskab.

Elhandelsselskabet kan, ligesom andre aktører, tage frit tilgængelige oplysninger fra netvirksomhedens hjemmeside og dele disse på deres hjemmeside og diverse sociale medier.

Bestemmelsen vedrørende særskilt identitet i netvirksomheders kommunikationsarbejde er ikke ny. Dog gælder kravet til netvirksomhedens kommunikation i henhold til elforsyningslovens § 20 b alene vertikalt integrerede virksomheder. Dette er en ændring i forhold til den tidligere ordlyd af § 20 b, hvor kravet om særskilte identitetsstrategier og kommunikation gjaldt alle netselskaber, herunder også netselskaber, som ikke var vertikalt integreret, men fx var i koncern med et fibernet-selskab.

Der foreligger retningslinjer²⁴, tidligere udarbejdet af Energitilsynet vedrørende hhv. delt- og særskilt hjemmeside. Retningslinjerne vedrører bl.a. at koncernen og

²³ Overvågningsbekendtgørelsens § 2, stk. 2, jf. bekendtgørelse nr. 667 af 19. maj 2015 om program for intern overvågning for net- og transmissionsvirksomheders og Energinet.dk i henhold til lov om elforsyning.

²⁴ Sag nr. 4/0720-0200-0051: *El- og naturgas selskabsmæssigt forbundne netselskabers hjemmesider og informationsudsendelse*

netvirksomheden i dag må have delt hjemmeside. Dette vil efter 1. juli 2018 erstattes af et krav om særskilt hjemmeside.²⁵

Nedenfor vil kravene for særskilt hjemmeside gennemgås.

5. SÆRSKILT HJEMMESIDE

Energitilsynets udmøntning af regler om netvirksomhedens kommunikation med forbrugerne, herunder kravene til særskilt hjemmeside, fremgår af afgørelse af 4/0720-0200-0051, hvoraf retningslinjerne for særskilt hjemmeside fremgår, jf. afgørelsens pkt 78-108. De relevante retningslinjer er gengivet umiddelbart nedenfor.

5.1. HJEMMESIDENS NAVN

For at nethjemmesidens navn kan opfattes som meningsfuldt²⁶, skal det relatere sig til netvirksomhedens navn. Det mest logiske hjemmesidenavn for et netselskab, der hedder Xnet vil være www.Xnet.dk.

Nethjemmesiden skal være let og logisk at finde. Det vil ikke være tilfældet, hvis netvirksomhedens hjemmeside har en adresse, som ikke er umulig at tænke sig til eller huske.²⁷

Hjemmesidens navn skal f.eks. være www.Xnet.dk og ikke www.X.dk/net. Såfremt hjemmesidens navn indeholder et ”/” vil den blive betragtet som en under-side til koncernhjemmesiden.

Netvirksomhedens særskilte navn og logo skal klart og tydeligt fremgå på indgangsportalen.

Netvirksomheden skal gøre det klart og tydeligt for brugeren af hjemmesiden, at man er på netvirksomhedens hjemmeside. Nethjemmesidens kontaktdatalinie, som normalt findes nederst på siden, skal referere til netvirksomheden.

Der må ikke være tvivl hos forbrugeren om, at det er netvirksomhedens hjemmeside brugeren befinder sig på. Der kan opstå tvivl herom, såfremt der i stedet for netvirksomhedens navn f.eks. er et stort logo med koncernens navn eller netvirksomhedens navn er ledsaget af et koncernforbundet selskabs logo.

²⁵ Overvågningsbekendtgørelsens § 2, stk. 2.

²⁶ Sag nr. 4/0720-0200-0051: *El- og naturgas selskabsmæssigt forbundne netselskabers hjemmesider og informationsudsendelse*, pkt. 78.

²⁷ Sag nr. 4/0720-0200-0051: *El- og naturgas selskabsmæssigt forbundne netselskabers hjemmesider og informationsudsendelse*, pkt. 79.

Såfremt der er en kontaktdatalinie på nethjemmesideområdet, skal den referere til netvirksomheden og ikke koncernen. Med kontaktdatalinie forstås den linie, som der ofte optræder nederst på en hjemmeside og inkluderer navn, adresse, telefonnummer, e-mail mm. Nogle netselskaber vælger i stedet at have en menuknop med ”Kontakt”. For en sådan er det samme gældende som for kontaktdatalinien.

Billedet nedenfor er en fiktivt opstillet skabelon, som er tiltænkt at eksemplificere, hvilke informationer, der bør af en netvirksomheds hjemmeside. Listen ikke udtømmende.

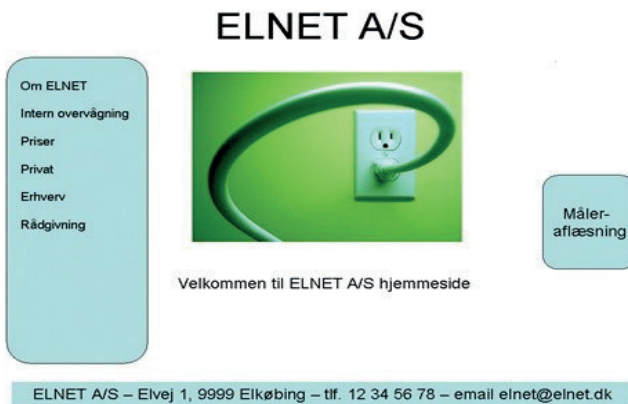

5.2. PÅKRÆVEDE INFORMATIONER

Den seneste årsberetning for det interne overvågningsprogram skal findes på netvirksomhedens hjemmeside.

Årsberetningen skal offentliggøres, hvorfor den skal kunne findes på netvirksomhedens hjemmeside. Tidligere årsberetninger må også gerne være tilgængelige på hjemmesiden. Det er også muligt for netvirksomheden at offentliggøre årsberetningen på anden vis, hvilket dog vil være væsentlig mere omkostningsfuldt, hvorfor SET antager, at offentliggørelse via hjemmeside anvendes.

Følgende oplysninger/informationer bør fremgå på netvirksomhedens hjemmeside, og listen er ikke udtømmende:

- Tilslutningsbestemmelser
- Gebyrer
- Tariffer
- Leveringsbetingelser

Netvirksomheden skal offentliggøre gældende priser og vilkår på egen hjemmeside på en tydelig, sammenlignelig og tilgængelig måde. Endvidere anmodes om, at de oplysninger, der fremgår af hjemmesiden stemmer overens med de anmeldelser, som selskaberne har anmeldt til SET.

5.3. REKLAMER MM. PÅ HJEMMESIDEN

Der må ikke findes annoncer eller neutral information om konkurrenceudsatte ydelser fra selskabsmæssigt forbundne selskaber på netvirksomhedens hjemmeside.

Der må gerne på neutral vis henvises til www.elpris.dk for elleverandører på netvirksomhedens hjemmeside.

5.4. ENERGISPAREYDELSER

Det følger af energisparebekendtgørelsens § 9, stk. 5 hvilke oplysninger netvirksomheden skal offentliggøre på sin hjemmeside.

Af bestemmelsen fremgår, at netvirksomhedernes hjemmeside som minimum skal indeholde ” en liste over de aktører, som selskabet samarbejder med.

5.5. KONCERNINFORMATIONER PÅ NETVIRKSOMHEDENS HJEMMESIDE

Der må ikke være link på nethjemmesiden til koncernhjemmesiden. Forbrugeren må ikke ved klik på netvirksomhedens hjemmeside hverken direkte eller via pop-up pludselig kunne komme ind på koncernhjemmesiden.

Koncernens vedtægter, årsregnskab mv. må ikke fremgå af netvirksomhedens hjemmeside.

Det skal være klart for forbrugeren, at det er netvirksomheden, som er afsenderen, hvorfor koncernens vedtægter og årsregnskab mv. ikke skal optræde på netvirksomhedens hjemmeside

Der må gerne være et organisationsdiagram for hele koncernen på netvirksomhedens hjemmeside. Er en netvirksomhed således en del af en større koncern, er det tilladt at have et organisationsdiagram liggende på nethjemmesiden.

Det skal dog ikke være muligt, via koncerndiagrammet at ”klikke” sig videre til koncernforbundne selskaber, idet en sådan adgang vil indebære en tilsidesættelse af kravet om særskilt identitet.

Eksempel på et koncerndiagram:

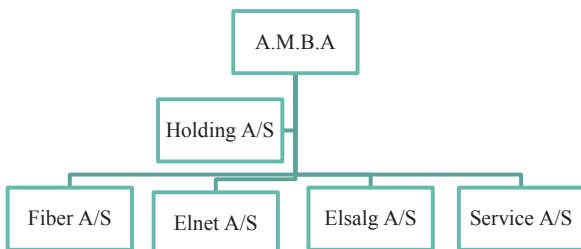

6. SANKTIONER

Energitilsynet fører tilsyn med, om netvirksomheder overholder kravene i elforsyningslovens § 20 b, jf. § 20 b, stk. 3.

Konstaterer Energitilsynet, at netvirksomheder tilsidesætter kravene om særskilt identitet har Energitilsynet efter elforsyningslovens § 85 d, stk. 1, mulighed for at give påbud om at et forhold, der strider mod lovens krav bringes i orden straks eller inden en nærmere angivet frist.

En overtrædelse ved simpel uagtsomhed vil kunne straffes, hvis netvirksomheden tilsidesætter Energitilsynets påbud, jf. elforsyningslovens § 87, stk. 1, nr. 7. Denne hjemmel er i forarbejderne til § 20 b forudsat udnyttet, når reglerne om særskilt identitet skal håndhæves.²⁸

Med ændring af elforsyningsloven, jf. lov nr. 662 af 8. juni 2017, blev der indsat en ny bestemmelse, jf. § 87 c, der gør det strafbart at tilsidesætte § 20 b, stk. 1 og 2. Efter § 87 c straffes med bøde den, der forsætligt eller groft uagtsomt overtræder § 20 b, stk. 1, medmindre højere straf er forskyldt efter anden lovgivning.

Den nye bestemmelse i elforsyningslovens § 87 c indebærer således, at vertikalt integrerede netvirksomheder kan straffes med bøde ved groft uagtsomme overtrædelser af § 20 b, stk. 1, uden at Energitilsynet forinden har meddelt et påbud.

I forarbejderne til lovændringen, jf. lov nr. 662 af 8. juni 2017, vedrørende reglerne om særskilt identitet fremgår også, at det følger af allerede gældende ret, at en bevilling vil kunne inddrages, hvis bestemmelser, vilkår eller påbud gentagne gange overtrædes.

²⁸ Indsat ved L. 2017 662: § 87 c. Medmindre højere straf er forskyldt efter anden lovgivning, straffes med bøde den, der forsætligt eller groft uagtsomt overtræder § 20 b, stk. 1.



PUNKT 7 | BILAGSOVERSIGT | ENERGITILSYNETS MØDE DEN 26. JUNI 2018

BILAGSOVERSIGT TIL VEJLEDNING OM UDBUD OG MARKEDSMÆSSIGHED

14. juni 2018
Energibesparelser
18/11619

BILAGS NR.	SIDE	CONTENTS
-------------------	-------------	-----------------

1.	2-11	Retsgrundlag
2.	12-16	Vejledning om udbud og markedsmæssighed

**SEKRETARIATET FOR
ENERGITILSYNET**

Carl Jacobsens Vej 35
2500 Valby

Tlf. 4171 5400
post@energitilsynet.dk
www.energitilsynet.dk



NOTAT OM RETSGRUNDLAG TIL VEJLEDNING OM UDBUD OG MARKEDSMÆSSIGHED

ELFORSYNINGSLOVEN § 46

§ 46. Aftaler, som kollektive elforsyningsvirksomheder indgår med andre virksomheder, herunder koncernforbundne selskaber, skal indgås på markedsmæssige vilkår.

Stk. 2. De af stk. 1 omfattede aftaler skal foreligge i skriftlig form på aftaletidspunktet. Kollektive elforsyningsvirksomheder skal udarbejde skriftlig dokumentation for, hvorledes priser og vilkår er fastsat. Dokumentationen skal kunne danne grundlag for en vurdering af prisernes og vilkårenes markedsmæssighed. Dokumentationen forelægges Energitilsynet efter anmodning. Hvis markedsmæssigheden af en aftale ikke findes godtgjort, kan Energitilsynet skønmæssigt fastsætte den markedsmæssige pris. Den skønmæssigt fastsatte pris vil blive lagt til grund for den økonomiske regulering af den kollektive elforsyningsvirksomhed

SEKRETARIETET FOR
ENERGITILSYNET

Carl Jacobsens Vej 35
2500 Valby

Tlf. 4171 5400
post@energitilsynet.dk
www.energitilsynet.dk

BEMÆRKNINGER TIL ELFORSYNINGSLOVEN § 46

Til stk. 1.

Bemærkninger til lov nr. 375:

Stk. 3 (nu stk. 1) bestemmer, at aftaler, som kollektive elforsyningsvirksomheder indgår med andre virksomheder, skal indgås på markedsbestemte vilkår. Bestemmelsen har ligesom stk. 1 til formål at sikre, at værdierne i de kollektive virksomheder alene anvendes i overensstemmelse med lovens prisbestemmelser og at hindre omgåelse af disse bestemmelser. Bestemmelsen i stk. 3 skal navnlig hindre, at de kollektive elforsyningsvirksomheder ved at købe for dyrt eller ved at sælge for billigt overfører midler imellem interesseforbundne virksomheder, hvilket ville stride mod lovens intentioner.

--o0o--

Bemærkninger til lov nr. 494:

Med forslaget ophæves § 46, stk. 1-3 om långivning og sikkerhedsstillelse, og § 46 indeholder herefter alene den gældende § 46, stk. 4, om, at kollektive virksomheders indgåelse af aftaler med andre skal ske på markedsbestemte vilkår.

Det følger af den gældende § 46, stk. 1, at kollektive elforsyningsvirksomheder ikke må yde lån til eller stille sikkerhed for andre virksomheder. Det følger dog af stk. 2, at dette ikke gælder i det omfang, der ved långivningen eller sikkerhedsstillelsen disponeres over den i § 74, stk. 3, nævnte kapital, hvilket vil sige den frie egenkapital. Ifølge bemærkningerne er formålet med bestemmelsen at sikre, at værdierne i de kollektive virksomheder alene anvendes i overensstemmelse med lovens prisbestemmelser og at hindre omgåelse af disse bestemmelser. Derfor

gælder begrænsningen ikke for så vidt angår kapital, som selskaberne frit kan disponere over.

Da § 74, stk. 3, nu ophæves, og der ikke længere skelnes mellem fri og bunden kapital, foreslås det som konsekvens heraf, at § 46, stk. 1-3, ophæves.

Med ophævelse af skellet mellem fri og bunden kapital vil der ikke længere være særlige begrænsninger i elforsyningsloven på, i hvilket omfang der kan trækkes egenkapital ud af virksomhederne. Som en konsekvens heraf bør der heller ikke være særlige begrænsninger på muligheden for at yde lån til og stille sikkerhed for andre virksomheder, da lån og sikkerhedsstillelse alt andet lige må betragtes som det mindre i forhold til det mere, som er at trække kapital helt ud af virksomheden.

Dette er imidlertid ikke ensbetydende med, at lån og sikkerhedsstillelse kan ydes ubegrænset. Enhver sådan disposition skal i overensstemmelse med de almindelige selskabsretlige regler være forsvarlig i forhold til virksomhedens drift, herunder i forhold til det faktuelle og forventede fremtidige kapitalbehov i virksomheden. I henhold til gældende retspraksis følger det endvidere, at hvis der er tale om långivning og sikkerhedsstillelse af væsentligt omfang til fordel for en anden virksomhed, herunder koncernforbundne virksomheder, således at virksomheden reelt kan siges at drive den pågældende anden virksomhed, skal dispositionen kunne rummes inden for den långivende virksomheds formål. Under hensyn til kravet om selskabsmæssig adskillelse i § 47, stk. 1, herunder at bevillingshaver i virksomheden alene kan drive de aktiviteter, som ligger inden for bevillingen, vil der således være begrænsede muligheder for at yde lån til og stille sikkerhed i væsentligt omfang for virksomheder, der driver anden virksomhed end den långivende virksomhed.

Det skal endvidere understreges, at långivning og sikkerhedsstillelse ikke kan medregnes i indtægtsrammerne. Det vil sige, at eventuelle tab herpå ikke kan indregnes i elpriserne. Der henvises herom til bemærkningerne til § 1, nr. 68 og 69 (§ 69, stk. 1).

Ifølge § 76, stk. 1, nr. 7, som affattet i dette lovforslags § 1, nr. 81, skal regnskaber, budgetter og andre oplysninger efter Energitilsynets nærmere bestemmelse til brug for fastsættelsen af og tilsynet med de i § 70 nævnte indtægtsrammer, anmeldes til Energitilsynet. Energitilsynet vil hermed kunne stille de fornødne krav med hensyn til regnskabsafklæggelse og afgivelse af oplysninger vedrørende långivning og sikkerhedsstillelse med henblik på at kunne påse, at disse aktiviteter ikke har konsekvenser for prisfastsættelsen.

Bestemmelsen i § 46, stk. 1, har endvidere været en hindring for adgangen til at sambeskatte kollektive elforsyningsvirksomheder med andre virksomheder. Denne forudsætning blev endvidere lagt til grund i forbindelse med den ændring af skatelovgivningen, som i år 2000 blev gennemført for at sikre elselvskabernes overgang til almindelig skattepligt. Da bestemmelsen i § 46, stk. 1, nu foreslås ophævet, vil skatteministeren foreslå en ændring af selskabsskatteoven, som opretholder retstillingen med hensyn til adgangen til sambeskatning med kollektive elforsyningsvirksomheder. Ændringen af selskabsskatteoven skal derfor ses i sammenhæng med ophævelsen af § 46, stk. 1-3.

--o0o--

Bemærkninger til lov nr. 575:

Ændringen af stk. 1 er en præcisering af, at kollektive elforsyningsvirksomheders aftaler skal ske på markedsmæssige vilkår, dvs. vilkår som kunne være opnået, hvis transaktionen var afsluttet mellem uafhængige parter. Endvidere er der en sproglig præcisering af, at kravet om markedsmæssighed gælder alle de kollektive elforsyningsvirksomheders aftaler, herunder også aftaler med andre selskaber i en concern. Tilsvarende gælder for aftaler mellem kommunale elforsyningsvirksomheder og andre dele af den kommunale forvaltning.

Bemærkninger til lov nr. 575:

Ændringen af stk. 2 fastslår, at de kollektive elforsyningsvirksomheder skal udarbejde og opbevare en skriftlig dokumentation for, at der er handlet markedsmæssigt. Når en aftale indgås, skal der udarbejdes en kortfattet beskrivelse af den valgte metode for sikring af markedsmæssigheden af prisfastsættelsen. Beskrivelsen vedlægges aftalen som et bilag.

De selvangivelsespligtige kollektive elforsyningsvirksomheder er i forvejen forpligtet til at udarbejde dokumentation i henhold til skattekontrollovens § 3 B, stk. 5, og den heri hjemlede bekendtgørelse om dokumentation af prisfastsættelsen af kontrollerede transaktioner nr. 42 af 24. januar 2006. Dokumentationen udleveres til Energitilsynet efter anmodning, suppleret med yderlige materiale og redegørelser i det omfang Energitilsynet anmoder om det.

Efter forslaget skal også de øvrige kollektive elforsyningsvirksomheder efter Energitilsynets anmodning udarbejde og fremsende supplerende materiale og redegørelser vedrørende indgåede aftaler, således at Energitilsynet får et fyldestgørende grundlag for at vurdere aftalernes markedsmæssighed.

Markedsmæssighed kan sikres på flere måder. Bestemmelsen indebærer således ikke et generelt krav om at alle aftaler skal sendes i udbud.

Derudover foreslås det, at Energitilsynet skønsmæssigt kan fastsætte den pris, som skal lægges til grund for den økonomiske regulering af virksomheden, hvis en virksomhed ikke fyldestgørende redegør for og dokumenterer de indgåede aftalers markedsmæssighed. Det forudsættes, at Energitilsynet vil udøve sit skøn inden for rammerne af OECD's Guidelines for Transfer Pricing og SKATs vejledning »Transfer Pricing – Dokumentationspligten«. Energitilsynet skal primært beskæftige sig med væsentlige aftaler.

Da regelgrundlaget vedrørende aftalers markedsmæssighed er ensartede på skatteområdet og energiområdet vil det i konkrete tilfælde kunne være hensigtsmæssigt med en dialog med skatteforvaltningen i forbindelse med Energitilsynets sagsbehandling.

NATURGASFORSYNINGSLOVEN § 28 C

§ 28 c. Aftaler, som bevillingspligtige selskaber og Energinet.dk indgår med andre selskaber, herunder koncernforbundne selskaber, skal indgås på markedsmæssige vilkår.

Stk. 2. De af stk. 1 omfattede aftaler skal foreligge i skriftlig form på aftaletidspunktet. Selskaberne udarbejder skriftlig dokumentation for, hvorledes priser og vilkår er fastsat. Dokumentationen skal kunne danne grundlag for en vurdering af prisernes og vilkårenes markedsmæssighed. Dokumentationen forelægges Energitilsynet efter anmodning. Hvis markedsmæssigheden af en aftale ikke findes godtgjort, kan Energitilsynet skønmæssigt fastsætte den markedsmæssige pris. Den skønmæssigt fastsatte pris vil blive lagt til grund for den økonomiske regulering af selskabet.

Stk. 3. Bestemmelserne i stk. 1 og 2 gælder tilsvarende for aftaler, der indgås af Energinet.dk eller denne virksomheds helejede datterselskaber, jf. § 2, stk. 2 og 3, i lov om Energinet.dk

BEMÆRKNINGER TIL NATURGASFORSYNINGSLOVEN § 28 C

Til stk. 1.

Bemærkninger ifølge betænkning til lov nr. 494:

Der foreslås indsat en bestemmelse svarende til elforsyningslovens § 46, jf. lovforslagets § 1, nr. 52, og ændringsforslag nr. 9.

Ifølge det foreslåede stk. 1 skal aftaler, som bevillingspligtige selskaber indgår med andre selskaber, herunder koncernforbundne selskaber, indgås på markedsbestemte vilkår. Bestemmelsen skal hindre, at de bevillingspligtige selskaber ved at købe for dyrt eller sælge for billigt overfører midler imellem interesseforbundne selskaber, hvilket ville stride mod lovens intentioner.

--o0o--

Bemærkninger til elforsyningslovens § 46 iflg. lov 494:

Med forslaget ophæves § 46, stk. 1-3 om långivning og sikkerhedsstillelse, og § 46 indeholder herefter alene den gældende § 46, stk. 4, om, at kollektive virksomheders indgåelse af aftaler med andre skal ske på markedsbestemte vilkår.

Det følger af den gældende § 46, stk. 1, at kollektive elforsyningsvirksomheder ikke må yde lån til eller stille sikkerhed for andre virksomheder.

Det følger dog af stk. 2, at dette ikke gælder i det omfang, der ved långivningen eller sikkerhedsstillingen disponeres over den i § 74, stk. 3, nævnte kapital, hvilket vil sige den frie egenkapital. Ifølge bemærkningerne er formålet med bestemmelsen at sikre, at værdierne i de kollektive virksomheder alene anvendes i overensstemmelse med lovens prisbestemmelser og at hindre omgåelse af disse bestemmelser. Derfor gælder begrænsningen ikke for så vidt angår kapital, som selskaberne frit kan disponere over.

Da § 74, stk. 3, nu ophæves, og der ikke længere skelnes mellem fri og bunden kapital, foreslås det som konsekvens heraf, at § 46, stk. 1-3, ophæves.

Med ophævelse af skellet mellem fri og bunden kapital vil der ikke længere være særlige begrænsninger i elforsyningsloven på, i hvilket omfang der kan trækkes egenkapital ud af virksomhederne. Som en konsekvens heraf bør der heller ikke være særlige begrænsninger på muligheden for at yde lån til og stille sikkerhed for andre virksomheder, da lån og sikkerhedsstillelse alt andet lige må betragtes som det mindre i forhold til det mere, som er at trække kapital helt ud af virksomheden.

Dette er imidlertid ikke ensbetydende med, at lån og sikkerhedsstillelse kan ydes ubegrænset. Enhver sådan disposition skal i overensstemmelse med de almindelige selskabsretlige regler være forsvarlig i forhold til virksomhedens drift, herunder i forhold til det faktuelle og forventede fremtidige kapitalbehov i virksomheden. I henhold til gældende retspraksis følger det endvidere, at hvis der er tale om långivning og sikkerhedsstillelse af væsentligt omfang til fordel for en anden virksomhed, herunder koncernforbundne virksomheder, således at virksomheden reelt kan siges at drive den pågældende anden virksomhed, skal dispositionen kunne rummes inden for den långivende virksomheds formål. Under hensyn til kravet om selskabsmæssig adskillelse i § 47, stk. 1, herunder at bevillingshaver i virksomheden alene kan drive de aktiviteter, som ligger inden for bevillingen, vil der således være begrænsede muligheder for at yde lån til og stille sikkerhed i væsentligt omfang for virksomheder, der driver anden virksomhed end den långivende virksomhed.

Det skal endvidere understreges, at långivning og sikkerhedsstillelse ikke kan medregnes i indtægtsrammerne. Det vil sige, at eventuelle tab herpå ikke kan indregnes i elpriserne. Der henvises herom til bemærkningerne til § 1, nr. 68 og 69 (§ 69, stk. 1).

Ifølge § 76, stk. 1, nr. 7, som affattet i dette lovforslags § 1, nr. 81, skal regnskaber, budgetter og andre oplysninger efter Energitilsynets nærmere bestemmelse til brug for fastsættelsen af og tilsynet med de i § 70 nævnte indtægtsrammer, anmeldes til Energitilsynet. Energitilsynet vil hermed kunne stille de fornødne krav med hensyn til regnskabsaflæggelse og afgivelse af oplysninger vedrørende långivning og sikkerhedsstillelse med henblik på at kunne påse, at disse aktiviteter ikke har konsekvenser for prisfastsættelsen.

Bestemmelsen i § 46, stk. 1, har endvidere været en hindring for adgangen til at sambeskatte kollektive elforsyningsvirksomheder med andre virksomheder. Denne forudsætning blev endvidere lagt til grund i forbindelse med den ændring af skatelovgivningen, som i år 2000 blev gennemført for at sikre elskabernes adgang til almindelig skattepligt. Da bestemmelsen i § 46, stk. 1, nu foreslås ophævet, vil skatteministeren foreslå en ændring af selskabsskatteloven, som opretholder retstillingen med hensyn til adgangen til sambeskatning med kollektive elforsyningsvirksomheder. Ændringen af selskabsskatteloven skal derfor ses i sammenhæng med ophævelsen af § 46, stk. 1-3.

--o0o--

Bemærkninger til lov nr. 575 af 18. juni 2012:

Ændringen af stk. 1 er en præcisering af, at de bevillingspligtige selskabers aftaler skal ske på markedsmæssige vilkår, dvs. vilkår som kunne være opnået, hvis transaktionen var afsluttet mellem uafhængige parter.

VARMEFORSYNINGSLOVEN § 28 B

§ 28 b. Varmedistributionsvirksomheder skal sikre realiseringen af dokumenterbare energibesparelser i overensstemmelse med regler fastsat efter stk. 2.

Stk. 2. Energi-, forsynings- og klimaministeren kan fastsætte regler om gennemførelsen af bestemmelserne i stk. 1, herunder regler om virksomhedernes opgaver og mål for de energibesparelser, som virksomhederne samlet eller enkeltvis skal sikre bliver opnået, regler om dokumentation, indberetning og verifikation samt regler om afholdelse af nærmere angivne fællesomkostninger. Energi-, forsynings- og klimaministeren kan fastsætte regler om, at visse energibesparelsesaktiviteter, jf. stk. 1, skal ske efter udbud, og regler for udbuddets afholdelse samt for virksomhedernes finansiering af de udbudte opgaver.

Stk. 3. Realiseringen af energibesparelser efter bestemmelsen i stk. 1 skal ske gennem virksomheder, som er selskabsmæssigt adskilte fra varmedistributionsvirksomheden. Dette gælder dog ikke energibesparelser, som udføres i varmedistributionsvirksomhedens distributionssystem.

Stk. 4. Aftaler, som varmedistributionsvirksomheder indgår med andre virksomheder, herunder concernforbundne virksomheder, skal indgås på markedsbestemte vilkår.

Stk. 5. De af stk. 4 omfattede aftaler skal foreligge i skriftlig form på aftaletidspunktet. Virksomhederne skal på begæring fra Energitilsynet forelægge tilstrækkelig dokumentation for, hvordan priser og vilkår for væsentlige aftaler er fastsat.

BEMÆRKNINGER TIL VARMEFORSYNINGSLOVEN § 28 B

Til stk. 4.

1. Bemærkninger til lov nr. 622 af 2010:
Ændret fra stk. 5 til stk. 4

BEKENDTGØRELSE

Bekendtgørelse nr. 1624 af 15. december 2015 om fremgangsmåderne ved indgåelse af kontrakter inden for vand- og energiforsyning, transport samt posttjenester implementerer forsyningsvirksomhedsdirektivet i dansk ret.

Af bekendtgørelsen fremgår bl.a.:

§ 1. Ordregivende enheder skal overholde bestemmelserne i forsyningsvirksomhedsdirektivet.

Stk. 2. Ved forsyningsvirksomhedsdirektivet forstås Europa-Parlamentets og Rådets direktiv 2014/25/EU af 26. februar 2014 om fremgangsmåderne ved indgåelse af kontrakter inden for vand- og energiforsyning, transport samt posttjenester og om ophævelse af direktiv 2004/17/EF EØS-relevant tekst.

§ 2. Forsyningsvirksomhedsdirektivets artikel 38 finder anvendelse, således at ordregivende enheder kan lade retten til at deltage i en procedure efter forsyningsvirksomhedsdirektivet være forbeholdt beskyttede værksteder og økonomiske aktører, hvis vigtigste mål er social og faglig integration af handicappede eller dårligt stillede personer, eller beslutte, at sådanne kontrakter skal udføres i forbindelse med programmer for beskyttet beskæftigelse, forudsat at mindst 30 % af arbejdstagerne i de pågældende beskyttede værksteder, hos de pågældende økonomiske aktører eller i de pågældende programmer er handicappede eller dårligt stillede arbejdstagere.

§ 3. En ordregivende enhed skal træffe passende foranstaltninger til at identificere, forebygge og afhjælpe interessekonflikter i forbindelse med gennemførelsen af et udbud.

DIREKTIVER

Forsyningsvirksomhedsdirektivet, jf. EUROPA-PARLAMENTETS OG RÅDETS DIREKTIV 2014/25/EU af 26. februar 2014 om fremgangsmåderne ved indgåelse af kontrakter inden for vand- og energiforsyning, transport samt posttjenester og om ophævelse af direktiv 2004/17/EF.

Af direktivet fremgår bl.a.:

Artikel 3

Ordregivende myndigheder

1. I dette direktiv forstås ved »ordregivende myndigheder« staten, regionale og lokale myndigheder, offentligretlige organer og sammenslutninger bestående af en eller flere af disse myndigheder eller et eller flere af sådanne offentligretlige organer.
2. »Regionale myndigheder« omfatter alle myndigheder, der er opført, men ikke udtømmende, i NUTS 1 og 2 som omhandlet i Europa-Parlamentets og Rådets forordning (EF) nr. 1059/2003 (30).
3. »Lokale myndigheder« omfatter alle myndigheder i de administrative enheder, der hører under NUTS 3, og mindre administrative enheder som omhandlet i forordning (EF) nr. 1059/2003

4. Ved »offentligt organer« forstås organer, der har alle de følgende egenskaber:

- a) de er oprettet specielt med henblik på at imødekomme almenhedens behov, dog ikke behov af industriel eller kommerciel karakter
- b) de har status som juridisk person, og
- c) de finansieres for størstedelens vedkommende af staten, regionale eller lokale myndigheder eller af andre offentligtretlige organer, deres forvaltning er underlagt ledelsesmæssig kontrol af disse myndigheder eller organer, eller de har et administrations-, ledelses- eller tilsynsorgan, hvor mere end halvdelen af medlemmerne udpeges af staten, regionale eller lokale myndigheder eller andre offentligtretlige organer.

Artikel 4

Ordregivende enheder

1. Med henblik på dette direktiv er ordregivende enheder enheder, der:
 - a) er ordregivende myndigheder eller offentlige virksomheder, og som udøver en af de aktiviteter, der er omhandlet i artikel 8-14
 - b) hvis de ikke er ordregivende myndigheder eller offentlige virksomheder, udøver en eller flere af de aktiviteter, der er omhandlet i artikel 8-14, og råder over særlige eller eksklusive rettigheder, der er meddelt af en kompetent myndighed i en medlemsstat.
 2. Ved »offentlig virksomhed« forstås enhver virksomhed, som de ordregivende myndigheder direkte eller indirekte kan have bestemmende indflydelse på som følge af ejerforhold, kapitalindskud eller de for virksomheden gældende regler
 2. Bestemmende indflydelse antages at foreligge, når de ordregivende myndigheder direkte eller indirekte i relation til en virksomhed:
 - a) besidder majoriteten af virksomhedens tegnede kapital
 - b) råder over flertallet af de stemmer, som er knyttet til de kapitalandele, som virksomheden har udstedt
 - c) kan udpege mere end halvdelen af medlemmerne i virksomhedens administrations-, ledelses- eller tilsynsorgan.
 3. I denne artikel forstås ved »særlige eller eksklusive rettigheder« rettigheder, der er tildelt af en kompetent myndighed i en medlemsstat i henhold til en lov eller administrativ bestemmelse, og som tager sigte på at forbeholde en eller flere enheder at udøve de aktiviteter, der er omhandlet i artikel 8-14, og dermed i væsentlig grad påvirker andre enheders muligheder for at udføre den pågældende aktivitet.
- Rettigheder, der er givet gennem en procedure, hvor der er sikret tilstrækkelig offentlighed, og hvor tildelingen af disse rettigheder er baseret på objektive kriterier, udgør ikke særlige eller eksklusive rettigheder som defineret i første afsnit.

Sådanne procedurer omfatter:

a) udbudsprocedurer med forudgående indkaldelse af tilbud i overensstemmelse med direktiv 2014/24/EU, direktiv 2009/81/EF, direktiv 2014/23/EU eller dette direktiv

b) procedurer i overensstemmelse med andre EU-retsakter angivet i bilag II, som sikrer tilstrækkelig forudgående gennemsigtighed ved tildeling af tilladelser på grundlag af objektive kriterier.

4. Kommissionen tillægges beføjelse til at vedtage delegerede retsakter i overensstemmelse med artikel 103 vedrørende ændring af listen over EU-retsakter i bilag II, når sådanne ændringer er nødvendige efter vedtagelse af nye retsakter eller ophævelse eller ændring af sådanne retsakter.

Artikel 8

Gas og varme

1. For så vidt angår gas og varme gælder dette direktiv for følgende aktiviteter:

a) tilrådgivelsesstilling eller drift af faste net til betjening af offentligheden i forbindelse med produktion, transport eller distribution af gas eller varme

b) forsyning af disse net med gas eller varme.

2. Når en ordregivende enhed, der ikke er en ordregivende myndighed, forsyner faste net, som skal betjene offentligheden, med gas eller varme, betragtes dette ikke som at være en aktivitet som omhandlet i stk. 1, når alle de følgende betingelser opfyldt:

a) Den pågældende ordregivende enheds produktion af gas eller varme er et uundgåeligt resultat af udøvelsen af en anden aktivitet end dem, der er omhandlet i stk. 1 i denne artikel eller i artikel 9-11.

b) Forsyningen af det offentlige net tager kun sigte på en økonomisk udnyttelse af denne produktion og svarer til højst 20 % af den ordregivende enheds omsætning beregnet som et gennemsnit over de sidste tre år, heri medregnet det løbende år.

Artikel 9

Elektricitet

1. For så vidt angår elektricitet gælder dette direktiv for følgende aktiviteter:

a) tilrådgivelsesstilling eller drift af faste net til betjening af offentligheden i forbindelse med produktion, transport eller distribution af elektricitet

b) forsyning af disse net med elektricitet.

2. Når en ordregivende enhed, som ikke er en ordregivende myndighed, forsyner faste net, som skal betjene offentligheden, med elektricitet, betragtes dette ikke som en at være aktivitet som omhandlet i stk. 1, når alle disse betingelser opfyldt:

a) Den pågældende enheds produktion af elektricitet finder sted, fordi forbruget heraf er nødvendigt for udøvelsen af en anden aktivitet end dem, der er omhandlet i stk. 1 i denne artikel eller i artikel 8, 10 og 11.

b) Forsyningen af det offentlige net afhænger kun af den ordregivende enheds eget forbrug og har ikke oversteget 30 % af denne ordregivende enheds samlede energiproduktion beregnet som et gennemsnit over de sidste tre år, heri medregnet det løbende år.

Tærskelværdier

Medmindre de er udelukket i henhold til udelukkelse i artikel 18-23 eller i henhold til artikel 34 vedrørende udøvelsen af den pågældende aktivitet i den berørte medlemsstat, finder dette direktiv anvendelse på udbud, hvis anslåede værdi uden moms svarer til eller overstiger følgende tærskelværdier:

a) 414 000 EUR for vareindkøbskontrakter, tjenesteydelseskontrakter og projektkonkurrencer

b) 5 186 000 EUR for bygge- og anlægskontrakter

c) 1 000 000 EUR for tjenesteydelseskontrakter vedrørende sociale tjenesteydelser og andre specifikke tjenesteydelser anført i bilag XVII.



ENERGITILSYNET

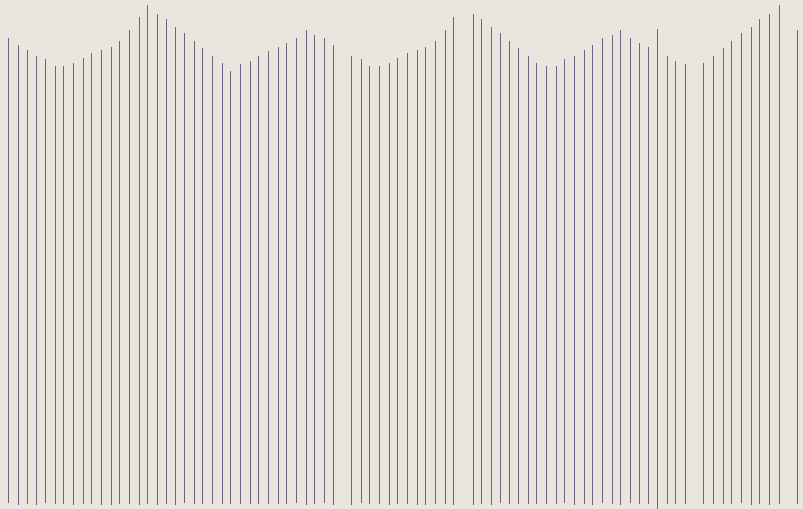

VEJLEDNING, JUNI 2018

VEJLEDNING OM UDBUD OG MARKEDSMÆSSIGHED

Energitilsynet er forbindelse med den almindelige tilsynsvirksomhed blevet opmærksom på, at udbud anvendes af net- og distributionsvirksomheder med henblik på at indgå aftaler om realisering af energibesparelser.

Energitilsynet finder, at afholdelse af udbud må anses for et anerkendt instrument til indgåelse af aftaler på området for energibesparelser.

Energitilsynet finder derfor anledning til at angive de overordnede principper og forudsætninger, som en udbudsproces bør være i overensstemmelse med, for at udbuddet kan ses som en markedsprøvning af priser og vilkår, der kan lægges til grund som dokumentation for at kravet om markedsmæssighed i § 46 i lov om elforsyning, § 28 c i lov om naturgasforsyning og § 28 b i lov om varmforsyning.

Herudover beskrives de overordnede krav til sammenlignelighed for, at priser og vilkår fra et eksternt udbud kan anvendes som dokumentation for kontrollerede transaktioner (transaktioner med koncernforbundne) eller interesseforbundne parter.

Energitilsynet skal understrege, at det er op til det dokumentationspligtige net- og distributionselskab at dokumentere, at de beskrevne forudsætninger er opfyldt eller er uden betydning i den konkrete sag.

De beskrevne principper, forudsætninger og kriterierne er ikke udtømmende, og det vil i alle tilfælde bero på en konkret vurdering, om udbud og priser fundet via udbud lever op til kriteriet om, at der er sket en egentlig markedsprøvning, og at de pågældende transaktioner er sammenlignelige, således at markedsmæssighedskravet er opfyldt.

Der findes flere metoder til at dokumentere markedsmæssigheden i en kontrolleret transaktion. Der henvises i denne sammenhæng generelt [OECD's Transfer Pricing Guidelines](#) og [SKAT's vejledninger om metoderne](#). En af metoderne er, at anvende prisen i sammenlignelige transaktioner mellem uafhængige parter på markedet, jf. særligt SKAT og OECD's beskrivelser af den såkaldte CUP-metode (Comparable Uncontrolled Price).

Energitilsynet bemærker, at Folketinget, den 31. maj 2018, har vedtaget [lovforslag nr. 165](#), der efter stadfæstelse træder i kraft den 1. juli 2018. Loven giver energiforsynings- og klimaministeren bemyndigelse til at fastsætte regler om dokumentationen for aftalers markedsmæssighed på området for energibesparelser.

- **Krav til selve udbuddet**

At sende energibesparelser i udbud er én af de metoder, der i forsyningsbranchen anvendes i praksis for at finde en markedspris for de udbudte ydelser og vilkår. Det er muligt for koncernforbundne parter at deltage i udbud på lige fod med andre aktører.



ENERGITILSYNET

I den sammenhæng vil udbuddet være udtryk for den markedsprøvning, der ligger til grund for en vurdering af markedsmæssigheden og dermed den dokumentation, som net- og distributionselskabet skal forberede for at dokumentere, at de anvendte priser og vilkår er på markedsvilkår.

Udbuddet skal helt grundlæggende opfylde de udbudsretlige betingelser og regler, hvilket bl.a. indebærer, at:

Udbuddet skal følge de regler, der gælder på området. Herunder udbudsloven, udbudsdirektiv (2014/24/EU) samt eventuelt forsyningsvirksomhedsdirektivet [2014/25/EU], der er implementeret ved bekendtgørelse nr. 1624 af 15. december 2015 om fremgangsmåderne ved indgåelse af kontrakter indenfor vand – og energiforsyning, transport og posttjenester.

- Forudsætninger for, at en udbudsproces kan betragtes som en egentlig markedsprøvning

Når de almindelige regler for udbud, som er omtalt ovenfor, er opfyldt, er der herudover en række yderligere forudsætninger, der skal være opfyldt i forbindelse med udbuddet, processen og vilkårene herfor, for at et udbud kan betragtes som en egentlig markedsprøvning af priser og vilkår og dermed kan anvendes som dokumentation for markedsmæssighed ved kontrollerede transaktioner (f.eks. ved en kontrolleret parts deltagelse i udbuddet). Listen er ikke udtømmende, da der altid vil være tale om en konkret vurdering af markedsmæssigheden:

Det er en forudsætning, at de uafhængige parter, der indgår i udbuddet, og som danner grundlaget for sammenligningen, ikke må have sammenfaldende interesser med net- og distributionselskabet og at den aftale, der udbydes ikke er sammenkoblet økonomisk eller aftalemæssigt med andre aftaler.

For at der kan være tale om, at en aftale kan anses for markedsmæssig, skal de bydende aktører, herunder som følge af en prækvalifikation, være relevante aktører, der forventeligt ville kunne levere den specifikke ydelse i forhold til ydelsens indhold, volumen og risiko m.v.

Det skal overvejes, om prækvalifikation er nødvendig og vil føre til, at flest mulige relevante aktører forventes at deltage i udbuddet. Valget bør begrundes sagligt.

Med henblik på at få flest mulige relevante aktører til at deltage i udbuddet, skal en evt. prækvalifikation og selve udbuddet offentliggøres, som minimum inden for EU's minimumstidsfrister og annonceres via de mest hensigtsmæssige og relevante medier, f. eks. EU-tidende. Valget bør begrundes sagligt.

Kontraktbetingelserne, herunder kontraktens løbetid, bør nøje overvejes og begrundes. Det samme gælder den udbudte mængde energibesparelser. Det forventes, at kontraktvilkårene følger almindelige aftale- og formueretlige kriterier for



ENERGITILSYNET

ikke-opfyldelse, ændringer efter kontraktindgåelse, bod, betalingsbetingelser og opsigelsesvilkår.

Såfremt der indgår valgmuligheder eller optioner (hvorved f.eks. forstås at udbudsgiver kan vælge større eller mindre mængder leverancer, mens leverandøren har pligt til at levere den mængde, udbudsgiver konkret bestiller) forventes det, at det efterfølgende kan dokumenteres, at disse er udnyttet/fravalgt ud fra almindelige kommercielle betragtninger.

For at der kan være tale om en egentlig markedsprøvning forventes det, at uafhængige har budt på opgaven med bud, der ville kunne blive bindende for byderen i henhold til almindelige udbuds- og formueretlige regler. Er dette ikke tilfældet skal markedsrættigheden dokumenteres på en anden måde, f. eks. ved anvendelse af anden metode.

BOKS 2 | UAFHÆNGIGE PARTER

Forsyningslovene stiller krav om, at kollektive forsyningsvirksomheders aftaler, herunder med koncernforbundne selskaber, skal indgås på markedsrættelige vilkår, dvs. vilkår som kunne være opnået, hvis aftalen var indgået mellem uafhængige parter. I den konkrete vurdering af, om uafhængighedskravet er opfyldt, lægges der vægt på den faktiske kontrol, men også på konkrete interessefællesskaber, som kan medføre afvigelser fra sædvanlige markedsrættelige priser.

Koncernforbundne selskaber er f. eks. ikke uafhængige parter.

-
- Forudsætninger i forhold til sammenlignelighed ved anvendelse af priser og vilkår fra udbud som anvendes som dokumentation for markedsrættigheden af kontrollerede transaktioner

I tilfælde, hvor priser, som er fremkommet via egne udbudsprocesser (intern CUP) eller andres udbudsproces (ekstern CUP), anvendes til fastsættelse af priser på andre kontrollerede transaktioner, stilles der generelt store krav til sammenligneligheden af transaktionerne, når der fastsættes priser ud fra en direkte prissammenligning. I nogle tilfælde vil der kunne foretages rimeligt præcise justeringer for eventuelle forskelle eller disse kan være af en karakter, der ikke påvirker prisen.

-
- ¹ Kontrollerede transaktioner, jf. ligningslovens § 2, stk. 2, samt § 1 i TP-bekendtgørelsen, jf. bekendtgørelse nr. 401 af 28. april 2016 om dokumentation af prisfastsættelsen af kontrollerede transaktioner.



ENERGITILSYNET

De generelle faktorer, der normalt vil skulle vurderes i forhold til sammenlignelighed er:

Ydelsens karakter – der skal være tale om sammenlignelige ydelser.

Parternes fordeling af udførte funktioner og bårne risici skal være sammenlignelige.

Volumen skal være sammenlignelig. Skalering af volumen stiller store krav til dokumentation af markedsmæssighed. Det vil sjældent være muligt at skalere op og ned på baggrund af gennemsnitspriser, der er indhentet via udbud.

Kontraktvilkårene skal være sammenlignelige, herunder særligt leveringsbetingelser, betalingsbetingelser, garantiforpligtelser, løbetid og opsigelsesvilkår, genforhandlingsmuligheder, eventuelle valutarisici og forhold som eksklusivitet og geografisk afgrænsning.

Der vil være en formodning for, at de markedsmæssige og økonomiske omstændigheder i øvrigt er de samme, da der er tale om et nationalt marked.

I nogle tilfælde vil det være muligt at lave pålidelige justeringer, der gør, at kravene til sammenlignelighed er opfyldt eller, at forskellene vurderes ikke at have væsentlig indflydelse på prisen. Der er kun sjældent tilstrækkeligt præcise oplysninger tilgængeligt til at kunne foretage justeringer i forhold til andres udbud og de konkrete vilkår for disse kontrakter.



ENERGITILSYNET

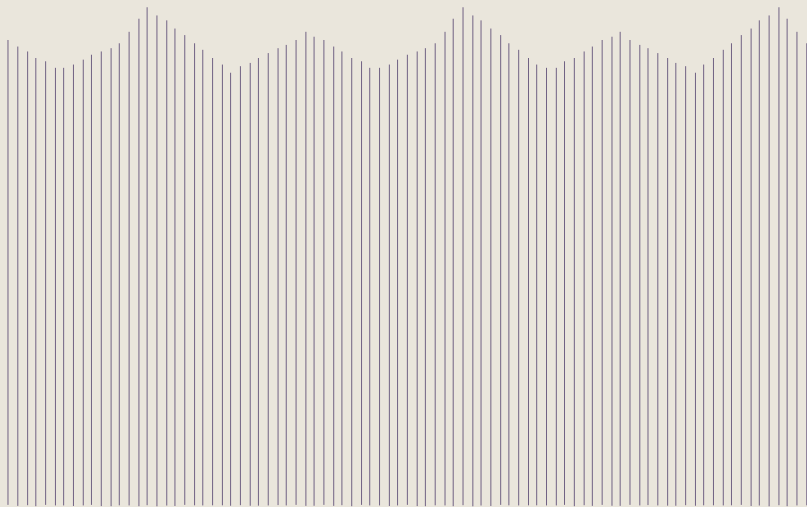

VEJLEDNING

VEJLEDNING FOR 2017 OM OPGØRELSE OG INDBERETNING AF OMKOSTNINGER FORBUNDET MED ENERGISPAREYDELSER I NET- OG DISTRIBUTIONSVIRKSOMHEDER.

UDARBEJDET AF SEKRETARIATET FOR ENERGITILSYNET, FEB 2018

INDHOLD

A. INDLEDNING.....	3
B. REGELGRUNDLAGET	3
C. HVAD ANVENDES INDBERETNINGERNE TIL?	6
D. HVEM SKAL DER INDBERETTES TIL OG HVORNÅR?	6
E. HVILKE OPLYSNINGER SKAL INDBERETTES?	7
F. HVAD ER OMKOSTNINGER TIL AT REALISERE ENERGIBESPARELSER?	8
G. HVAD ER OMKOSTNINGER TIL IKKE-REALISEREDE ELLER UNDERKENDTE ENERGIBESPARELSER?.....	11
H. HVAD ER ADMINISTRATIONSOMKOSTNINGER?.....	11
I. HVAD ER INDTÆGTER?	13
J. NETTOOMKOSTNINGER	14
K. FORDELING AF OMKOSTNINGER OVER FLERE ÅR (NET- OG NATURGASDISTRIBUTIONSVIRKSOMHEDER)	14
L. TARIFINDTÆGTER (NET- OG NATURGASDISTRIBUTIONSVIRKSOMHEDER)	15
M. ENERGISPAREDIFFERENCER	15
N. OMKOSTNINGER AFHOLDT TIL ÅRETS ENERGIBESPARELSER.....	17
O. SÆRSKILT INDBERETNING AF OMKOSTNINGER AFHOLDT I TIDLIGERE ÅR TIL IKKE-REALISEREDE ELLER UNDERKENDTE ENERGIBESPARELSER (VARMEDISTRIBUTIONSVIRKSOMHEDER)	18
P. KORREKTIONER	18

A. INDLEDNING

Denne vejledning vedrører reglerne i bekendtgørelse om energispareydelse i net- og distributionsvirksomheder (herefter benævnt energisparebekendtgørelsen) for opgørelse af de omkostninger, som net- og distributionsvirksomhederne kan medregne i 2017 som omkostninger til opfyldelse af forpligtelsen til at realisere energibesparelser, der følger af § 22, stk. 1, nr. 5, i lov om elforsyning, § 14, stk. 1, nr. 4, i lov om naturgasforsyning og § 28 b, stk. 1, i lov om varmforsyning.

Vejledningen har til formål at sikre, at net- og distributionsvirksomhederne opgør omkostninger knyttet til energibesparelsesaktiviteter korrekt, og at bidrage til at sikre, at virksomhedernes indberetninger bliver ensartede og sammenlignelige.

Vejledningen omfatter net- og distributionsvirksomheder på el-, naturgas- og varmeområdet. Der er visse punkter, hvor der er forskel på, hvad og hvordan der skal indberettes for henholdsvis net-, naturgas- og varmedistributionsvirksomheder. Regler om opgørelse af omkostninger er blevet ændret i 2017, og der gælder derfor forskellige regler om opgørelse af de omkostninger, der er medgået til at realisere energibesparelser alt efter, hvilket tidspunkt omkostningerne er realiseret på.

Denne vejledning beskriver disse forhold.

Vejledningen beskriver de mest almindelige problemstillinger i forbindelse med opgørelse af omkostninger og indtægter ved energispareaktiviteter. Det er kun nødvendigt, at net- eller distributionsvirksomhederne forholder sig til de omkostningsposter, som vedrører deres branche, og som virksomhederne har afholdt omkostninger til.

Som supplement til vejledningen udarbejder Energitilsynet på sin hjemmeside en FAQ (Frequently Asked Questions) med de oftest stillede spørgsmål om opgørelse af omkostninger til at realisere energibesparelser, herunder også spørgsmål, der stilles til denne vejledning.

B. REGELGRUNDLAGET

De omfattede virksomheder

De forpligtede virksomheder på elforsyningsområdet er netvirksomheder, der er kollektive elforsyningsvirksomheder, som udøver netvirksomhed med bevilling i medfør af bestemmelserne i § 19, stk. 2, i lov om elforsyning.

De forpligtede virksomheder på naturgasforsyningsområdet er distributionsvirksomheder, der varetager transport af naturgas via lokale eller regionale ledningsnet med henblik på levering til forbrugere, jf. § 6, nr. 2 og 4, i lov om naturgasforsyning.

De forpligtede virksomheder på varmeområdet er distributionsvirksomheder, som har til formål at levere energi i form af opvarmet vand, damp eller andre brændba-

re gasarter end naturgas til forbrugere med henblik på bygnings opvarmning eller forsyning med varmt brugsvand, jf. § 28 a, stk. 2, i lov om varmeforsyning.

Ændringer af regler i energisparebekendtgørelsen

Energisparebekendtgørelsen er ændret en gang i 2016, to gange i 2017 og en gang i primo 2018.

Bekendtgørelse nr. 830 af 27. juni 2016 om energispareydelse i net- og distributionsvirksomheder (herefter benævnt BEK nr. 830) trådte i kraft den 1. juli 2016. Denne bekendtgørelse var gældende til og med den 29. juni 2017.

Bekendtgørelse nr. 840 af 28. juni 2017 om energispareydelse i net- og distributionsvirksomheder (herefter benævnt BEK nr. 840) trådte i kraft den 30. juni 2017 og var gældende til og med den 31. december 2017.

Det betyder, at reglerne i BEK nr. 830 finder anvendelse for omkostninger, der er afholdt, og indtægter, som er oppebåret, fra den 1. januar 2017 til og med den 29. juni 2017.

Den seneste bekendtgørelse nr. 1622 af 18. december 2017 (herefter benævnt BEK nr. 1622) trådte i kraft den 1. januar 2018 og indeholder en regel, jf. § 40, stk. 1, 1. pkt., hvorefter realiserede energibesparelser og afholdte omkostninger og indtægter behandles efter de hidtil gældende regler.

§ 40, stk. 6, i den nugældende BEK nr. 1622 viderefører reglen i BEK nr. 840 om, at bekendtgørelsens krav til net- og naturgasdistributionsvirksomheders reguleringsmæssige regnskab gælder fra den 30. juni 2017 og finder første gang anvendelse for regnskabet for 2017, der aflægges til Energitilsynet i 2018.

I forhold til tidligere bekendtgørelser indebærer BEK nr. 840 kun enkelte tilføjelser og specifikationer vedrørende opgørelse og indberetning af omkostninger. Det gælder bl.a. vedrørende indberetninger til Energitilsynets benchmarkanalyse, og net- og naturgasdistributionsvirksomhedernes mulighed for at fordele omkostninger over flere år i forbindelse med indregning af omkostninger til realisering af energibesparelser. Vejledningen vil angive disse forskelle i forbindelse med gennemgangen nedenfor.

Omkostningsdækning, herunder regnskabsførelse for energispareaktiviteter og øvrig drift

Efter § 21 i BEK nr. 840 kan Energitilsynet midlertidigt forhøje en netvirksomheds reguleringspris eller en naturgasdistributionsvirksomheds indtægtsramme med et beløb, der svarer til de nettoomkostninger efter energisparebekendtgørelsens § 18, stk. 6, som virksomheden har afholdt i regnskabsåret, jf. dog § 21, stk. 3.

Energitilsynet træffer sine afgørelser herom på baggrund af virksomhedens regnskabsoplysninger i medfør af § 22 for regnskabsåret, samt eventuelle korrektioner til oplysningerne i overensstemmelse med § 25.

Denne bestemmelse indebærer, at net- og naturgasdistributionsvirksomhederne får dækket deres omkostninger til energispareindsatsen i 2017.

Efter BEK nr. 840 § 26, stk. 1 og 2, indregnes varmedistributionsvirksomhedernes omkostninger til realisering af energibesparelser omfattet af §§ 18-19 og indtægter omfattet af § 20 i tariffene i overensstemmelse med bestemmelserne i varmforsyningsloven.

Efter § 17 i BEK nr. 840 skal net- og distributionsvirksomheder holde indtægter og omkostninger forbundet med realisering af energibesparelser regnskabsmæssigt adskilt fra virksomhedens øvrige driftsmæssige indtægter og omkostninger. Kravet om regnskabsmæssig adskillelse gælder dog ikke for varmedistributionsvirksomheder i forbindelse med anmeldelse af pris, budgetter og prisetervisning.

I henhold til BEK nr. 840 § 26, stk. 2 skal varmedistributionsvirksomhederne i anmeldelse af pris, budgetter og prisetervisning anføre omkostninger og indtægter efter de almindelige regler i kapitel 4, i lov om varmforsyning. Omkostninger og indtægter kan således fordeles på nødvendige udgifter til bl.a. energi, lønninger og andre driftsomkostninger, efterforskning, administration og salg, finansieringsudgifter ved fremmedkapital og underskud fra tidligere perioder opstået i forbindelse med etablering og væsentlig udbygning af forsyningssystemerne og driftsmæssige afskrivninger. § 26, stk. 2, i BEK nr. 840 indebærer således ikke en ændring eller fravigelse af den ordning, der gælder efter de almindelige regler i kapitel 4, i lov om varmforsyning, herunder også afskrivningsbekendtgørelsens regler om udskydelse af dækning for anlægsomkostninger.

De nærmere regler herom findes i afskrivningsbekendtgørelsen, senest bekendtgørelse nr. 941 af den 4. juli 2017, og i anmeldelsesbekendtgørelsen, senest bekendtgørelse nr. 816 af den 21. juni 2017. Der henvises desuden til Energitilsynets vejledning om indregning af afskrivninger og henlæggelser i varmeprisen fra juli 2017.

Varmedistributionsvirksomheder skal tilrettelægge regnskabsførelsen, så den muliggør dokumentation af fordelingen af omkostninger og indtægter omfattet af BEK nr. 840 §§ 18-20 på kalenderår, uanset om virksomheden har kalenderåret som regnskabsår.

Andre bekendtgørelser

Reguleringen af opgørelse af omkostninger og indtægter til energibesparelser er fastsat ved bekendtgørelse om indtægtsrammer og åbningsbalancer for naturgasdistributionselskaber, bekendtgørelse om indtægtsrammer for netvirksomheder samt bekendtgørelse om energispareydelse i net- og distributionsvirksomheder.

I forhold til vejledning vedrørende reglerne i bekendtgørelse om indtægtsrammer for netvirksomheder og bekendtgørelse om indtægtsrammer og åbningsbalancer for naturgasdistributionselskaber henvises til vejledning om indberetning af reguleringsregnskaber.

C. HVAD ANVENDES INDBERETNINGERNE TIL?

De indberettede oplysninger anvendes i forbindelse med Energistyrelsens og Energitilsynets kontrol med overholdelse af bekendtgørelsens regler samt som grundlag for statistik og analyser.

C.1 Regulering af indtægtsramme og tarif

Energitilsynet forhøjer indtægtsrammen for net- og naturgasdistributionsvirksomheder. Forhøjelserne tager udgangspunkt i virksomhedernes indberettede omkostninger.

Varmedistributionsvirksomheder kan indregne de afholdte nettoomkostninger til energispareaktiviteter i tariffen efter varmforsyningsloven.

C.2 Benchmarkanalyse

I benchmarkanalysen sammenlignes de enkelte virksomheders omkostninger.

Ud fra regnskabstallene samt oplysninger om energibesparelser indhentet fra Energistyrelsen udarbejder Energitilsynet en benchmarkanalyse, der offentliggøres på Energitilsynets hjemmeside senest den 1. november. Det følger af § 30 i BEK nr. 840.

På baggrund af net- og distributionsvirksomhedernes indberettede samlede omkostninger og energibesparelser udarbejder Energitilsynet en benchmarkanalyse med en oversigt over de enkelte net- og distributionsvirksomheders omkostninger til realiserede energibesparelser, målt pr. kWh.

Benchmarkanalysen udarbejdes således på baggrund af data, som virksomhederne dels har oplyst i regnskaberne om omkostninger i 2017 forbundet med energispareaktiviteter (kr.), dels har indberettet som realiserede energibesparelser i 2017 (kWh).

Energitilsynet kan endvidere udarbejde forskellige omkostningsanalyser.

D. HVEM SKAL DER INDBERETTES TIL OG HVORNÅR?

Net- og naturgasdistributionsvirksomhederne redegør for deres omkostninger til energibesparende aktiviteter i deres regnskab, som for reguleringsåret 2017 senest sendes til Energitilsynet henholdsvis den 31. maj og den 1. juni 2018.

Varmedistributionsvirksomhederne rapporterer for reguleringsåret 2017 via samarbejdsorganets årsrapport, der skal opfylde kravene i § 26, stk. 4-5. Samarbejdsorganet sender senest den 1. april 2018 årsrapporten til Energistyrelsen. Hvis en virksomhed ikke deltager i samarbejdet med samarbejdsorganet, skal den senest den 1. august 2018 sende et revisorpåtegnet regnskab for kalenderårets energispa-

reaktiviteter med de oplysninger, som ellers skulle fremgå af samarbejdsorganets rapport, til Energitilsynet¹.

E. HVILKE OPLYSNINGER SKAL INDBERETTES?

E.1 Krav til regnskab og regnskabsføring

Net- og naturgasdistributionsvirksomheder skal henholdsvis i årsrapporten² for 2017 og i reguleringsregnskabet³ for 2017 redegøre for omkostninger forbundet med realisering af energibesparelser i 2017, jf. tabel 1.

Net- og naturgasdistributionsvirksomhederne skal holde indtægter og omkostninger forbundet med realisering af energibesparelser regnskabsmæssigt adskilt fra virksomhedens øvrige driftsmæssige indtægter og omkostninger⁴.

Omkostninger, som en revisorpåtegning helt eller delvist tager forbehold for, kan ikke medregnes. Indsendes et nyt regnskab uden forbehold vil omkostningerne kunne medregnes⁵.

En varmedistributionsvirksomhed kan i forbindelse med indberetning af dens pris-eftervisning opgøre sine omkostninger til energispareaktiviteter på forskellige udgifsarter efter de almindelige regler i lov om varmforsyning⁶.

En varmedistributionsvirksomhed skal i forbindelse med indberetning af dens energispareaktiviteter efter BEK nr. 840 tilrettelægge regnskabsførelsen, så den muliggør dokumentation af fordelingen af omkostninger og indtægter på kalenderår, jf. tabel 1.

Regnskabsføringen i net- og distributionsvirksomheder skal muliggøre dokumentation af fordelingen af omkostninger på henholdsvis administration og energibesparelser⁷.

E.2 Oversigt over hvilke omkostninger der skal indberettes

Tabel 1 indeholder de kategorier af omkostninger, som skal indberettes af virksomhederne i henhold til BEK nr. 840.

¹ Jf. § 26, stk. 6 i BEK nr. 840.

² Jf. § 30 i bekendtgørelse nr. 195/2016 om indtægtsrammer for netvirksomheder og regionale transmissionsvirksomheder omfattet af lov om elforsyning.

³ Jf. § 31 i bekendtgørelse om indtægtsrammer og åbningsbalancer for naturgasdistributionselskaber.

⁴ Jf. § 17 i BEK nr. 840.

⁵ Jf. § 24 i BEK nr. 840.

⁶ Jf. kap 4 i lov om varmforsyning.

⁷ Jf. § 18, stk. 5 i BEK nr. 840.

TABEL 1 | INDBERETNING FRA VIRKSOMHEDER VEDR. OMKOSTNINGER OG IND-
TÆGTER

Afsnit		Net- og naturgasdi- struktionsvirksomhe- der	Varmedistributions- virksomheder
F	Omkostninger til realisering af energisparepro- jekter Heraf omkostninger til projekter, der under- kendes eller ikke bliver realiseret, jf. G	X	X (X)
H	Omkostninger til administration Heraf omkostninger til projekter, der under- kendes eller ikke bliver realiseret, jf. G	X	X (X)
I	Indtægter	X	X
J	Nettoomkostninger	X	X
K	Fordeling af omkostninger	X	
L	Tarifindtægter	X	
M	Energisparedifference	X	
N	Omkostninger afholdt til årets energibesparel- ser	X	X
O	Korrekationer	X	X

F. HVAD ER OMKOSTNINGER TIL AT REALISERE ENERGIBE- SPARELSER?

Omkostninger til energibesparelser er de omkostninger net- og distributionsvirksomhederne har haft til at realisere energibesparelser, som opfylder kravene i energisparebekendtgørelsen. Omkostninger skal være dokumenterede i overensstemmelse med § 22 og 26 i BEK nr. 840 for at kunne medtages i indberetningen og opnå dækning, jf. afsnit C.1. Energispareforpligtigheden skal opfyldes så omkostningseffektivt som muligt, jf. § 7, stk. 3.

Dokumentationen skal desuden omfatte de skriftlige aftaler, der er indgået med aktører og slutkunder om energibesparelser.

Der kan medregnes omkostninger for følgende aktiviteter i forbindelse med erhvervelse af energibesparelser:

- Aftaler med eksterne aktører om udførelse af energispareaktiviteter
- Kampagner, information og rådgivning i forbindelse med en specifik indsats
- Tilskud til slutkunder
- Køb af en ret til energibesparelser
- Interne projekter hos en net- eller distributionsvirksomhed
- Omkostninger til vederlag til lønmodtagere og anden betaling for arbejdskraft

F.1 Aftaler med eksterne aktører om udførelse af energispareaktiviteter

Omkostninger, som net- eller distributionsvirksomheder har afholdt direkte til eksterne aktører, eksempelvis håndværkere, rådgivere og koncernforbundne virksomheder, i forbindelse med erhvervelse af konkrete energibesparelser, kan medregnes som omkostninger til realisering af energibesparelser.

Netvirksomhederne skal opdele omkostninger mellem realisering af energibesparelser og administration. Virksomheder kan indhente dokumentation for eksterne aktørers administrationsomkostninger til gennemførelse af energibesparelse, fx ved at sikre, at det fremgår af fakturaen, afregning eller i bilaget.

F.2 Kampagner, information og rådgivning i forbindelse med en specifik indsats

Omkostninger til gennemførelse af kampagner, informationsaktiviteter og rådgivning knyttet til virksomhedens energispareindsats i forbindelse med en konkret energispareindsats kan medregnes.

F.3 Tilskud til slutkunder

Omkostninger, som en net- eller distributionsvirksomhed har i forbindelse med erhvervelse af energibesparelser direkte fra slutkunder, herunder rådgivning og udbetaling af tilskud, kan medregnes som omkostninger til realisering af energibesparelser.

F.4 Køb af en ret til energibesparelser

Omkostninger til køb af en ret til at lade en realiseret energibesparelse indgå i årets indberetning kan medregnes. En ret til at lade en energibesparelse indberette kan købes fra en anden net- eller distributionsvirksomhed.

F.5 Interne projekter hos en net- eller distributionsvirksomhed

Omkostninger forbundet med energibesparelser i egen virksomhed kan medregnes.

Virksomhedernes skal så vidt muligt opgøre de afholdte omkostninger til interne projekter vedrørende energibesparelser i eget net, kollektive solvarmeanlæg i forbindelse med fjernvarmeforsyning eller etablering af nye el- og gasdrevne varmpumper til fjernvarmeproduktion (se F.5.1-4). Hvis dette ikke er muligt, opgøres omkostningerne per sparet kWh som alternativomkostningerne, dvs. forrige års gennemsnitlige omkostning per kWh for alle virksomheder i alle brancherne i energispareaftalen⁸, som opgjort af Energistyrelsen⁹.

⁸ Jf. BEK nr. 840 § 9, stk.1, nr. 3 og § 19

⁹ <https://ens.dk/ansvarsomraader/energiesparelser/energiselskabers-energispareindsats/aftalegrundlag-og-resultater>

Anvender en virksomhed forrige års gennemsnitlige omkostninger pr. kWh, skal de eventuelle opgjorte administrationsomkostninger til disse projekter ikke medtages, da alternativomkostningerne også indeholder administrationsomkostninger.

F.5.1 Energibesparelser i eget net

Omkostningerne til energibesparelser ved investering i nye ledningsnet skal opgøres ved de ekstra omkostninger, der er knyttet til en løsning, som er bedre end dagens standard for nye ledningsnet. Evt. kan alternativomkostningerne anvendes, se under pkt. F.5.

F.5.2 Kollektive solvarmeanlæg i forbindelse med fjernvarmeforsyning

Omkostninger til energibesparelser ved investering i kollektive solvarmeanlæg på bygninger og kollektive solfangere i forbindelse med fjernvarmeforsyning, som er godkendt og projekterede senest den 30. juni 2018 og idriftsat senest den 30. juni 2019, kan medregnes. Evt. kan alternativomkostningerne anvendes, se under pkt. F.5.

F.5.3 Etablering af nye el- og gasdrevne varmepumper til fjernvarmeproduktion

Fra 2017 kan omkostninger til energibesparelser ved investering i etablering af nye el- og gasdrevne varmepumper til fjernvarmeproduktion indgå i opgørelsen af omkostninger til energibesparelser. Evt. kan alternativomkostningerne anvendes, se under pkt. F.5.

F.5.4 Omkostninger til øvrige interne projekter hos en net- og distributionsvirksomhed.

Omkostninger til energibesparelser ved øvrige interne energispareprojekter kan medregnes. Evt. kan alternativomkostningerne anvendes, se under pkt. F.5.

F.6 Omkostninger til vederlag til lønmodtagere og anden betaling for arbejdskraft

Personaleomkostninger til vederlag til midlertidigt ansatte og fastansatte lønmodtagere, til vikarbureauer og anden betaling for arbejdskraft vedrørende ovennævnte aktiviteter kan medregnes.

Til brug for indberetningen skal der skelnes mellem tid benyttet til administration, se punkt H.11, og tid benyttet til erhvervelse af energibesparelser. Tidsforbrug til andre aktiviteter, der ikke er relateret til energispareindsatsen, kan ikke medregnes. Personaleomkostninger opgøres ud fra den andel af tid, som den enkelte medarbejder benytter i forbindelse med energispareaktiviteter ganget med lønsatsen for den pågældende medarbejder.

Personaleomkostninger skal, ud over den direkte løn, også indeholde indirekte lønomkostninger som pension, ATP, personforsikring og øvrige lovpligtige ydelser. Personaleomkostninger omfatter endvidere kilometerpenge, diæter og andre personaleafhængige omkostninger, som direkte kan henføres til energibesparelsesaktiviteter. De indirekte lønomkostninger medregnes i forhold til den andel af medarbejderens tid, der er benyttet til energispareaktiviteter.

G. HVAD ER OMKOSTNINGER TIL IKKE-REALISEREDE ELLER UNDERKENDTE ENERGIBESPARELSER?

Virksomhederne kan i opgørelsen af årets omkostninger medregne årets afholdte omkostninger til energispareprojekter, som ikke er blevet realiserede eller underkendte af Energistyrelsen. De skal opgøres på tilsvarende vis som andre projekter under energispareomkostninger (afsnit F) og administrationsomkostninger (afsnit H). Omkostningerne kan dog ikke medtages, hvis Energitilsynet har truffet en afgørelse om, at der ikke er mulighed for at få dækning for omkostningerne efter energisparebekendtgørelsens § 35, stk. 2.

Varmedistributionsvirksomhedernes omkostninger til ikke-realiserede og underkendte projekter indgår i omkostningerne under afsnit F og H, men summen af omkostningerne (G.1+G.2) skal også opgøres separat i indberetningen, jf. afsnit O.

G.1 Omkostninger afholdt i året til ikke-realiserede energibesparelser

Omkostninger til ikke-realiserede energibesparelser er omkostninger i forbindelse med energibespareprojekter, som ikke kan eller vil blive gennemført. Omkostningerne kan medregnes.

G.2 Omkostninger afholdt i året til underkendte energibesparelser

Omkostninger til underkendte energibesparelser er omkostninger, som efter Energistyrelsens afgørelse ikke tæller med i opgørelsen af realiserede energibesparelser. Omkostningerne kan medtages medmindre de underkendes af Energitilsynet.

H. HVAD ER ADMINISTRATIONSOMKOSTNINGER?

Net- eller distributionsvirksomheden skal opgøre og indberette omkostninger til administrative aktiviteter.

Omkostninger skal være dokumenterede, for at de kan medtages.

Følgende aktiviteter kan medregnes som administrationsomkostninger i forbindelse med energispareindsatsen:

- Ledelsesmæssige opgaver i forbindelse med udmøntning af energispareindsatsen
- Administration i forbindelse med opgørelse og indberetning af besparelser og omkostninger
- Intern kvalitetssikring af energibesparelser
- Intern og ekstern audit og kvalitetskontrol
- Deltagelse i stikprøvekontroller og tilsynsaktiviteter
- Generelle kampagner og informationsindsats
- Kurser
- Ekstern sagkyndig bistand ved opgørelse af energibesparelser
- Kontingent til samarbejdsorgan
- Gebyrer
- Vederlag og anden betaling for arbejdskraft
- Omkostninger til overhead

For administrationsomkostninger til interne projekter vedr. energibesparelser i eget net, kollektive solvarmeanlæg ifm. varmforsyning eller etablering af nye el- og gasdrevne varmepumper til fjernvarmeproduktion, hvor forrige års gennemsnitlige omkostninger pr. kWh anvendes, henvises til F.5.

H.1 Ledelse i forbindelse med udmøntning af energispareindsatsen

Omkostninger til ledelse i forbindelse med udmøntning af energispareaftalen medregnes som administrationsomkostninger. Dette inkluderer personaleomkostninger til daglig ledelse, planlægning og administration for personer, der beskæftiger sig med energibesparelsesaktiviteter.

H.2 Administration i forbindelse med opgørelse og indberetning af besparelser og omkostninger

Omkostninger, der relaterer sig direkte til administrative aktiviteter i forbindelse med opgørelse og indberetning af besparelser og omkostninger, medregnes som administrationsomkostninger. Dette inkluderer personaleomkostninger i forbindelse med opgørelse af energibesparelser, dokumentation og årlig indberetning af energibesparelserne.

H.3 Intern kvalitetssikring af energibesparelser

Omkostninger til intern kvalitetssikring af energibesparelser kan medregnes som administrationsomkostninger..

H.4 Intern og ekstern audit og kvalitetskontrol

Omkostninger, der direkte relaterer sig til gennemførelse af den årlige audit af energibesparelser, herunder personaleomkostninger til gennemførelse af intern audit, honorering af auditor i forbindelse med gennemførelse af ekstern audit samt øvrige omkostninger i relation til gennemførelse af audit, medregnes som administrationsomkostninger. Tilsvarende kan omkostninger til kvalitetskontrol samt personaleomkostninger og øvrige omkostninger i relation til gennemførelsen af kvalitetskontrollen medregnes som administrationsomkostninger.

H.5 Deltagelse i stikprøvekontroller og tilsynsaktiviteter

Omkostninger forbundet med deltagelse i tilsynsaktiviteter eller en stikprøvekontrol af energibesparelser eller af de hermed forbundne omkostninger medregnes som administrationsomkostninger. Dette inkluderer personaleomkostninger forbundet med dokumentationsindhentning, besøg af stikprøvekontrollanter, besøg ved slutbrugere mm.

H.6 Generelle kampagner og informationsindsats

Omkostninger, der relaterer sig til gennemførelse af kampagner, udarbejdelse af artikler, brochurer og anden form for informationsindsats knyttet til virksomhedens energispareindsats. Dette omfatter både interne og eksterne personaleomkostninger samt omkostninger til materialer som fx print, demolokaler osv. Materialet skal være rettet mod opfyldelsen af virksomhedens energispareforpligtelse og må ikke have karakter af generel reklame for virksomheden.

H.7 Kurser

Omkostninger for deltagelse i kurser/møder/seminarer, hvor formålet er at styrke fagligheden og kompetencerne i forhold til håndtering af energisparsindsatsen, medregnes som administrationsomkostninger. Omkostninger i relation til deltagelse i øvrige kurser (herunder ledelsesudvikling, personlig udvikling osv.) kan ikke medregnes som omkostninger i forbindelse med energisparsindsatsen.

H.8 Ekstern sagkyndig bistand

Omkostninger til ekstern sagkyndig bistand ved opgørelse af energibesparelser medregnes som administrationsomkostninger.

H.9 Kontingent

Kontingent til samarbejdsorgan vedrørende energisparsaktiviteter eller administration heraf, der knytter sig til energisparsforpligtigheden, kan medregnes som administrationsomkostninger.

H.10 Gebyrer

Gebyrer til Energistyrelsen og til Energitilsynet til dækning af disse enheders omkostninger ved varetagelse af opgaver vedrørende energisparsordningen.

H.11 Vederlag og anden betaling for arbejdskraft

Omkostninger til vederlag til midlertidige og fastansatte lønmodtagere, til vikarbuerauer og anden betaling for arbejdskraft vedrørende aktiviteter nævnt ovenfor under H1-10.

H.12 Omkostninger til overhead

Omkostninger til overhead ud over vederlag og anden betaling for arbejdskraft omfattet af H.11 og F.6, herunder omkostninger til lokaler, kontorudstyr, IT, stabsfunktioner m.v. Der må kun beregnes overhead for den del af lokalerne, kontorudstyr, IT, stabsfunktioner m.v., der anvendes vedrørende energisparsaktiviteter.

I. HVAD ER INDTÆGTER?

I.1 Salg af energibesparelser

Indtægter forbundet med overdragelse af en ret til at lade en energibesparelse indgå i en anden net- eller distributionsvirksomheds indberetning opgøres under indtægter¹⁰.

I.2 Administrative indtægter

Indtægter forbundet med administrative opgaver, såsom ekspeditionsgebyr eller deltagergebyr for kurser, opgøres under indtægter.

¹⁰ Jf. BEK.nr. 840 § 20, stk. 1, nr. 1

J. NETTOOMKOSTNINGER

Nettoomkostningerne svarer til summen af net- eller distributionsvirksomhedernes omkostninger, der er angivet ovenfor under afsnit F og H, fratrukket summen af virksomhedernes indtægter, der er angivet i afsnit I.

TABEL 2 | NETTOOMKOSTNINGER

Afsnit	
F	Omkostninger til realisering af energibesparelser
H	Omkostninger til administration
I	Indtægter
J	Nettoomkostninger (F+H-I)

K. FORDELING AF OMKOSTNINGER OVER FLERE ÅR (NET- OG NATURGASDISTRIBUTIONSVIRKSOMHEDER)

Net- og naturgasdistributionsvirksomhederne kan udskyde tidspunktet for dækning af deres omkostninger til brug for opgørelsen af indtægtsrammen, fx med henblik på at undgå for store variationer i priser og tariffer, der opkræves hos forbrugerne. Det skal bemærkes, at det ikke har indflydelse på benchmarkanalysen, hvis en virksomhed vælger at fordele sine omkostninger over flere år.

Såfremt en virksomhed ønsker at udskyde dækningen af sine afholdte omkostninger, kan den fordele omkostningerne, som den har afholdt til realisering af energibesparelser, over flere år, dog ikke længere end til og med år 2021. Hvis en virksomhed ønsker at fordele årets omkostninger over flere år, skal den give Energitilsynet meddelelse herom, og hvordan omkostningerne ønskes fordelt¹¹. Dette kan ske ved udfyldelse af tabel 3 samtidig med fremsendelsen af henholdsvis årsrapporten og reguleringsregnskabet. Fordelingen af årets afholdte omkostninger angives i tabellens rækker.

Energitilsynet beregner indtægtsrammetillægget til dækning af virksomhedens nettoomkostninger til energibesparelser i regnskabsåret ved at lægge de fordelte omkostninger til energibesparelser i året og tidligere regnskabsår til grund.

¹¹ jf. BEK. nr. 840 § 21, stk. 2 og stk. 3

TABEL 3 | FORDELING OG DÆKNING AF ÅRETS OMKOSTNINGER I FORBINDELSE MED INDTÆGTSRAMMEN

	2017	2018	2019	2020	2021	I alt
Omkostninger afholdt i 2017	a	b	c	d	e	
Omkostninger afholdt i 2018		f	g	h	i	
Omkostninger afholdt i 2019			j	k	l	
Omkostninger afholdt i 2020				m	n	
Omkostninger afholdt i 2021					o	
Indtægtsrammen	(a)	(b+f)	(c+g+j)	(d+h+k+m)	(e+i+l+n+o)	

L. TARIFINDTÆGTER (NET- OG NATURGASDISTRIBUTIONS-VIRKSOMHEDER)

Net- og naturgasdistributionsvirksomheder skal i deres reguleringsregnskab angive de opkrævede tarifindtægter hos kunderne vedrørende energispareaktiviteter til dækning af virksomhedens samlede nettoomkostninger til energispareaktiviteter i regnskabsåret, eller af det beregnede beløb, hvis virksomheden har valgt at fordele sine omkostninger over flere år, jf. afsnit K.

Som følge af regnskabsmæssig adskillelse mellem energispareaktiviteter og virksomhedens øvrige aktiviteter skal der på forhånd defineres de tarifelementer, der skal henføres til energisparedelen.

M. ENERGISPAREDIFFERENCER

Energisparedifferencer er relevante for netvirksomheder. De er for 2017 omfattet af reglerne i BEK nr. 1622, som på dette punkt gælder i stedet for BEK nr. 840.

Indtægter og omkostninger forbundet med energispareaktiviteter skal holdes regnskabsmæssigt adskilt fra virksomhedens øvrige aktiviteter¹². Når et regnskabsår er slut, må det forventes, at der vil opstå en energisparedifference.

En energisparedifference er en afvigelse mellem en netvirksomheds opkrævede indtægter til dækning af dens nettoomkostninger til realisering af energibesparelser i et reguleringsår opgjort pr. 31. december og den midlertidige forhøjelse af dens indtægtsramme¹³.

¹² Jf. BEK nr. 840 § 17, stk.1

¹³ Jf. BEK nr. 1622 § 2, stk. 1, nr.12

Varmedistributionsvirksomheder anfører deres omkostninger og indtægter til energispareaktiviteter efter de almindelige regler i lov om varmforsyning, dvs. de indgår i posterne for omkostninger og indtægter for virksomhedens almindelige aktiviteter, herunder driftsmæssige afskrivning i overensstemmelse med de almindelige regler om afskrivningsperiode mv. Der vil derfor ikke opstå en særskilt energisparedifference for disse virksomheder.

For nærmere information om over-/underdækninger på varmeområdet henvises der til vejledning om Energitilsynets praksis for afvikling af over- eller underdækning, jf. Vejledning nr. 9297 af 1. juni 2009.

Afvikling af energisparedifferencer for netvirksomheder

Energitilsynet træffer årligt fra pr. 1. januar 2018, afgørelse om opgørelse af netvirksomhedens energisparedifferencer. Afgørelsen træffes samtidigt med Energitilsynets afgørelse om forhøjelse af indtægtsrammer for en netvirksomhed¹⁴.

Højere indtægter end den midlertidige forhøjelse af indtægtsrammen udgør en energisparedifference i kundernes favør. Energisparedifferencer i kundernes favør skal afvikles i det følgende regnskabsår¹⁵.

Lavere indtægter end den midlertidige forhøjelse af indtægtsrammen udgør en energisparedifference i virksomhedens favør. Energisparedifferencer i netvirksomhedens favør skal afvikles senest inden for de følgende 3 regnskabsår¹⁶.

Netvirksomhederne skal hvert år, sammen med det årlige reguleringsregnskab efter bekendtgørelse om indtægtsrammer for netvirksomheder, fremsende en redegørelse til Energitilsynet, om deres afvikling af for meget henholdsvis for lidt opkrævede beløb til deres energibesparende aktiviteter i de foregående reguleringsår, jf. § 22, stk. 8, i lov om elforsyning.

Såfremt virksomheden har en energisparedifference fra tidligere reguleringsår, som ikke er afviklet, angives dette i redegørelsen.

Bemærk, at redegørelsen *ikke* skal angå afvikling af eventuelle differencer mellem virksomhedens energisparemål (kWh) og den indberettede realiserede energibesparelse (kWh) for året.

¹⁴ Jf. BEK nr. 1622, § 25, stk. 1

¹⁵ Jf. BEK nr. 1622, § 25, stk. 2

¹⁶ Jf. BEK nr. 1622, § 25, stk. 3

N. OMKOSTNINGER AFHOLDT TIL ÅRETS ENERGIBESPARELSER

Til brug for omkostningsstatistikken skal net- og distributionsvirksomheder angive, hvilke omkostninger der har været afholdt i året og i tidligere år til realisering af årets indberettede energibesparelser¹⁷.

Årets indberettede energibesparelser omfatter de projekter, hvor realiseringen og dokumentationen af den konkrete energibesparelse er afsluttet, heraf underkendte eller ikke-realiserede projekter.

For at opgøre omkostningerne til årets indberettede energibesparelser, skal omkostninger til endnu ikke afsluttede projekter (til senere indberetning) fratrækkes årets afholdte omkostninger. Samtidig skal de omkostninger, der har været afholdt i tidligere år til årets indberettede energibesparelser, medregnes, som illustreret i tabel 4.

TABEL 4 | OMKOSTNINGER AFHOLDT TIL ÅRETS INDBERETTEDE ENERGIBESPARELSER

Omkostninger afholdt i året inkl. administrationsomkostninger og fratrukket indtægter (H+F-I=J) ¹⁸	X	
- Heraf omkostninger til ikke afsluttede projekter	Y	
Nettomkostninger afholdt i året til realisering af energibesparelser forbundet med de indberettede energibesparelser	X-Y=	Z
Omkostninger afholdt i tidligere år til realisering af energibesparelser forbundet med de indberettede energibesparelser i året		
- År _{n-1}	W ₁	
- År _{n-2}	W ₂	
- År _{n-3}	W ₃	
- År _{n-4}	W ₄	
- År _{n-5}	W ₅	
I alt i tidligere år	W ₁₋₅ =	W
Omkostninger i alt forbundet med de indberettede energibesparelser i året	Z+W=	O

¹⁷ Jf. BEK nr. 840 § 22, stk.1, nr. 2 og stk. 2 og § 26, stk. 4, nr.2 og stk. 5

¹⁸ Jf. Tabel 2, side 14

O. SÆRSKILT INDBERETNING AF OMKOSTNINGER AFHOLDT I TIDLIGERE ÅR TIL IKKE-REALISEREDE ELLER UNDERKENDTE ENERGIBESPARELSER (VARMEDISTRIBUTIONS-VIRKSOMHEDER)

Varmedistributionsvirksomheder skal indberette omkostninger, der i tidligere år er blevet indberettet for projekter, som i 2017 er blevet underkendt eller ikke-realiseret. Hvis omkostningerne er afholdt over flere år, skal fordelingen pr. år oplyses¹⁹, jf. tabel 5.

TABEL 5 | OMKOSTNINGER TIL UNDERKENDTE OG IKKE-REALISEREDE ENERGIBESPARELSER

	2013	2014	2015	2016
Omkostninger afholdt i tidligere år (sum af G.1 og G.2)				

Den særskilte indberetning af omkostninger til de underkendte eller ikke-realiserede projekter er ikke til brug for omkostningsdækningen, men til brug for tilsyn og analyse.

P. KORREKTIONER

P.1 Korrektioner for net- og naturgasdistributionsvirksomheder

En net- og naturgasdistributionsvirksomhed kan korrigere sit reguleringsregnskab vedrørende energispareaktiviteter, hvis der som følge af en fejl er behov for at ændre det indberettede regnskab ved at indsende et nyt regnskab til Energitilsynet²⁰.

Efter § 25 i BEK 840 skal Energitilsynet i afgørelser alene inddrage korrektioner fra en net- eller naturgasdistributionsvirksomhed til indholdet af virksomhedens regnskabsoplysninger i medfør af § 22 for et givent regnskabsår, såfremt korrektionen

- 1) er indsendt senest 3 år efter den oprindelige indberetning for året,
- 2) har betydning for den midlertidige forhøjelse af netvirksomhedens reguleringspris eller naturgasdistributionselskabets indtægtsramme efter § 21,
- 3) er revisorpåtegnet uden forbehold og
- 4) angår enten fejlagtige oplysninger eller berigtiger ulovlige forhold.

¹⁹ Jf. BEK nr. 840, § 26, stk. 4, nr. 3

²⁰ Jf. BEK nr. 840, § 25

Fremsender virksomheden en korrektion, efter at Energitilsynet har truffet afgørelse i medfør af § 21, stk. 1, skal afgørelsen alene tilbagekaldes, og de korrigerede oplysninger lægges til grund for en ny afgørelse om forhøjelse af indtægtsrammen, såfremt korrektionen er i overensstemmelse med ovenstående²¹.

P.2 Korrektioner for varmedistributionsvirksomheder

Korrektioner af tidligere indberettede omkostninger til energibesparelser indberettes samtidig med indberetning af de øvrige oplysninger til brug for samarbejdsorganets rapport.

Hvis virksomheden ikke indberetter via samarbejdsorganet, men i stedet udarbejder et regnskab for kalenderårets energispareaktiviteter, skal korrektionen være revisorpåtegnet. Omkostninger, som revisoren tager helt eller delvist forbehold for, kan ikke indgå i omkostningsstatistikken, og Energitilsynet skal inddrage en sådan oplysning i forbindelse med sit tilsyn²².

²¹ Jf. BEK nr. 840, § 25, stk. 2

²² Jf. BEK nr. 840, § 26, stk. 7



Kapitel 6

Afgørelser





ENERGITILSYNET

PUNKT 7 | ENERGITILSYNETS MØDE DEN 29. MAJ 2018

30. april 2018
Energibesparelser
18/07468
GISH

ELNETSELSKABERNES SÆRSKILTE IDENTITET – NAVNE – OG LOGOÆNDRING

RESUMÉ

1. Sagen omhandler opfyldelse af kravet om netvirksomheders særskilte identitet i henhold til lov om elforsyning.
2. Spørgsmålet har ikke tidligere været behandlet af Energitilsynet og sagen forelægges derfor med henblik på, at Energitilsynet kan tilkendegive, hvordan problemstillingen vurderes og bør behandles.
3. Kravet skal være opfyldt den 1. juli 2018, og Sekretariatet for Energitilsynet, herefter SET, har i den anledning modtaget materiale vedr. valg af nyt navn og logo en række netselskaber.
4. SET vurderer på baggrund af en gennemgang af navn og logo, ud fra udformning, farve, lydæssigt sammenligning i forhold til de øvrige selskaber i koncernen, at der ikke er bemærkninger til 13 selskabers valg.
5. Med henblik på at orientere netselskaberne omkring Energitilsynets eventuelle bemærkninger til valg af navn og logo, beder SET om Energitilsynets tilkendegivelse af, at de i sagen omhandlede navne og logoer opfylder kravene til særskilt identitet i elforsyningsloven.

SEKRETARIATET FOR ENERGITILSYNET

Carl Jacobsens Vej 35
2500 Valby

Tlf. 4171 5400
post@energitilsynet.dk
www.energitilsynet.dk

INDSTILLING

6. Energitilsynet har på baggrund af vedlagte sagsfremstilling og vurdering *tilkendegivet*,

- at følgende selskaber opfylder kravene til særskilt identitet, jf. elforsyningslovens § 20 b:

KONSTANT, VEKSEL, DINEL, VORES ELNET, NOE NET, Netselskabet N1, ELINORD, TREFOR, Ravdex, EL-NET ØST, EL-NET Randers, EL-NET hillerød, Radius og Cerius

SAGSFREMSTILLING

7. Energitilsynet behandlede i december 2017 administrationsgrundlaget for tilsynet med elnetselskabernes overholdelse af kravet om særskilt identitet. Efterfølgende har Sekretariatet ligeledes i december 2017 orienteret selskaberne om de nye regler samt udsendt en vejledning om reglerne i februar 2018.
8. I forlængelse af udmeldingen i december 2017 har SET modtaget tilbagemelding fra række netvirksomheder om navne- og logoændring. Dette notat omhandler, hvorvidt 13 navne/logoer overholder kravene til reglerne for særskilt identitet i henhold til elforsyningslovens § 20 b.
9. Energitilsynet har på mødet i april 2018 taget stilling til henholdsvis spørgsmålet om hvilke netselskaber, der er omfattet af reglerne, samt spørgsmål om overfor hvilke kundegrupper kravet er gældende. Sekretariatet har i forlængelse heraf meddelt 9 netselskaber, hvor koncernforbundne selskaber ejer minoritetsejerandele i elhandelselskabet Samstrøm, at SET på det foreliggende grundlag vurderer, at netselskabene ikke er omfattet af reglerne.
10. Et selskab yderligere har meddelt ændring af navn og logo, men vil blive forelagt særskilt på et kommende møde.
11. Et enkelt selskab herudover har meddelt SET, at det ikke mener at være omfattet af reglerne. Dette selskab vil blive vurderet selvstændigt, ligesom de selskaber, som ikke endnu ikke har meldt tilbage til SET. Der er i alt 46 netselskaber, der kan være omfattet af reglerne. 13 af disse bliver behandlet i nærværende sag.
12. Der henvises til bilag 1 for en oversigt over de 13 selskabers navne/logoer, som behandles under vurderingsafsnittet.
13. Det bemærkes, at der kan være andre navne selskabsnavne i de omhandlende koncerner. Sagen omhandler og tager alene stilling til de nævnte ”koncern - hovednavne.”

RETSGRUNDLAG

Bilag 1.

BETRAGTNINGER I RELATION TIL SÆRSKILT IDENTITET

14. Reglerne for særskilt identitet fremgår af elforsyningslovens § 20 b, hvoraf fremgår følgende:

§ 20 b. Netvirksomheder skal være identitetsmæssigt adskilt fra virksomheder, som er vertikalt integreret med netvirksomheden, jf. dog stk. 2 og 3, og sikre, at der ikke i øvrigt i den vertikalt integrerede netvirksomheds kommunikationsarbejde og identitetsstrategier skabes uklarhed om netvirksomhedens særskilte identitet.

Stk. 2. Netvirksomheder skal herudover sikre, at andre, der udfører opgaver for netvirksomheden, ved opgavens udførelse anvender en identitet, som adskiller sig fra de identiteter, som i øvrigt anvendes af virksomheder, som er vertikalt integreret med netvirksomheden, jf. dog stk. 3.

Stk. 3. Kravet om identitetsmæssig adskillelse i stk. 1 og 2 gælder ikke i forhold til virksomheder, der udøver net- eller naturgasdistributionsvirksomhed, virksomhed med fremføring af opvarmet vand eller damp eller virksomhed, som er omfattet af § 2, stk. 1, i lov om vandsektorens organisering og økonomiske forhold.

Stk. 4. Energitilsynet fører tilsyn med overholdelsen af kravene i stk. 1-3.

Stk. 5. Energi-, forsynings- og klimaministeren kan fastsætte regler om, hvilke andre aktiviteter der kan udøves i virksomheder, som ikke er identitetsmæssigt adskilt fra netvirksomheden efter stk. 3.

15. En netvirksomheds identitet er særligt kendetegnet ved dets navn og logo, som således skal være adskilt fra virksomheder, som er vertikalt integreret med netvirksomheden. Der skal være tale om tydelig adskillelse.
16. Vurderingen af, hvornår der er tilstrækkelig/ tydelig adskillelse, foretages ud fra den forudsætning, at det for elforbrugeren skal stå klart, at der ikke er sammenhæng mellem netvirksomheden og elhandelsvirksomheden.¹
17. Der vil eksempelvis ikke være tale om tydelig adskillelse, hvis en netvirksomhed og en elhandelsvirksomhed anvender samme koncernnavn efterfulgt af henholdsvis ordene net og handel.
18. Der vil heller ikke være tale om tydelig adskillelse, såfremt en netvirksomhed f.eks. hedder VENUS Elnet A/S, og de øvrige virksomheder anvender forkortelsen VE efterfulgt af ordene handel eller produktion.²

¹ Jf. specielle bemærkninger til nr. 9, til lov nr. 662 af 8. juni 2017.

² Jf. almindelige bemærkninger til lov nr. 662 af 8. juni 2017

19. Navnet skal også ses i sammenhæng med logoet. Hvis der er sammenfald både i udformning, skrift og farve, vil der næppe være tale om adskillelse.
20. Varemærkeretten kan bruges som hjælp til at sammenligne to navne/logoer. Ud fra en varemærkeretlig vurdering indebærer vurderingen af tydelig adskillelse en forvekslelighedsvurdering og en vurdering af lighed mellem to mærker.³
21. Den "rene" forvekslelighed mellem to mærker foreligger, når forbrugeren fejlagtigt antager det ene mærke for at være det andet. Herudover kan forvekslelighed opstå i den situation, hvor forbrugeren godt kan se forskel på mærkerne, men hvor visse ligheder mellem mærkerne alligevel betyder, at forbrugeren fejlagtigt tror, at varerne eller tjenesteydelserne kommer fra samme udbyder.⁴
22. Vurderingen af, om to mærker ligner hinanden, er altid en helhedsbedømmelse af mærkerne, hvori samtlige relevante elementer indgår.⁵
23. Ved vurderingen af lighed mellem to mærker har det bl.a. betydning, om ordene er opbygget på samme måde. Her indgår blandt andet følgende elementer:
 - antal stavelser
 - mærkernes længde
 - vokal- og konsonantplacering
 - udtalemæssig rytme
 - dominerende mærkebestanddele
 - forvekslelige bogstaver, fx a/e, p/b, n/m
 - farve og skrifttype
24. Navn/ logoets udformning, farve og skrift skal alle medvirke til, at det står klart for elforbrugeren, at der ikke er sammenhæng mellem netvirksomheden og andre vertikalt integrerede virksomheder.
25. Der vil ikke være tale om tydelig adskillelse, hvis præcis samme farver går igen i henholdsvis netvirksomhedens – og den kommercielle elhandelsvirksomheds navn/ logo.

³<http://vmguidelines.dkpto.dk/aa/aaa/relative-hindringer/forvekslelighed/forvekslelighed-mellem-ker.aspx> varemær-

⁴<http://vmguidelines.dkpto.dk/aa/aaa/relative-hindringer/forvekslelighed/forvekslelighed-mellem-ker.aspx> varemær-

⁵ Varemærkelovens § 4.

26. Ved vurderingen af, om det enkelte netselskabs navn/ logo lever op til kravene i elforsyningslovens § 20 b, foretages en helhedsvurdering, hvori en synsmæssig, lydmæssig samt begrebsmæssig sammenligning af en concerns navn/logo med den respektive concerns netvirksomheds navn/logo vil indgå. Ved den synsmæssige vurdering vil der ses på, hvorvidt navn/logo fremtræder klart og tydeligt adskilt, eksempelvis om der farvemæssigt og udformningsmæssigt er tale om klar og tydelig adskillelse.
27. For så vidt angår den lydmæssige og begrebsmæssige vurdering af navn og logo, vil der ses på, hvorvidt ordvalget lyder ens, når de udtales.
28. Energitilsynet foretager i sit tilsyn med selskabernes overholdelse af reglerne, jf. elforsyningslovens § 20 b, stk. 4, ikke en godkendelse af selskabernes navn/logo. I henhold til administrationsgrundlaget foretages en gennemgang af selskabernes valg inden 1. juli 2018 med vejledende udtalelser. Efter 1. juli 2018 kan træffes afgørelser bl.a. med påbud om ændring.

VURDERING

NETSELSKABETS NAVN/LOGO

KONCERN NAVN/LOGO

1)



29. SET vurderer, at begrebsmæssigt er navnene hhv. "KONSTANT" og "NRGI" forskellige og dermed tydeligt adskiller sig fra hinanden. Der er ikke elementer i navn/logoet, som går igen, ej heller er der tale om en lydmæssig sammenhæng. Farvevalget og udformningen af navn/logoet adskiller sig klart og der vil her ikke hos elforbrugeren opstå forvirring om netselskabets særskilte identitet.
30. SET vurderer ud fra en helhedsvurdering, at netselskabet "Konstant" opfylder kravene i elforsyningslovens § 20 b og har selvstændig identitet.

2)



31. SET vurderer, at navnet på netselskabet adskiller sig klart og tydeligt fra koncernen, idet "Veksel" og "Fonden Langelands Elforsyning" ikke vil kunne forveksles. Der er ikke elementer i navn/logoet, som går igen, ej heller er der tale om en lydmæssig sammenhæng. Farvevalget og udformningen af navn/logoet adskiller sig klart og, der vil her ikke hos elforbrugeren opstå forvirring om netselskabets særskilte identitet.
32. Det vurderes fra en helhedsvurdering, at netselskabet "VEKSEL" opfylder kravene til særskilt identitet i elforsyningslovens § 20 b.

3)

33. SET vurderer, at "VORES ELNET" adskiller sig klart og tydeligt fra koncernen "EnergiFyn", idet der er tale om to forskellige navne, som ikke vil kunne forveksles. Der er ikke elementer i navn/logoet, som går igen, ej heller er der tale om en lydmæssig sammenhæng. Farvevalget og udformningen af navn/logoet adskiller sig klart og, der vil her ikke hos elforbrugeren opstå forvirring om netselskabets særskilte identitet.
34. Ud fra en helhedsvurdering konstateres, at netselskabet "Vores Elnet" opfylder kravene i elforsyningslovens § 20 b.
35. Det bemærkes, SET har været i dialog med og rådgivet "Vores Net" i forhold til forskellige navneforslag.

4)



36. Det vurderes, at navnet på netselskabet adskiller sig klart og tydeligt fra koncernen, idet "NOE" og "JYSK ENERGI" begrebsmæssigt ikke vil kunne forveksles. Der er ikke elementer i navn/logoet, som går igen, ej heller er der tale om en lydmæssig sammenhæng. Farvevalget og udformningen af navn/logoet adskiller sig klart og, der vil her ikke hos elforbrugeren opstå forvirring om netselskabets særskilte identitet.
37. SET vurderer ud fra en helhedsvurdering, at netselskabet "NOE" opfylder kravene i elforsyningslovens § 20 b.

5)



38. Navnet "N1" adskiller sig klart og tydeligt fra koncernen "eniig", der begrebsmæssigt er tale om to forskellige navne, som ikke vil kunne forveksles. Der er ikke elementer i navn/logoet, som går igen, ej heller er der tale om en lydmæssig sammenhæng. Farvevalget og udformningen af navn/logoet adskiller sig klart og, der vil her ikke hos elforbrugeren opstå forvirring om netselskabets særskilte identitet.
39. Ud fra helhedsvurdering vurderer SET, at netselskabet "N1" opfylder kravene for særskilt identitet i elforsyningslovens § 20 b.

6)



40. Navn/logoet på netselskabet "ELINORD" adskiller sig klart og tydeligt fra koncernen "Forsyningen". Der er tale om to forskellige navne, og der er derfor ikke risiko for forveksling. Der er ikke elementer i navn/logoet, som går igen, ej heller er der tale om en lydmæssig sammenhæng. Farvevalget og udformningen af navn/logoet adskiller sig klart og, der vil her ikke hos elforbrugeren opstå forvirring om netselskabets særskilte identitet.
41. SET vurderer, at der ud fra en helhedsvurdering, at netselskabet "ELINORD" opfylder kravene for særskilt identitet, jf. elforsyningslovens § 20 b.

7)



42. Navnet på netselskabet "DINEL" adskiller sig klart og tydeligt fra koncernen "Aura energi". Der er tale om to forskellige navne, og der er derfor ikke risiko for forveksling. Der er ikke elementer i navn/logoet, som går igen, ej heller er der tale om en lydmæssig sammenhæng. Farvevalget og udformningen af navn/logoet adskiller sig klart og, der vil her ikke hos elforbrugeren opstå forvirring om netselskabets særskilte identitet.

43. Det vurderes, at netselskabet "DINEL" opfylder kravene for særskilt identitet, jf. elforsyningslovens § 20 b.

8)



44. "TREFOR" adskiller sig klart og tydeligt fra koncernen "EWii". Der er tale om to forskellige navne, og der er derfor ikke risiko for forveksling. Der er ikke elementer i navn/logoet, som går igen, ej heller er der tale om en lydæssig sammenhæng. Farvevalget og udformningen af navn/logoet adskiller sig klart og, der vil her ikke hos elforbrugeren opstå forvirring om netselskabets særskilte identitet.
45. Ud fra en helhedsvurdering vurderer SET, at netselskabet "TREFOR" opfylder kravene for særskilt identitet, jf. elforsyningslovens § 20 b.

9)



46. Navnet på netselskabet "Ravdex" adskiller sig klart og tydeligt fra koncernen "nef Fonden". Der er tale om to forskellige navne, og der er derfor ikke risiko for forveksling. Der er ikke elementer i navn/logoet, som går igen, ej heller er der tale om en lydæssig sammenhæng. Farvevalget og udformningen af navn/logoet adskiller sig klart og, der vil her ikke hos elforbrugeren opstå forvirring om netselskabets særskilte identitet.
47. Det vurderes ud fra en helhedsvurdering, at netselskabet "Ravdex" opfylder kravene for særskilt identitet, jf. elforsyningslovens § 20 b.

48. Det bemærkes, at der parallelt pågår sag vedr. Ravdex ift. navn for serviceselskab i koncernen, herunder når denne udfører opgaver for bl.a. netselskabet.

10)



49. Netselskabet "EL-NET ØST" adskiller sig klart og tydeligt fra koncernen "BORNHOLMS ENERGI & FORSYNING". Der er tale om to forskellige navne, og der er derfor ikke risiko for forveksling. Det vurderes at være uden væsentlig betydning, at "Bornholms Energi & Forsyning" geografisk kan associeres med "Øst". Der er ikke elementer i navn/logoet, som går igen, ej heller er der tale om en lydæssig sammenhæng. Farvevalget og udformningen af navn/logoet adskiller sig klart og, der vil her ikke hos elforbrugeren opstå forvirring om netselskabets særskilte identitet.

50. Det vurderes, at der ud fra en helhedsvurdering, at netselskabet "EL-NET ØST" opfylder kravene for særskilt identitet, jf. elforsyningslovens § 20 b.

11)

EL-NET Randers A/S

EL-NET Hillerød A/S

51. Som vist ovenfor, adskiller de nye navne/ logoer for netselskaberne "El-net Randers A/S" og "El-net Hillerød A/S" sig fra Verdo, idet der er tale om forskellige navne. Desuden er farvevalget blå farve, som også adskiller sig fra

- farverne i Verdo- logoet. Desuden adskiller netselskabernes navne sig klart og tydeligt fra koncernens elhandelselskab ” Midtjysk Elhandel A/S”.
52. SET har tidligere vejledt Verdo-koncernen i forbindelse med valg af nye navne til netselskaberne i koncernen, jf. bilag 1. Det er her bemærket, at Verdo er velkendt for sine to elnetvirksomheder i de to geografiske områder. Derfor kunne det tænkes, at en forbruger vil kunne forbinde elnetselskaberne til Verdo-koncernen.
53. Disse forhold vurderes dog ikke at være afgørende. § 20 b opstiller, at der skal være klar og tydelig adskillelse, således at det står klart for forbrugeren, at der er tale om særskilte ydelser. Dermed opfylder netselskaberne lovens krav, da der ud fra en helhedsvurdering ikke er tale om ensartethed i udformning, skrift, farve eller begrebsmæssig i navne/logovalg.
54. Det bemærkes, at der kan være andre navne i koncernen, som eksempelvis ”Midtjyske Elhandel”, som er elhandelselskabets navn i Verdo-koncernen, som der ikke tages stilling til i dette notat.
55. Ud fra en helhedsvurdering, vurderer SET således, at netselskaberne opfylder lovens krav om klart og tydeligt adskillelse og dermed har selvstændig identitet.

12)

The logo for Radius, featuring the word "Radius" in a blue, sans-serif font. The letter "u" is stylized with a curved line underneath it.The logo for Ørsted, featuring the word "Ørsted" in a blue, sans-serif font. The letter "ø" is stylized with a circle around it.

56. SET modtog en forespørgsel fra Radius Elnet A/S vedr. deres navn i forhold til koncernnavnet ”Ørsted, jf. bilag 2.
57. SET vurderer, at der begrebsmæssigt er tale om to forskellige ord. Der er endvidere ikke en historik, hvor kunderne skal lære, at det, der før hed ”Ørsted net”, nu hedder ”Radius net”.
58. For så vidt angår udformningen, er der tale om forskellige skrifttyper men også ligheder i bogstavers udformning. For så vidt angår farvevalget i ”Radius” er støvet blå farve, mens Ørsted har en himmelblå farv. SET konstaterer, at begge farver ligger inden for den blå farveskala.

59. SET vurderer, at dette ikke udgør en risiko for forveksling, idet navne/logoerne ikke fremstår ensartede ud fra en begrebs-, lyd- samt synsmæssig vurdering.
60. Ud fra en helhedsvurdering vurderes, at netselskabet "Radius" har sit selvstændige identitet i forhold til koncernen "Ørsted", jf. elforsyningslovens § 20 b uden risiko for sammenblanding.

13)



61. SET vurderer, at der er tale om to forskellige ord, og udformningen af logoerne adskiller sig tilstrækkelig klart fra hinanden, både i skrift og i farve. Ud fra en begrebsmæssig vurdering er der klar og tydelig adskillelse mellem navne/logoerne.
62. Ud fra en synsmæssig vurdering er der tale om to forskellige farver og skrifttype for hhv. "Cerius" og "SEAS-NVE."
63. For så vidt angår den lydmæssige udtalelse, er ordene beslægtede – Cerius – SEAS.
64. SET vurderer ud fra en helhedsvurdering, at netselskabet "Cerius" opfylder lovens krav om særskilt identitet, jf. elforsyningslovens § 20 b.



SÆRSKILT IDENTITET VED KONCERNIN- TERNE SERVICEAFTALER

RESUMÉ

1. Sagen handler om netvirksomheders særskilte identitet i henhold til lov om elforsyning, herunder et serviceselskabs anvendelse af binavn, når det udfører serviceopgaver for et netselskab.

2. Kravet skal være opfyldt den 1. juli 2018, og Sekretariatet for Energitilsynet; herefter SET, har i den anledning modtaget en række spørgsmål fra netvirksomheder om den nærmere forståelse af reglerne, herunder fra nef-koncernen, herefter nef, som ejer elnetvirksomheden Ravdex A/S.

3. Sagen vedrører nærmere spørgsmålet om, hvorvidt et koncerninternt serviceselskabs binavn klart og tydeligt adskiller sig fra de øvrige navne i koncernen. Der skal således tages stilling til, om binavnet "Nordøstfyns Elforsyning" opfylder kravene om særskilt identitet i forhold til moderselskabets navn "nef Fonden", i forbindelse med udførelse af serviceopgaver.

4. Ligeledes skal der i sagen tages stilling til, hvorvidt nef Fonden kan registrere sit eget telefonnummer som binavn, med henblik på anvende binavnet i forbindelse med udførelse af serviceopgaver for koncernens netvirksomhed, Ravdex A/S.

5. SET vurderer, at binavnet "Nordøstfyns Elforsyning" ikke adskiller sig klart og tydeligt fra koncernnavnet "nef", idet "Nordøstfyns Elforsyning" kan forkortes til bogstaverne nef, og derfor ikke opfylder kravene i henhold til elforsyningsloven.

6. SET vurderer endvidere, at nef Fondens eget telefonnummer registreret og som binavn i forbindelse med serviceudførelse for netselskabet heller ikke opfylder kravene til særskilt identitet i henhold til elforsyningsloven.

7. Et særskilt telefonnummer, der alene anvendes af serviceselskabet i forbindelse med udførelse af serviceopgaver kan derimod registreres og anvendes som binavn.

8. Med henblik på fastlæggelse af en administrativ praksis på området for særskilt identitet, herunder for valg af serviceselskabets binavne, når det udfører opgaver for netselskabet, forelægges sagen således for Energitilsynet.

**SEKRETARIATET FOR
ENERGITILSYNET**

Carl Jacobsens Vej 35
2500 Valby

Tlf. 4171 5400
post@energitilsynet.dk
www.energitilsynet.dk

INDSTILLING

9. Energitilsynet har på baggrund af vedlagte sagsfremstilling og vurdering i medfør af elforsyningslovens § 20 b *tilkendegivet følgende*:

- at et koncerninternt serviceselskabs binavn klart og tydeligt skal adskille sig fra de øvrige navne i koncernen, når det udfører opgaver for netselskabet
- at ”nef” kan forveksles med en forkortelse af binavnet ”Nordøstfyns Elforsyning”, og derfor ikke kan anvendes i forbindelse med serviceudførelse for netselskabet Ravdex, da dette ikke er i overensstemmelse med kravene til særskilt identitet, jf. elforsyningsloven § 20 b.
- at nef Fondens telefonnummer ikke kan anvendes som binavn ved et vertikalt forbundet selskabs udførelse af serviceopgaver for netvirksomheden
- at et særskilt telefonnummer, som alene anvendes af serviceselskabet anvendes i forbindelse med serviceudførelse for netselskabet kan registreres som binavn

og

- at Sekretariatet for Energitilsynet *bemyndiges* til at træffe afgørelse om påbud i overensstemmelse med tilkendegivelsen i tilfælde af netvirksomheders eventuelle manglende opfyldelse af kravet om identitetsmæssig adskillelse efter den 1. juli 2018.

SAGSFREMSTILLING

10. Den 17. januar 2018 anmodede nef om vejledning i forhold til koncernens tiltænkte alternative løsningsmodeller til opfyldelse af kravene til særskilt identitet jf. elforsyningslovens § 20 b. (Bilag 1).

11. Ved e-mail korrespondance af 22. januar 2018 har SET ydet vejledning til nef-koncernen.

12. Konkret har SET både vejledt nef i forhold til koncernens nuværende koncernstruktur og navne, samt den af koncernen tiltænkte løsningsmodel, jf. vedlagte korrespondance (Bilag 2).

13. Nef fremsendte en fornyet anmodning, indholdende to nye løsningsmodeller, som behandles i dette notat, jf. Bilag 3, s. 5-7.

14. Nef har specifikt anmodet om Energitilsynets stillingstagen til de opstillede problemstillinger, som behandles i det følgende.

15. Af notat af den 23. februar 2018, jf. bilag 3, s. 5. fremgår nef's nuværende organisationsstruktur kan visuelt angives som følger:

FIGUR 1. NUVÆRENDE LØSNING

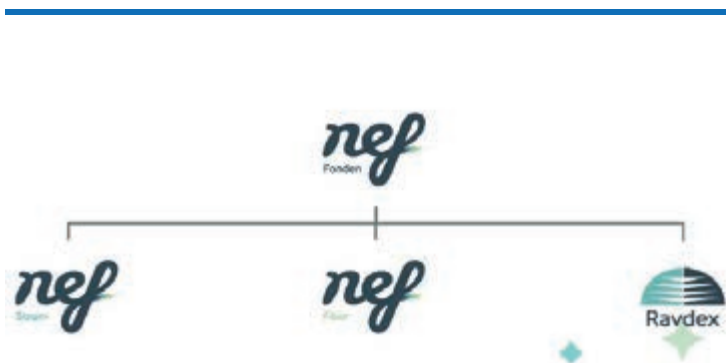

16. Det bemærkes, at Netselskabet Ravdex adskiller sig klart og tydeligt fra den øvrige koncern.

17. Nef strøm, nef Fiber og Ravdex ejes af nef Fonden. Nef har oplyst, at alle medarbejdere (pt. 34 medarbejdere) er ansat i nef Fonden, som er moderselskab for de tre datterselskaber, ligesom biler og domicil ejes af nef Fonden.

Medarbejderne og materiel udlejes til datterselskaberne ved koncerntinterne aftaler.

18. Med henblik på overholdelse af elforsyningslovens krav om særskilt identitet pr. 1. juli 2018, har nef anført, at det efter nefs opfattelse er nødvendigt at anvende et andet navn end "nef", når nef Fondens medarbejdere servicere netvirksomheden og dermed fungerer som serviceselskab.

19. Nef Fonden har derfor anført to alternativer, hvoraf det ene alternativ er illustreret ved figur 2.

FIGUR 2 ALTERNATIV 1 TIL ORGANISERING EFTER 1. JULI 2018

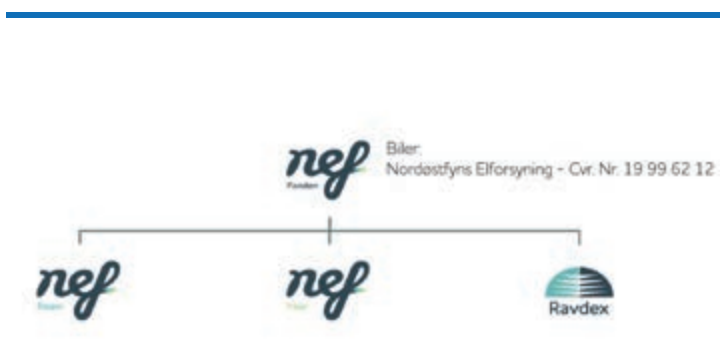

20. Dette alternativ indebærer, at nef har registreret to binavne; "Nordøstfyns Elforsyning" og "Ny Energi Fond". I sagen ønsker nef dog, at der alene tages stilling til binavnet "Nordøstfyns Elforsyning", jf. figur 2 ovenfor.

21. Nef oplyser, at binavnene blev registreret i 2000 inden krav om, at ordet "Fond" skulle indgå i navnet og derfor skiftede moderselskabet navn fra "Nordøstfyns Elforsyning" til "nef Fonden".

22. nef er af den opfattelse, at idet det er 18 år siden, vil navnet "Nordøstfyns Elforsyning" ikke skabe forvirring mellem nef-koncernen og "Nordøstfyns Elforsyning".

23. Videre anfører nef, at nef ikke er en forkortelse af "Nordøstfyns Elforsyning", idet nef hverken staves med versaler eller har punktummer og desuden udtales som et ord og ikke bogstav for bogstav.

FIGUR 3, ALTERNATIV 2 TIL ORGANISERING EFTER 1. JULI 2018



24. nef's andet alternativ, der illustreres ved figur 3, er, at nef Fonden lader sit telefonnummer registrere som binavn og oplyser, at koncernens netvirksomhed, Ravdex, har sit eget telefonnummer. Binavnet vil således være "Fonden 63 321 100", jf. Erhvervsstyrelsens brev af 5. april 2018, Bilag 4, s. 5 og mail af den 2. maj 2018, bilag 5.

25. I brevet af 5. april 2018 præciserer Erhvervsstyrelsen, at lov om erhvervsdrivende fonde bestemmer, at erhvervsdrivende fonde i deres navn skal benytte ordet fond, jf. lov om erhvervsdrivende fonde § 5, stk. 1. Det samme gælder for fondes binavne jf. lovens § 5, stk. 4. Videre anfører Erhvervsstyrelsen, at retsformen fond er en del af det lovpligtige navn, således som det også kendes fra selskabslovens §§ 2 og 3 i forhold til aktie- og anpartsselskaber, hvor henholdsvis A/S og ApS skal indgå i navnet og eventuelle binavne.

26. Ligesom et aktieselskab ikke vil kunne opnå registrering, hvis ikke A/S indgår i navnet, vil en erhvervsdrivende fond, hvor fond ikke indgår i navnet, således ikke kunne opnå registrering som erhvervsdrivende fond, jf. Bilag 4, s. 5.

27. nef anfører i forhold til dette alternativ, at de ikke ser nogen risiko for sammenblanding. Binavnet vil serviceselskabet anvende i forbindelse med serviceopgaver for netselskabet.

28. Videre oplyser nef om ovenfor viste alternativ, at alle medarbejdere fortsat vil være ansat og al materiel ejet af nef Fonden og udlejes til Ravdex, nef Fiber og nef Strøm, som det sker i dag.

29. Eksempelvis vil bilerne være forsynet med det valgte binavn og cvr. nummer, og medarbejderne vil i udgangspunktet være neutralt arbejdstøj og være forsynet med et ID-skilt/kort, uanset hvilket af koncernens selskaber de servicerer.

RETSGRUNDLAG

Der henvises til bilag 1.

VURDERING

30. Kravet om særskilt identitet er fastsat i elforsyningslovens § 20 b. Efter denne bestemmelse skal virksomheder være identitetsmæssigt adskilt fra virksomheder, som er vertikalt integreret med virksomheden, jf. dog stk. 2 og 3, og sikre, at der ikke i øvrigt i den vertikalt integrerede virksomheds kommunikationsarbejde og identitetsstrategier skabes uklarhed om virksomhedens særskilte identitet.

31. Der fremgår endvidere et krav om, virksomheder herudover skal sikre, at andre, der udfører opgaver for virksomheden, ved opgavens udførelse anvender en identitet, som adskiller sig fra de identiteter, som i øvrigt anvendes af virksomheder, som er vertikalt integreret med virksomheden.

32. Af elforsyningslovens § 5, nr. 21, fremgår, at der ved vertikal integration forstås følgende: "Virksomhed eller gruppe af virksomheder, som den eller de samme fysiske eller juridiske personer har ret til direkte eller indirekte at øve kontrol over, og som mindst driver enten transmissionseller virksomhed og mindst enten elproduktions- eller elhandelsvirksomhed.

33. I det foreliggende tilfælde er Ravdex således omfattet af kravene om særskilt identitet i elforsyningslovens § 20 b.

34. Af de specielle bemærkninger til bestemmelsen, jf. lovforslagets nr. 9, fremgår følgende:

"Bestemmelsen stiller ikke krav om, at virksomheden skal kræve, at servicevirksomheden bruger virksomhedens særskilte identitet. Den identitet, som anvendes ved levering af ydelsen, skal blot adskille sig fra de identiteter, som i øvrigt anvendes af vertikalt integreret virksomheder, som ikke er omfattet af undtagelsesbestemmelsen i § 20 b, stk. 3. En vertikalt integreret virksomheden vil således enten skulle anvende virksomhedens navn eller et navn omfattet af stk. 3 eller et helt tredje navn, når den udfører opgaver for virksomheden. Dette gøres ved, at serviceselskabet registrerer et binavn, som opfylder kravene til identitetsmæssig adskillelse fra de øvrige vertikalt integrerede virksomheder, som ikke er omfattet af undtagelsesbestemmelsen i stk. 3."

35. Der er således efter bestemmelserne i § 20 b krav om, at serviceselskabet skal være klart og tydeligt adskilt fra koncernens identitet, når der udføres opgaver for netselskabet.

36. Det kan supplerende bemærkes, at det af de specielle bemærkninger til elforsyningslovens § 20 b fremgår, at "der vil eksempelvis ikke være tale om tydelig adskillelse, hvis en handelsvirksomhed og andre vertikalt integrerede virksomheder, som ikke er omfattet af stk. 3, anvender en forkortelse."

AD SERVICEAFTALER

37. Et elnetselskab må indgå koncerninterne aftaler om serviceudførelse med et koncerninternt serviceselskab.

38. Reglerne om særskilt identitet indebærer i den forbindelse, at netvirksomheden skal sikre, at når andre, herunder "nef Fonden" udfører opgaver for netvirksomheden, da skal "nef Fonden" anvende et binavn, som tydeligt adskiller sig fra de øvrige selskaber i koncernen, når det udfører opgaver for netselskabet, med undtagelse af virksomheder, som er undtaget, som er vand, spildevand og varme, jf. elforsyningslovens § 20 b, stk. 3

39. Ved udførelse af serviceopgaver for netvirksomheden skal det således sikres, at der anvendes et navn, som er tydeligt adskilt fra den øvrige koncern og som skal stå på bilerne, arbejdstøj og identitetskort.

40. Det fremgår af elforsyningslovens § 20 b, Stk. 2.at, "*Netvirksomheder skal herudover sikre, at andre, der udfører opgaver for netvirksomheden, ved opgavens udførelse anvender en identitet, som adskiller sig fra de identiteter, som i øvrigt anvendes af virksomheder, som er vertikalt integreret med netvirksomheden, jf. dog stk. 3.*"

41. Det skal i aftalen mellem netvirksomheden, Ravdex og nef Fonden sikres, at nef Fonden, som serviceselskab, anvender servicebiler og arbejdstøj m.v., hvorpå der er påført et binavn, som tydeligt adskiller sig, eller netselskabets navn i forbindelse serviceopgaveudførelse for netselskabet.

AD ALTERNATIV 1



42. For så vidt angår det første alternativ, jf. figur 1, påtænker nef at anvende det eksisterende binavn "Nordøstfyns Elforsyning" på bl.a. bilerne i forbindelse med serviceudførelse.

43. SET vurderer, at adskillelseskravet efter reglerne om særskilt identitet ikke er opfyldt, idet binavnet "Nordøstfyns Elforsyning" kan forkortes til "nef". Bogstavet *N* fra "Nordøstfyn", bogstavet *E* fra "El", og bogstavet *f* fra "forsyning" kan forkortes til "nef" og kan skabe uklarhed og forvirring, når navnet anvendes i forbindelse med udførelse af serviceopgaver for netvirksomheden, jf. specielle bemærkninger til § 20 b.¹

44. SET vurderer således, at binavnet "Nordøstfyns Elforsyning" ikke opfylder kravet om særskilt identitet, idet der ikke er tale om en klar og tydelig adskillelse fra koncernens identitet. For så vidt angår reglerne for registrering af erhvervsdrivende fonde, vurderer SET, at regelsættet ikke får forrang, idet man kan finde løsninger, som harmonerer med begge regelsæt, jf. straks nedenfor.

AD ALTERNATIV 2

45. Nef's andet alternativ til opfyldelse af kravene til særskilt identitet ved udførelse af serviceopgaver for netvirksomheden fremgår af figuren gentaget nedenfor. Som det fremgår af figuren, har nef opstillet en løsningsmodel, hvor nef Fondens telefonnummer registreres som et binavn.

¹ "Der vil eksempelvis heller ikke være tale om tydelig adskillelse, hvis en elhandelsvirksomhed og andre vertikalt integrerede virksomheder, som ikke er omfattet af stk. 3, anvender en forkortelse af netvirksomhedens navn. Hvis en netvirksomhed måtte hedde Venus Elnet A/S, vil de øvrige virksomheder således ikke kunne anvende forkortelsen VE efterfulgt af eksempelvis ordene handel eller produktion."



46. For så vidt angår nef's tiltænkte alternativ 2, hvor nef oplyser, at de vil lade nef's telefonnummer "63 32 11 00" registreres som binavn, vurderer SET, at adskillelseskrevet i elforsyningslovens § 20 b vil herved ikke være opfyldt, idet der herved vil skabes uklarhed, forvirring og forveksling hos elforbrugeren.

47. SET vurderer, at et telefonnummer, som tilhører nef Fonden vil kunne henføres til koncernen og dermed skabe forvirring, og dermed at adskillelseskrevet i henhold til elforsyningslovens § 20 b ikke er opfyldt. Et telefonnummer, som tilhører nef Fonden og som ønskes registreret som binavn med henblik på anvendelse i forbindelse med udførelse af service for netvirksomheden, svarer til, at nef Fonden som serviceselskab anvendte sit navn "nef Fonden" i forbindelse med serviceudførelse. Dette ville således ikke være foreneligt med principperne i elforsyningslovens § 20 b, da der af specielle bemærkninger til bestemmelsen fremgår følgende om binavne:

"Bestemmelsen stiller ikke krav om, at netvirksomheden skal kræve, at servicevirksomheden bruger netvirksomhedens særskilte identitet. Den identitet, som anvendes ved levering af ydelsen, skal blot adskille sig fra de identiteter, som i øvrigt anvendes af vertikalt integrerede virksomheder, som ikke er omfattet af undtagelsesbestemmelsen i stk. 3. En vertikalt integreret servicevirksomhed vil således enten skulle anvende navnet på netvirksomheden eller et navn på en anden virksomhed omfattet af stk. 3, eller et helt tredje navn, når den udfører opgaver for netvirksomheden. Det kan gøres ved, at servicevirksomheden registrerer et binavn, som opfylder kravene til identitetsmæssig adskillelse fra de øvrige vertikalt integrerede virksomheder, som ikke er omfattet af undtagelsesbestemmelsen i stk. 3."

48. SET vurderer, at nef' anvendelse af eget telefonnummer som binavn i forbindelse med service er en del af nef Fondens identitet, og vil således ikke være foreneligt med kravene til særskilt identitet.

49. SET vurderer endvidere, at såfremt der var tale om et særskilt telefonnummer, som alene kan henføres til serviceselskabet i forbindelse med selskabets udførelse af service og som ikke kan identificeres med koncernens øvrige selskaber, ville

kravene til særskilt identitet være opfyldt. I så fald vil serviceselskabet i forbindelse med serviceudførelse have sit eget telefonnummer, og de øvrige selskaber i koncernen ligeledes har særskilte telefonnumre og der vil derved ikke foreligge risiko for forveksling eller forvirring.

50. I det konkrete tilfælde, hvor nef Fonden ønsker at registrere sit eget telefonnummer, vurderer SET at alternativ 2 heller ikke vil opfylde kravene i elforsyningslovens § 20 b.



Kapitel 7

Instrukser og anbefalinger



14 .J.J.W

12 .J.J.W

10 .J.J.W



Instruks vedrørende behandling af
koncerninterne transaktioner i elnetkoncerner

August 2017

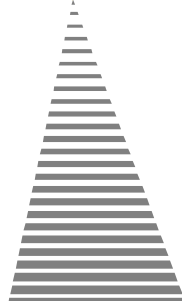

Building a better
working world

1. Indledning



Forord

Instrukts vedrørende behandling af koncernterme transaktioner i etnestselskaber omhandler de transaktioner, som etnestselskaber har med koncerntorbundne virksomheder, og i hovedtræk det sikres og dokumenteres, at disse transaktioner sker på markedsmessige vilkår.

I medfør af elforsyningslovens § 46 er etnestselskaber forpligtet til at handle på markedsmessige vilkår samt fremsende dokumentation for, at de fastsatte priser rent faktisk er på markedsmessige vilkår. Særligt har myndighederne fokus på koncernterme aftaler, dvs. aftaler som f.eks. etnestselskaber indgår med koncerntorbundne parter.

Dansk Energis netmedlemmer opfordres til at følge nærværende instruks i fastsættelsen af interne samhandelspriser og i udarbejdelsen af dokumentation for markedsmessighed i den interne prifsatsættelse. Denne instruks skal samtidig ses som et redskab til at lette etnestselskabernes daglige behandling og dokumentation af koncernterme transaktioner. Herudover skal instruksen ses som brancheretningslinjer for, hvorledes forskellige typer af transaktioner prifsattes, og hvad der anses for at være tilstrækkelig dokumentation, for at opfylde dokumentationsforpligtelsen, jf. kommentarerne til elforsyningslovens § 46.

Instruksen har været i høring hos Sekretariatet for Energitilsynet og Konkurrencestyrelsen, som ikke har udtrykt bemærkninger hertil.

Det enkelte selskab indestår herefter for, at anvendelsen af de anviste principper og metoder konkret fører til markedsmessige priser. Dansk Energi vil således i en konkret sag mellem myndighederne og et medlem om spørgsmålet relateret til elforsyningslovens § 46 kunne yde målrettet medlemservice, hvis det pågældende selskab følger denne instruks. Mødsat vil Dansk Energi muligheder for medlemservice være begrænsede, hvis et medlem ikke følger instruksen. Det er præcis samme metode og rationale, der ligger bag Dansk Energis tariffælledning og det enkelte selskabs efterfølgende anmeldelse af konkrete tariffer og vilkår i overensstemmelse med vejledningen.

Baggrund og formål

Politiikere, medier og myndigheder har igennem en længere årrække haft et stigende fokus på transfer pricing (dvs. prifsatsættelsen af handel imellem koncerntorbundne enheder). Skattemæssigt er det fokus på at sikre, at handel mellem koncerntorbundne parter på tværs af landegrænser sker på markedsmessige vilkår, så der svares korrekt skat i de respektive lande.

Et tilsvarende fokus eksisterer over for naturlige monopoliselskaber i elforsyningssektoren, hvor lovgivningen stiller krav om markedsmessig prifsatsættelse i aftaler – både koncernterme og -eksterne. Myndighederne har særligt fokus på, at naturlige monopoliselskaber ikke anvender for mange omkostninger ved at købe for dyrt eller sælge for billigt i aftaler med koncerntorbundne parter. Samtidig er det i en reguleret sektor et hensyn at sikre, at de regulerede selskaber heller ikke indkøber koncernydelse til priser, der ligger under et markedsmessigt prisniveau, idet dette vil skævråde den øvrige regulering – særligt benchmarkingen. En benchmarking, hvor ydelser handlet koncernternt udgør en betydelig andel af omkostningsbasen, kan reelt give incitament til undernormal prissætning i den enkelte koncern. Imidlertid vil en undernormal prissætning ikke være økonomisk bæredygtig på længere sigt og på sektorniveau og vil dermed ikke føre til en samfundsekonomsik effektiv allokering af ressourcer til sektoren. Samtidig vil en undernormal prissætning – midlertidig eller permanent – føre til en for lav benchmark for sektorens effektive omkostninger og dermed øge det målte effektiviseringspotentiale i sektoren (men ikke det reelle). Det er derfor afgørende, at regulerede monopoliselskaber særligt er i stand til at dokumentere, at aftaler med koncerntorbundne parter indgås på forretningsmessige vilkår og til markedsmessige priser.

For at understøtte energikoncernernes forretningsmessige drift og sikre en effektiv prifsatsættelse i koncernterme aftaler, har Dansk Energi udarbejdet denne brancheinstruks. Formålet med instruksen er at øge gennemsigtheden over for omverdenen og yderligere at forpligte Dansk Energis medlemmer til at følge en række retningslinjer, der sikrer og viser, at Dansk Energis medlemmer lever op til elforsyningslovens krav om en markedsmessig behandling af koncernterme transaktioner samt opfylder den vedhængende dokumentationsforpligtelse – i det enkelte selskabs interesse og i den samlede sektors interesse.

2. Opbygning af indhold



Indholdsfortegnelse

1. Indledning
2. Opbygning af indhold
3. Omfattede af instruksen
4. Det retlige grundlag
 1. Eftersyningsloven
 2. Skattelovgivningen
 3. Regel overlap og lovgivningsmæssig sammenhæng
5. Koncernintern prisfastsættelse
 1. Armslængdebegrebet , værdikæde og key value drivers
 2. Funktions- og risikoanalyse
 3. Transfer pricing-metoder
 4. Eksempler på typisk anvendte metoder
 5. Prisfastsættelse af "low value adding" services
 6. Prisfastsættelse af ikke "low value adding" services
 7. Omkostningsgrundlag, allokering og viderefakturering
6. Prisfastsættelsesbilag
7. Kontrol

Opbygning

Brancheinstruksen er opbygget således, at der først gives en introduktion til de omfattede selskaber og transaktioner i instruksen samt de retlige rammer i henholdsvis elforsyningsloven og skattelovgivningen og sammenspillet mellem disse. Herefter gives der en introduktion til de skatteretlige prisfastsættelsesmetoder og hvilke overvejelser, der bør gøres ved valget af den mest retvisende metode. Dette vil blive suppleret med eksempler på og beskrivelser af forskellige typer af transaktioner, herunder valg af prisfastsættelsesmetoder samt et forslag til et standard prisbilag, som kan danne udgangspunkt for en dokumentation af den enkelte koncerninterne transaktion. Til sidst, redegøres der for, hvorledes der føres kontrol med overholdelse af instruksen.

3. Omfattede af instruksen

Omfattede selskaber og transaktioner

Ellforsyningsloven foreskriver, at alle aftaler, som elnetselskaber indgår, skal være markedsmæssige.

Det forudsættes, at det bør være forholdsvist let at løfte bevisbyrden for, at en aftale er indgået på markedsmæssige vilkår med en part, hvor elnetselskabet ikke har bestemte indflydelse. Derfor er denne instruks afgrænset til kun at omfatte alle de interne transaktioner, som elnetselskaber har med koncernselskaber.

Ved transaktioner som elnetselskabet har med koncernselskaber og selskaber skal forstås:

Transaktioner med selskaber:

- Hvori det andet selskab direkte eller indirekte samlet set har mere end 50% af stemmerettighederne i elnetselskabet
- Hvori elnetselskabet direkte eller indirekte samlet set har mere end 50% af stemmerettighederne i det andet selskab

Foruden de transaktioner, som elnetselskabet har med koncernselskaber og selskaber, omfattes også:

Transaktioner med selskaber, hvori elnetselskabet direkte eller indirekte samlet set har mindre end 50% af stemmerettighederne, for så vidt der er tale om et selskab, der er etableret som en del af et branchefællesskab, hvori ejerne må anses for at have samme interesser og formål.

Herudover vil også transaktioner mellem selskaber, der har ledelsesmæssig sammenfald (svarende til fortolkning af ledelsesmæssigt sammenfald i ligningslovens § 2), være omfattet af instruksen.

Til højre ses en ikke udtømmende liste over eksempler på transaktioner, der er omfattet af instruksen*.

Kommunale selskaber

Dansk Energi anbefaler, at kommunale elnetselskaber ligeledes følger anvisningerne i denne instruks, uden dog at være lovgivningsmæssigt forpligtet herpå, jf. ellforsyningslovens § 37 a og 37 b.

Eksempler på omfattede transaktioner:

Omfattede transaktioner:

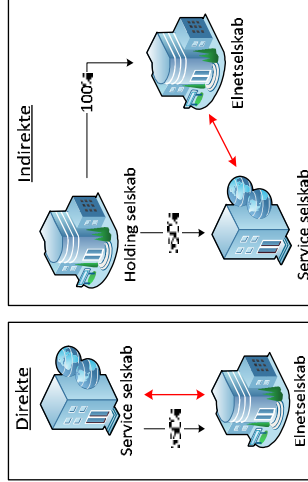

Kombination af direkte og indirekte

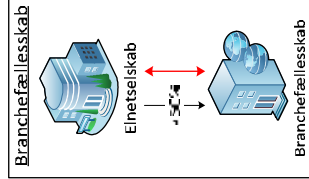
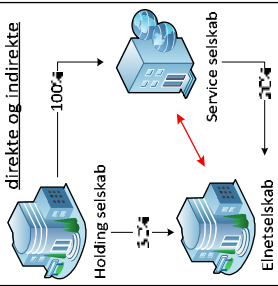

*Procentsatserne angiver andel af stemmerettigheder

4. Det retlige grundlag

Indledning

Elforsyningsloven fastsætter, at alle aftaler mellem elhelselskaber og andre virksomheder skal ske på markedsbestemte vilkår, hvilket fremgår af elforsyningslovens § 46.

Elforsyningslovens § 46 fastlægger dog ikke, hvorledes dette skal ske, man har dog i bemærkningerne til § 46 anført, at der kan trækkes reference til de skatteretlige transfer pricing-regler, som er reguleret i ligningslovens 2. skattekontrollovens § 3B samt bekendtgørelse om dokumentation af prissættelsen af kontrollerede transaktioner ("TP-dokumentationsbekendtgørelsen"). På baggrund heraf vil skatterettens håndtering og erfaringer til løsning af de praktiske problemstillinger blive inddraget, herunder dokumentation og prissættelse af den koncerninterne samhandel.

I de følgende afsnit findes en nærmere introduktion til henholdsvis reguleringen i elforsyningsloven, herunder reference til relevante forarbejder, samt en introduktion til det skatteretlige transfer pricing-regelsæt. Endvidere vil sammenspillet mellem de to regelsæt blive behandlet.

4. Det retlige grundlag

4.1 Elforsyningsloven



Elforsyningsloven

Den relevante bestemmelse omkring koncernintern prisfastsættelse er som nævnt placeret i elforsyningslovens § 46 og har følgende ordlyd:

§ 46 Aftaler, som kollektive elforsyningsvirksomheder indgår med andre virksomheder, herunder koncernforbundne virksomheder, skal indgås på markedsbestemte vilkår. Stk. 2. De af stk. 1 omfattede aftaler skal forelægge i skriftlig form på aftaletidspunktet. Kollektive elforsyningsvirksomheder skal udarbejde skriftlig dokumentation for, hvorledes priser og vilkår er fastsat. Dokumentationen skal kunne danne grundlag for en vurdering af prisernes og vilkårenes markedsmæssighed. Dokumentationen forelægges Energitilsynet efter anmodning. Hvis markedsmæssigheden af en aftale ikke findes godtgjort, kan Energitilsynet skønsmæssigt fastsætte den markedsmæssige pris. Den skønsmæssigt fastsatte pris vil blive lagt til grund for den økonomiske regulering af den kollektive elforsyningsvirksomhed.

Endvidere fastslås det i forarbejderne til bestemmelsen, at der ved tidspunktet for indgåelsen af en aftale skal udarbejdes en kortfattet beskrivelse af den valgte prisfastsættelsesmetode samt baggrunden herfor, hvilken skal vedlægges aftalen som et bilag (se eksempel på prisbilag på side 25).

Energitilsynet kan skønsmæssigt fastsætte den pris, som skal lægges til grund for den økonomiske regulering af virksomheden, hvis en virksomhed ikke fuldstgørende redegør for og dokumenterer de indgåede aftalers markedsmæssighed.

Det følger af lovbemærkningerne til bestemmelsen i § 46, stk. 1 og stk. 2, at dokumentationskravet samt kravet om markedsbestemte priser og vilkår gælder for alle de kollektive elforsyningsvirksomheders aftaler – både internt i koncernen og eksternt.

Dokumentationen skal udleveres til Energitilsynet efter anmodning.

Ein virksomheder skal således i forbindelse med alle aftaler udarbejde skriftlig dokumentation for, hvorledes priser og vilkår er fastsat, hvilket skal danne grundlag for en vurdering af, om priser og vilkår kan anses for at være fastsat på markedsvilkår.

Formålet med bestemmelsen er at hindre, at kollektive elforsyningsvirksomheder overfører midter mellem interesseforbundne parter ved at købsælge for dyrt eller for billigt.

Markedsvilkår forstås som de priser og vilkår, der kunne være opnået, hvis transaktionen var afsluttet mellem uafhængige parter.

Bestemmelsen indeholder dog ikke et generelt krav om, at alle aftaler skal sendes i udbud. For oplysninger om, hvad der skal sendes i udbud, henvises til de relevante udbudsregler.

4. Det retlige grundlag

4.2 Skattelovgivningen



Skattelovgivningen

I skatteretten findes kravet om markedsbestemte priser og vilkår i ligningslovens § 2, hvoraf det følger:

§ 2 "Skattepligtige,
1) hvoroverfysiske eller juridiske personer udøver en bestemmende indflydelse,
2) der udøver en bestemmende indflydelse over juridiske personer,
3) der er koncerntilknyttede med en juridisk person,
4) der har et fast driftssted beliggende i udlandet,
5) der er en udenlandsk fysisk eller juridisk person med et fast driftssted i Danmark, eller
6) der er en udenlandsk fysisk eller juridisk person med kulbrintetilknyttet virksomhed omfattet af kulbrinteskattelovens § 21, stk. 1 eller 4,
skal ved opgørelsen af den skatte- eller udlodningspligtige indkomst anvende priser og vilkår for handelsmæssige eller økonomiske transaktioner med ovennævnte parter i nr. 1-6 (kontrollerede transaktioner) i overensstemmelse med, hvad der kunne være opnået, hvis transaktionerne var afsluttet mellem uafhængige parter. Med juridiske personer i nr. 1 og stk. 3 sidestilles selskaber og foreninger m. v., der efter danske skatteregler ikke udgør et selvstændigt skattesubjekt, men hvis forhold er reguleret af selskabsretlige regler, en selskabsaftale eller en foreningsvedtægt."

Af ovenstående kan det udledes, at selskaber, der er en del af en koncern, har pligt til at sikre, at den koncernterme handel foregår på markedsvilkår. Dokumentationskravet gælder både for grænseoverskridende transaktioner og rent danske transaktioner.

Dat er ikke alle koncerner, der skal opfylde dokumentationskravet i ligningslovens § 2.

Koncerner med:

- under 250 beskæftigede
- og som har en balance på under 125 mio. kr.
- eller har en årlig omsætning på under 250 mio. kr.

er undtaget fra dokumentationskravet. Disse koncerner er dog stadig forpligtet til at opfylde kravet om markeds-mæssighed efter elforsyningsloven.

Priser og vilkår

Det fremgår af skattekontrollovens § 3B, stk. 5, at dokumentationen af koncerntilknyttede virksomheders transaktioner skal være af en sådan art:

"... at den kan danne grundlag for en vurdering af, om **priser og vilkår** er fastsat i overensstemmelse med, hvad der kunne være opnået, hvis transaktionerne var afsluttet mellem uafhængige parter."

Det er således ikke kun prisen på transaktionen, der skal være på markedsvilkår - men også de vilkår, der knytter sig til transaktionen. En analyse af transaktionen og et evt. sammenligningsgrundlag skal derfor omfatte både priser og vilkår.

Krav til transfer pricing-dokumentationen

Det indholdsmæssige krav til den skatteretlige transfer pricing-dokumentation er reguleret i transfer pricing-bekendtgørelsen, der overordnet beskriver, hvad transfer pricing-dokumentationen som minimum skal indeholde. De overordnede indholdsmæssige punkter er listet på næste side.

4. Det retlige grundlag

4.2 Skattelovgivningen fortsat



Inholdsmæssige krav efter transfer pricing-bekendtgørelsen

Ifølge den danske transfer pricing-bekendtgørelse (ikrafttrædelse den 1 januar 2017) skal transfer pricing-dokumentationen opbygges efter en såkaldt master fil / lokal fil struktur, hvor dokumentationen består af to overordnede elementer: én fælles dokumentation (også kaldet en master fil), der indeholder en mere overordnet beskrivelse af koncernen og dennes aktiviteter, samt ländspecifik dokumentation (også kaldet en lokal fil) for hvert enkelt land, der beskriver de lokale forhold for de enkelte enheder og analyserer prisfastsættelsen af de koncerninterne transaktioner. Elnetkoncerner, der er [lænd danske](#), vil således i princippet blot skulle udarbejde en samlet fil indeholdende nedentil listede oplysninger.

Nedenfor er overordnet listet, hvad henholdsvis en master fil og en lokal fil efter det skatteretlige regelsæt skal indeholde af oplysninger*:

Master fil	Lokal fil
Juridisk struktur, geografisk placering af koncernenheder, organisatorisk struktur samt beskrivelse af væsentlige omstruktureringer (spaltninger, fusioner, køb, salg m.v.)	Beskrivelse af enhedens forretningsmæssige aktivitet, ledelsesstruktur, lokalt organisationsdiagram samt rapporteringslinjer
Beskrivelse af primære forretningsmæssige aktiviteter og key value drivers, oplysninger om koncernens supply chain samt udarbejdelse af en værdikædeanalyse	Beskrivelse af evt. omstruktureringer/flytning af immaterielle aktiver
Beskrivelse af serviceaftaler og væsentlige interne serviceydelser	Revideret årsregnskab vedlægges (hvis udarbejdet – ellers vedlægges ikke-revideret regnskab)
Hvis relevant, beskrives koncernens immaterielle aktiver, herunder en liste over de immaterielle aktiver, geografisk placering heraf, samt interne politikker og aftalegrundlag	Kopi af væsentlige koncerninterne aftaler og kopi af eventuelle aftaler med skattemyndigheder vedlægges
Beskrivelse af den koncerninterne finansiering	Beskrivelse af de kontrollerede transaktioner og de koncernenheder, der er involveret i de kontrollerede transaktioner, samt beløbsmæssig angivelse pr. type af kontrolleret transaktion
Vedlægges af koncernregnskab og eventuelle aftaler indgået med skattemyndigheder	Funktionsanalyse og sammenligningsanalyse samt angivelse af den mest egnede TP-metode, begrundelse for valget af TP-metode samt en liste / beskrivelse af evt. sammenlignelige transaktioner og en begrundelse for, hvorfor den fastsatte pris er armslængde.
	Benchmark-analyser vedlægges, hvis udarbejdet

*Listen kan ikke anses for udtømmende, der henvises i stedet til ordlyden i bekendtgørelsen

4. Det retlige grundlag

4.3 "Regeloverlap" og lovgivningsmæssig sammenhæng



Regeloverlap og lovgivningsmæssig sammenhæng

Man har i lovbenærgningerne til elforsyningslovens § 46 indsat følgende henvisning:

Det forudsættes, at Energitilsynet vil udøve sit skøn inden for rammerne af OECD's Guidelignes for Transfer Pricing og SKA's vejledning » Transfer Pricing – Dokumentationspligten [...] Da regelgrundlaget vedrørende aftalers markeds-mæssighed er ensartede på skatteområdet og energiområdet, vil det i konkrete tilfælde kunne være hensigtsmæssigt med en dialog med skatteforvaltningen i forbindelse med Energitilsynets sagsbehandling.

Herved henviser man til, at regelgrundlaget vedrørende vurderingen af om aftaler er indgået på markedsvilkår, er ensartet på skatteområdet og energiområdet, og at man vil hente inspiration til vurdering af den koncerninterne prissættelse i skatteretten. På baggrund heraf kan der argumenteres for, at dokumentationskrævet efter elforsyningslovens § 46 i vid udstrækning er opfyldt, når kravene til dokumentation efter transfer pricing-bekendtgørelsen er opfyldt.

Illustration nedenfor viser, hvornår elforsyningskoncerner er forpligtet til at udarbejde hvilken type dokumentation.

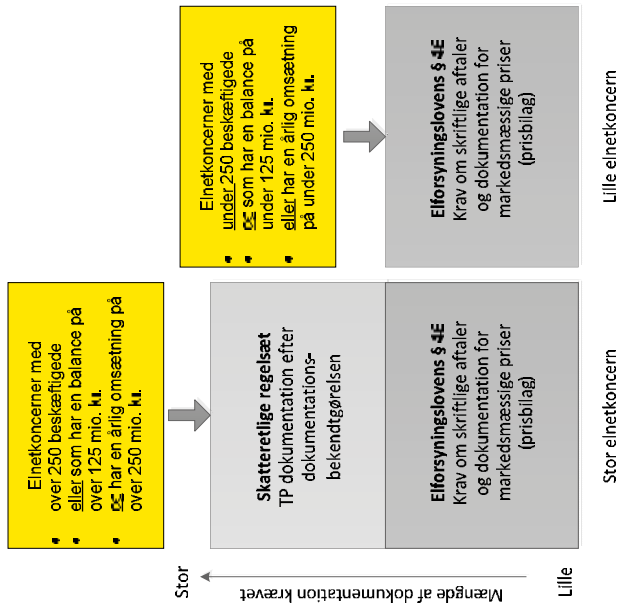

4. Det retlige grundlag

4.3 "Regeloverlap" og lovgivningsmæssig sammenhæng



Regeloverlap og lovgivningsmæssig sammenhæng - fortsat

Henset til at der i lovbestemmelserne til elforsyningslovens § 46, stk. 1 og stk. 2, henvises til, at de selvvangvarelsespligtige kollektive elforsyningsvirksomheder i lovvejen er forpligtet til at udarbejde dokumentation i henhold til skattekontrollovens § 3B, stk. 5, forstås det, at transfer pricing-dokumentation efter skattereglerne kan anvendes til opfyldelse af dokumentationskravet i elforsyningslovens § 46. Under forudsætning af, at Energitisynet som tør nævnt vil anvende OECD's Guidelins for Transfer Pricing og SKAT's vejledning "Transfer Pricing - Dokumentationspligten" til skønsmæssig fastsættelse af den pris, der skal danne grundlag for den økonomiske regulering af virksomheden, hvis en virksomhed ikke lydesigørende dokumenterer, at indgåede aftaler er på markedsvilkår, forstås det ligeledes, at opfyldelse af dokumentationspligten efter skatteretten vil være tilstrækkelig til opfyldelse af elforsyningslovens § 46.

Således vil både selvvangvarelsespligtige og ikke-selvvangvarelsespligtige ved udarbejdelse af dokumentation i overensstemmelse med skattekontrollovens § 3B, stk. 5, kunne opfylde dokumentationskravet i elforsyningslovens § 46.

Det skal dog understreges, at der ikke af elforsyningslovens § 46 fremgår et reelt indholdsmæssigt krav. Der henvises dog som tidligere nævnt i forarbejderne til et prisbilag (se eksempel på prisbilag på side 25) til koncernens aftaler, som skal indeholde en konkræt beskrivelse af den valgte metode for sikring af, at vilkåret og prisfastsættelse er på markedsvilkår. På dette grundlag vil koncerner, der ikke er omfattet af det skatteretlige regelsæt, ikke være forpligtet til at udarbejde en dokumentation af samme omfang, men blot fornævnte prisbilag. Man vil dog fortsat med fordel kunne hente inspiration i forhold til anvendte metoder og principper i forbindelse med udarbejdelsen af bilaget og dokumentationen, for at de koncerninterne priser og vilkår er fastsat på markedsvilkår.

Eftersom det førnævnte prisbilag skal foreligge på samme tidspunkt som indgåelsen af aftalen, kan der opstå en tidsmæssig forskydnings i forhold til dokumentationspligten, da den skatteretlige dokumentation først skal foreligge på selvvangvarelsesrådspunktet, og at man har en 60 dages frist fra SKAT har bedt om at se dokumentation, til at den skal forelægges. Derfor skal virksomheder, der er omfattet af det skatteretlige regelsæt, sikre, at man ved nye transaktions typer på aftalerådspunktet vedlægger et bilag, der opfylder betingelser i elforsyningslovens § 46, da det ikke vil være tilstrækkeligt at henvisne til en efterfølgende udarbejdet transfer pricing-dokumentation.

5. Koncernintern prisfastsættelse

5.1 Armslængdebegrebet, værdikæde og key value drivers

Begrebet "armslængde"

At priser og vilkår skal være på markedsvilkår også kaldet på armslængdevilkår fremgår af elforsyningslovens § 46, hvilket i praksis betyder:

at prisene mellem to koncernforbundne parter skal være aftalt og fastsat til samme pris og under samme vilkår, som det ville være blevet aftalt mellem uafhængige parter.

Dette er grundstenen, når det vurderes til hvilken pris og under hvilke vilkår man handler koncerninternt – herunder bør man stille sig selv spørgsmålet, om man ville have solgt samme vare eller leveret den samme ydelse til den samme pris og under de samme vilkår, hvis man havde solgt varen eller leveret ydelsen til en uafhængig virksomhed?

Praktisk prisfastsættelse

Når man i praksis skal prisfastsætte en koncernintern transaktion og sikre, at denne er råsæt på armslængdevilkår, er det først og fremmest vigtigt at have en overordnet forståelse af koncernens værdikæde og en forståelse af de funktioner, risici og aktiver, som transaktionsparterne henholdsvis påtager sig og ejer i forbindelse med transaktionen.

En forståelse af koncernens værdikæde samt fordelingen af funktioner, risiko og aktiver er med til at skabe et billede af, hvor de værdiskabende elementer i koncernen ligger, og derfor også hvorledes fordelingen af profit (og et evt. tab) skal ske under den enkelte koncerninterne transaktion.

Værdikæde

En værdikæde består af en række funktioner/aktiviteter, der udføres med henblik på at skabe et produkt eller levere en ydelse med den størst mulige kundeværdi.

Ideen med at illustrere en værdikæde i denne sammenhæng er at identificere de funktioner / aktiviteter, der tilfører produktet eller ydelsen mest værdi, når det skal sælges til den eksterne kunde – også refereret til som "key value drivers".

Ex. på illustration af en værdikæde

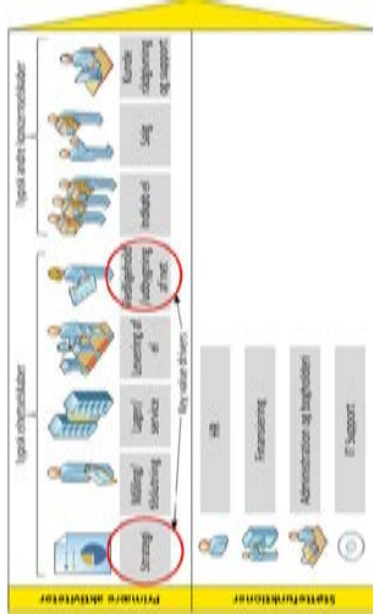

Key value drivers

Key value drivers er som nævnt de funktioner, der bibringer den største værdi til produktet eller ydelsen. Når man i koncernens værdikæde har identificeret sine key value drivers, skal det identificeres hvilke selskaber, der varetager / har ansvaret for disse key value drivers. Varetager man et selskab én eller flere funktioner defineret som key value drivers, vil det som udgangspunkt være et udtryk for, at der skal allokeres mest værdi til dette selskab, når det går godt – omvendt når det går mindre godt, vil det også være dette selskab, der må bære risikoen for tabet. Varetager man blot en støttefunktion, såsom en generel administrativ ydelse, vil man modsat en key value driver som udgangspunkt blot være berettiget til en lavere, men stabil profit for levering af ydelsen.

5. Koncernintern prifsastsættelse

5.2 Funktions- og risikoanalyse



Funktions- og risikoanalyse

Mens værdikædeanalyse hjælper med et mere overordnet billede af værdiskabende elementer i koncernen, har funktions- og risikoanalysen til formål at foretage en lidt mere dybdegående analyse af de enkelte transaktioner/irf. prifsastsættelsesprocessen.

I funktions- og risikoanalysen kortlægges, hvilke funktioner, risici og aktiver den enkelte part henholdsvis udøver, påtager sig og ejer i forbindelse med transaktionen. Funktions- og risikoanalysen foretages for at vurdere, hvor meget værdi den enkelte part bidrager med til produkttydeligheden, og hermed fordelingen af profitten eller et evt. tab.

I forbindelse med prifsastsættelsen og valget af metode for den enkelte transaktion vil det derfor være nødvendigt at starte med at kortlægge de funktioner, risici og eventuelt aktiver, hver enkelt part besidder i forbindelse med en transaktion.

Funktionsanalysen er en beskrivelse af arbejdsgangene i forbindelse med transaktionen og skal give et overblik over, hvem der varetager hvilke opgaver i processen. Analysen bør i praksis indeholde en redegørelse for de relevante hovedaktiviteter, der udføres hos den køvende og den sælgende virksomhed i forhold til transaktionstypen. Hvad angår risikoanalysen, skal det vurderes, hvem der påtager sig de væsentlige risici i forbindelse med transaktionen, eksempelvis i forbindelse med kredit- eller produkt risiko. Hvis relevant, skal det ligeledes fastlægges, hvem der ejer hvilke aktiver, eksempelvis produktionsanlæg, immaterielle aktiver m.v. Des flere funktioner, risici og aktiver man har, des større spredning/varians i profitten bør der som udgangspunkt også være – modsat bør færre funktioner, risici og aktiver medføre en mere stabil indtjening.

Hvilke elementer der vil være relevante at se på, vil variere med transaktionstypen, og det vil derfor være forskelligt fra transaktion til transaktion, hvilke funktioner, risici og aktiver, der skal fordeles. Grundlæggende er det dog ikke nok alene at se på produktet/serviceen – men også bagvedliggende kontraktvilkår skal indgå i bedømmelsen af transaktionen.

Nedenfor er skitseret en række eksempler på typer af funktioner, risici og aktiver, der kunne være relevante at se på, afhængigt af transaktionstype.

Funktioner

Herom varetager hvilke funktioner i forbindelse med produktion eller levering af en service/ydelse såsom; strategisk planlægning og udvikling, produktion, lager, levering af service/ydelse, markedsføring, salg, administrativ support m.v.?



Risici



Aktiver

Herom ejer, ejendomme, møbler, IP, lager m.v.



5. Koncernintern prifsastsættelse

5.3 Transfer pricing-metoder



Prifsastsættelsesmetoder

OECD anbefaler en række prifsastsættelsesmetoder til i praksis at håndtere prifsastsættelsen af de koncerninterne transaktioner. Disse metoder er en del af OECD's Transfer Pricing Guidelines og er anerkendt af de danske myndigheder – og er ligeledes beskrevet i den danske dokumentationsvejledning. Prifsastsættelsesmetoderne inddelles i henholdsvis de transaktionsbaserede prifsastsættelsesmetoder og de profitbaserede metoder. De transaktionsbaserede er de mest direkte metoder, mens de profitbaserede metoder er kendetegnet ved at være mere indirekte. Armstængelpriserne kan herfor opgøres med højere grad af sammenlignelighed/sikkerhed ved anvendelse af de direkte metoder.

I henhold til OECD's Transfer Pricing Guidelines skal det for hver transaktion vurderes, hvilken metode der er mest velegnet, og som udgangspunkt er der ingen metoder, der har forrang.

I de kommende afsnit beskrives de enkelte prifsastsættelsesmetoder - herunder for hvilke transaktioner disse normalt anvendes. Herudover kan henvises til SKAT's Juridiske vejledning afsnit C.D.11.

Prifsastsættelsesmetoderne kan som beskrevet overordnet opdeles i to kategorier:

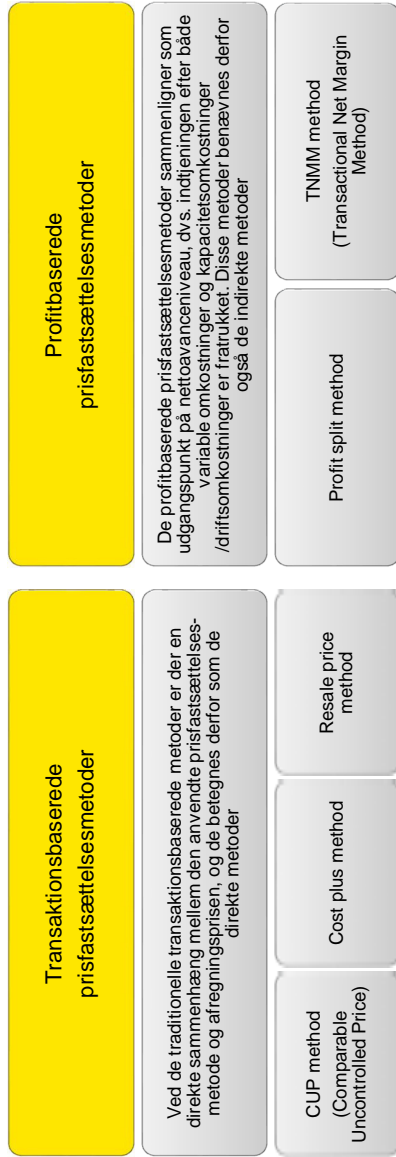

5. Koncernintern prifsafstsættelse

5.3 Transaktionsbaserede metoder – CUP-metoden



CUP-metoden

CUP-metoden (den fri markedsprismetode) går i sin enkelthed ud på, at man sammenholder en sammenlignelig ikke-kontrolleret transaktion med den koncerninterne transaktion. Det væsentlige i CUP-metoden er, at man kan dokumentere, at den uafhængige transaktion er sammenlignelig med den koncerninterne transaktion.

Man taler om to variationer af CUP-metoden, en intern og en ekstern CUP. Ved den interne CUP er der tale om, at man i virksomheden har købt/salg til en ekstern virksomhed af den samme vare/ydelse, der handles med internt. Ved den eksterne CUP har virksomheden ikke selv salg til en ekstern, men man har dokumentation for priser, der vedrører sammenlignelige køb eller salg mellem to eksterne virksomheder.

CUP-metoden er den mest direkte metode og er anvendelig i de situationer, hvor der kan findes en tilstrækkeligt sammenlignelig transaktion. Med en tilstrækkelig sammenlignelig situation menes, at en transaktion så vidt muligt skal være sammenlignelig på alle parametre. Dette kan dog i praksis være meget svært at oplyde, hvorfor det også er muligt at justere for mindre forskelle, hvis dette kan gøres pålideligt.

CUP-metoden er god både ved overdragelse af varer, ydelser og immaterielle aktiver. Det, der begrænser anvendeligheden af CUP-metoden, er, at det ofte er vanskeligt at finde sammenlignelige transaktioner. Der hvor muligheden vil være størst for at finde en intern eller en ekstern CUP, er ved handel med standardvarer og ydelser, hvor produkttegningerne ikke afviger væsentligt.

Transaktion X:

Nettoomsætning	100	←	CUP
- Produktionsomkostninger	80		
= Bruttoavance	20		
- Salg og administration	15		
= Nettoavance	5		

*Figuren ovenfor og figurene på de efterfølgende sider skitserer på hvilket regnskabsmæssigt niveau den relevante transfer pricing metode sammenligner i den funktionsbaserede resultatopgørelse.

Ovenstående viser således, at man sammenligner priser ved anvendelse af CUP-metoden på nettoomsætningsniveau – dvs. en direkte sammenligning på den faktiske vares pris.

5. Koncernintern prisfastsættelse

5.3 Transaktionsbaserede metoder – Cost plus-metoden



Cost plus-metoden

Cost plus-metoden er en omkostningsbaseret metode, der bygger på de omkostninger over bruttoavanceniveau, der kan knyttes til varen/ytelsen i den koncerninterne transaktion. Princippet er, at omkostningerne tillægges en mark-up, der skal udtrykke avancen ved salget af varen/ytelsen. Denne mark-up bestemmes ud fra hvilken avance, der ville være accepteret mellem uafhængige parter ved en sammenlignelig transaktion. Det er i denne forbindelse vigtigt at kunne underbygge, at niveauet for den avance, man har fastsat, er på markedsvilkår.

Hvis man anvender cost plus-metoden, som beskrevet ovenfor, hvor det kun er omkostninger over bruttoavanceniveau (direkte omkostninger), der tillægges en mark-up, er det væsentligt at påpege, at denne mark-up skal være stor nok til også at dække de indirekte omkostninger, der ligger under bruttoavanceniveau plus sikre en passende avance til det sælgende selskab. I praksis vil man derfor ofte inddrage både de direkte og indirekte omkostninger i den omkostningsbase, der tillægges en mark-up. På denne måde sikres det, at man opnår en passende fortløbenhed i forbindelse med transaktionerne. I de efterfølgende afsnit er der derfor lagt op til, at man ved anvendelse af cost plus-metoden medtager både direkte og indirekte omkostninger i sin cost base.

Cost plus-metoden er anvendelig både ved fastsættelse af pris på varer og ydelser men retter sig mest mod transaktioner, hvor der ikke bidrages med særligt værdiskabende aktiviteter eller væsentlige immaterielle aktiver. Altsåen til dette er, at det som udgangspunkt ikke vil være muligt at finde sammenlignelige uafhængige transaktioner, der bidrager med tilsvarende immaterielle aktiver.

Det vil være fordelagtigt at anvende cost plus-metoden, hvis der er tale om stabile afsætningsforhold, og hvor der på salgsiden er en begrænset markedsrisiko. Metoden kan med fordel anvendes, hvor der ikke findes en CUP, og hvor der f.eks. er tale om koncerninterne transaktioner, der vedrører halvfabrikata, hvor der er indgået integrerede produktionsaftaler eller langfristede købs- og salgsaftaler, hvor der produceres efter specialordre, eller hvor der er tale om levering af serviceydelser.

Det skal pointeres, at det i praksis kan være vanskeligt at finde sammenligningsdata til cost plus-metoden, da mængden af viden omkring relevante bruttoregninger kan være begrænset. Skulle dette være tilfældet, kan alternativt være i stedet at anvende en TNM-metode, der måler på bundlinjen i stedet for bruttoniveau, hvilket lettere kan testes.

Transaktion X:	
Nettoomsætning	100
- Produktionsomkostninger	80
= Bruttoavance	20
- Salg og administration	15
= Nettoavance	5

← Cost Plus

5. Koncernintern prifsafstættelse



5.3 Transaktionsbaserede metoder – Resale price-metoden

Resale price-metoden

Resale price-metoden (RPM), eller oversat til dansk "videresalgsprismetoden", er baseret på virksomhedens bruttoavance ved videresalg af virksomhedens varer/ydelser. Der lægges udgangspunkt i videresalgsprisen på en koncernintern vare, der ligeledes sælges til en ekstern part, og fratrækkes den bruttoavance, der går til at dække virksomhedens kapacitets- og salgsomkostninger, samt en profit. Den pris der fremkommer, efter bruttoavancen er fratrukket, anses for at være den pris, man kan betegne som markedsprisen mellem de koncerninterne virksomheder.

Resale price-metoden er bedst anvendelig ved salgs- eller distributionsvirksomheder, der opererer med køb eller videresalg af varer, hvor der ikke sker en væsentlig forarbejdning af varerne eller bidrages med værdifulde immaterielle aktiver. Kravene til sammenlignelighed er ikke lige så store som ved CUP-metoden, men det kræver dog stadig, at man kan finde sammenlignelig data på bruttoniveau, hvor der ikke er væsentlige forskelle fra den koncerninterne behandling.

Transaktion X:

Nettoomsætning	100	
- Produktionsomkostninger	80	
= Bruttoavance	20	← RPM
- Salg og administration	15	
= Nettoavance	5	

5. Koncernintern prisfastsættelse

5.3 Profitbaserede metoder – Profit split-metoden



Profit split-metoden

Profit split-metoden, eller på dansk også betegnet "avancfordelingsmetoden", beror på en fastlæggelse af, hvad den enkelte koncerninterne virksomhed bidrager med til den samlede nettoavance ved salget af varen/ydelsen til en ekstern part. Ved fordelingen af, hvad parterne bidrager med, vil man typisk tage udgangspunkt i en funktions- og risikoanalyse, og ligeledes, hvis muligt, anvende eksterne markedsdata til at fastlægge, hvor stor en andel af avancen, den enkelte virksomhed er berettiget til.

Profit split-metoden vil typisk være anvendelig, hvor de koncerninterne virksomheders bidrag til transaktionerne vil være meget integrerede, og hvor det er vanskeligt at adskille den enkelte parts bidrag til værdiskabelsen for Kunden. Ligeledes vil metoden være velegnet, hvis begge involverede parter tilfører produktet unikke og værdifulde bidrag eller værdifulde immaterielle aktiver.

I begge tilfælde vil det være svært at finde sammenlignelige transaktioner, og derfor beror fordelingen af overskuddet typisk på en funktions- og risikoanalyse, der skal fastlægge den enkelte parts bidrag til værdiskabelsen.

Selskab X + Selskab Y:	
Nettoomsætning	100
- Produktionsomkostninger	80
= Bruttoavance	20
- Salg og administration	15
= Nettoavance	5

← Profit Split

5. Koncernintern prisfastsættelse

5.3 Profitbaserede metoder – TNMM-metoden



TNMM-metoden

TNMM er en forkortelse af Transactional Net Margin Method og er en metode, der tager udgangspunkt i virksomhedens nettoavance for den kontrollerede transaktion set i forhold til et relevant nøgletal. Ofte vil man se på nettoavancen i forhold til:

- Nettoavance/omsætning
- Nettoavance/omkostninger
- Nettoavance/anvendte aktiver

Er udgangspunktet nettoavancen målt som andel af omsætningen, sammenlignes dette niveau med nettoavanceniveauet for en uafhængig ekstern sammenlignelig transaktion. Dette vil typisk foregå ved, at der foretages en benchmark/databaseanalyse baseret på virksomheder, der tilhæmlelsesvis opererer inden for samme branche og med tilhæmlelsesvis de samme funktioner, risici og aktiver som den koncerninterne virksomhed.

TNMM-metoden er anvendelig både ved prisfastsættelse af varer og ydelser. Metoden anvendes typisk, hvor det ikke er muligt at finde direkte sammenlignelige transaktioner, og beror på at teste nettoavanceniveauet på den mest enkle af de koncernforbundne parter mod nettoavanceniveauet, som en uafhængig virksomhed opnår ved at udføre de samme funktioner og påtage sig de samme risici under tilsvarende omstændigheder, men hvor der ikke er de samme strenge krav til sammenlignelighed af produkttegenskaber, funktioner, risici og aktiver.

Selskab X:	
Nettoomsætning	100
- Produktionsomkostninger	80
= Bruttoavance	20
- Salg og administration	15
= Nettoavance	5 ← TNMM

5. Koncernintern prisfastsættelse

5.4 Eksempler på typisk anvendte metoder



Det typiske valg af metode

Nedenfor er listet en række typiske transaktionstyper for en elnetkoncern og det typiske valg af metode til prisfastsættelsen, og hvorledes prisfastsættelsen kan ske i praksis. Listen skal ses som en inspirationskilde til, hvilke metoder man ofte vil kunne anvende for en given type af transaktioner, men ikke som en facitliste.

Prisfastsættelse i praksis: Når man taler om prisfastsættelse i praksis vil det typisk være den prisfastsættelse, der er beskrevet i aftalen mellem parterne, eksempelvis at prisen for levering af en ingeniørtime følger af en standardprislister på xx-xx kr. pr. time afhængig af ingeniørtype.

Metode til prisfastsættelse: Metode til prisfastsættelse er det metodevalg, der typisk vil fremgå af prislagret og/eller en skatteretlig transfer pricing-dokumentation, når man tester og sandsynliggør, at den koncerninterne prisfastsættelse er markedsrettet. Med udgangspunkt i ovenstående eksempel vedr. ingeniørtimer kan man eksempelvis teste, at prisfastsættelsen er markedsrettet ved hjælp af cost plus-metoden, hvor man sandsynliggør, at de relevante timepriser i standardprislister svarer til dækning af omkostningerne for leveringen af en ingeniørtime plus en passende mark-up.

Eksempler på det typiske valg af metode for transaktioner i en elforsyngskoncern		
Transaktionstype	Metode til prisfastsættelse	Prisfastsættelse i praksis
Ei til dækning af nettab	<ul style="list-style-type: none">• CUP• Cost plus• TNMM• Resale minus	<ul style="list-style-type: none">• Cost plus håndterings-fee• Sammenligning med eksternt pristilbud (CUP)
Administrative serviceydelser ("low value adding services")	<ul style="list-style-type: none">• Cost plus• TNMM• CUP	<ul style="list-style-type: none">• Cost plus• Standard prislister
Ingeniør-, entreprenør- og rådgivningsmæssige ydelser samt energispareydelser m.v. (ikke "low value adding services")	<ul style="list-style-type: none">• CUP• Cost plus• TNMM	<ul style="list-style-type: none">• Sammenligning med eksternt pristilbud (CUP)• Cost plus• Standard prislister• Standard prislister minus xx%
Finansiering	<ul style="list-style-type: none">• Estimeret CUP	<ul style="list-style-type: none">• Eksternt variabel rente + risikotillæg• Samme rente som moderselskabets bank
Sikkerhedsstillelse	<ul style="list-style-type: none">• Estimeret CUP	<ul style="list-style-type: none">• Procentsats af det garanterede beløb• Samme garantiprovision som eksternt bank
Viderefakturering af eksterne omkostninger	<ul style="list-style-type: none">• Cost plus (cost plus 0%)	<ul style="list-style-type: none">• Cost• Cost plus håndterings-fee

5. Praktisk prisfastsættelse

5.5 Prisfastsættelse af "low value adding" services



"Low value adding" services – prisfastsættelseksempel

I en enkeltkoncern vil der generelt være et behov for at få en række administrative servicefunktioner varetaget som f.eks. it-support, bogholderi, økonomi, HR, marketing, kantine o.l.. Fælles for denne type services vil generelt være, at de kan karakteriseres som "low value adding" – et begreb der vil blive gennemgået nærmere på næste side.

Nedenstående beslutningsstræ vil gennemgå de forskellige steps i forbindelse med valg af prisfastsættelsesmetode og praktisk implementering. Beslutningsstræet tager udgangspunkt i levering af it-support, men kunne i princippet ligeledes være en hvilken som helst anden low value adding service.

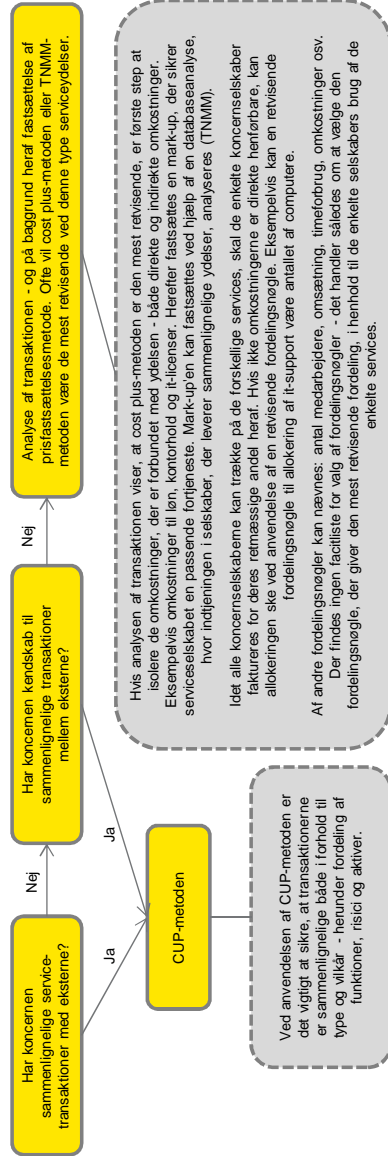

Den anvendte prisfastsættelse vil som beskrevet i beslutningsstræet overfor typisk være en cost plus-metode eller en TNMM-metode (den sidste oftest set, hvor transaktionerne når et vist beløbsmæssigt omfang). Der bør for hver enkelt transaktionstype tages stilling til, hvilken pris og metode, der bør anvendes. Der er imidlertid for low value adding services lavet guidelines fra mere centralt hold, der kan bruges som rettesnor for den mark-up, der tillægges omkostningsbasen (cost plus) for low value adding services, som er beskrevet nærmere på næste side.

5. Praktisk prisfastsættelse

5.5 Prisfastsættelse af "low value adding" services



Generelle anbefalinger vedr. "low value adding" services

I relation til prisfastsættelse af services, der kan karakteriseres som low value adding, har OECD i oktober 2015 udgivet en ny rapport (BEPS Actions 8-10), der indeholder en opdatering af OECD's Transfer Pricing Guidelines i forhold til "low value adding" services*.

Low value adding services defineres herti som:

Services der er af hjælpende karakter, som ikke er en del af koncernens hovedforretning, som ikke kræver eller udvikler immaterielle aktiver, og som ikke er forbundet med betydelige risici.

Typiske eksempler på denne type af services er:

Regnskab og revision, bogføring, HR, it-services, PR-services, juridisk rådgivning, skatterådgivning, generel administration o.l.

I OECD-rapporten* anføres, at disse low value adding services skal tillægges en mark-up for at fastslå armslængdevikår i denne type transaktioner. Det anføres endvidere, at det som udgangspunkt betragtes som et rimeligt niveau, såfremt der tillægges 5% i mark-up på omkostningerne forbundet med denne type af services (både direkte og indirekte). Dog skal omkostninger, der kan kategoriseres som ren gennemfakturering, ikke tillægges mark-up.

Angivelsen af dette niveau i OECD-rapporten vil formentlig betyde, at man særskilt skal være i stand til at begrunde, hvis en serviceydelse, der kan kategoriseres som low value adding, tillægges en mark-up, der væsentligt afviger fra de 5%. Dette kunne eksempelvis dokumenteres ved en særskilt benchmark for de relevante serviceydelser.

* Se OECD's rapport afsnit D.2.4., side 158: http://www.keepeek.com/Digital-AssetManagement/oced/taxaction/aligning-transfer-pricing-outcomes-with-value-creation-actions-8-10-2015-final-reports_9789264241244-en#_V77BMk15IdU#page1

Det er i samme ombæring væsentligt at pointere, at der altid skal tages konkret stilling til, om en transaktionstypen den enkelte koncern kan kvalificeres som en low value adding service. Som eksempel vil it-support, selvom det generelt vil være kvalificeret som en low value adding service, ikke nødvendigvis være det i en virksomhed, der f.eks. kræver en høj grad af it-sikkerhed og support, og hvor it-supporten herved bliver af væsentlig betydning for kerneforretningen og er særligt kompetencekrævende.

Ved nogle typer af ydelser vil det grundlæggende være nemt at definere dem som enten en low value adding eller ikke low value adding service. Selvom der er en forholdsvis klar definition på low value adding service i OECD's guidelines, vil der altid være grænsetilfælde. For at lette afgrænsningen er der derfor på næste side skitseret en række eksempler på serviceydelser i enkeltkoncerner, der generelt ikke kvalificeres som low value adding services.

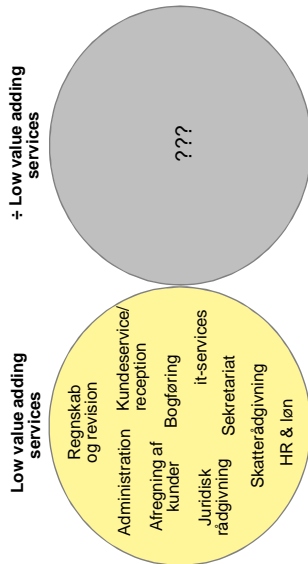

5. Praktisk prisfastsættelse

5.6 Prisfastsættelse af ikke "low value adding" services

Generelle anbefalinger vedr. ikke "low value adding" services

Nedenfor er skitseret en række eksempler på serviceydelser, der kunne leveres mellem selskaber i en enkeltkoncern, og som generelt ikke kan defineres som "low value adding" services. Ved levering af disse serviceydelser vil man ikke kunne referere til OECD's formåvnte cost plus 5% som begrundelse for den koncerninterne prisfastsættelse, og man skal derfor kunne fremlægge særskilt dokumentation for prisfastsættelsen af disse ydelser.

Serviceydelser, der formentlig <u>ikke</u> kan klassificeres som "low value adding"				
Etablering af anlæg:	Drift og vedligehold af anlæg:	Overvågning:	Kundehåndtering	Central ledelse og strategi:
<ul style="list-style-type: none"> Planlægning, koordinering og opfølgning Flytninger og omlægninger Etablering af anlæg Modernisering af anlæg Demontering Garantifertilsyn Nettilslutninger Anlægsdokumentation 	<ul style="list-style-type: none"> Planlægning og koordinering Tilstandsvurdering Planlagt vedligehold Afhjælpende vedligehold Udbedring af fejl og haverier Udkørende beredskab Hjemtagning og håndtering af målerdata Måleransvar Stikledninger Gravetilsyn og ledningssejermøder Logistik og lagenydelser 	<ul style="list-style-type: none"> Driftsledersvar Autorisationsansvar 24-timer netovervågning og support Beregningskoordinering Daglig drift Hændelsesrapportering 	<ul style="list-style-type: none"> Tekniske kundehenvendelser, herunder spændingsklager Måleransvar Kunderelaterede måleropgaver Hjemtagning og håndtering af målerdata Tilslutnings- og installationsgaver Flytning af kabelskabe og kabler Åbne og lukke for forsyning efter eget ønske Etablering af byggestrøm Standardaftaler med elleverandører Fakturering af elleverandører Skift af afregningsgruppe Erløghåndtering 	<ul style="list-style-type: none"> Forretningsudvikling, styring og drift Forretningsmæssig strategi Strategisk asset management Strategisk netudvikling Netplanlægning Strategisk dataansvar og it koordinering og driftsansvar for tværgående forretnings-it Strategisk indkøb Rammestyring af tekniske aktiviteter Support og specifikation af anlægsdokumentation Rettingsovervågning, myndighedskontakt og branchearbejde

Da der ikke foreligger generelle retningslinjer for, hvorledes priser for ikke low value adding services fastsættes, bliver udgangspunktet igen, at der skal foretages en konkret analyse af, hvorledes funktioner, risici og aktiver fordeles sig imellem parterne, og der skal foretages en vurdering af den bedst anvendelige metode. På næste side gennemgås et eksempel på fastsættelse af en ikke low value adding service.

5. Praktisk prisfastsættelse

5.6 Prisfastsættelse af ikke "low value adding" services



Ikke "low value adding" services – prisfastsættelseksempel

I en enkeltkoncern vil der generelt være et behov for at få en række forskellige værdifulde serviceydelser dækket. Et eksempel kunne være entreprenørydelser, såsom opsætning af automatiske målere, etablering af elforsyning i nyudstyking eller lignende. Nedenstående beslutningsstrå vil gennemgå de forskellige steps i forbindelse med valg af prisfastsættelsesmetode og praktisk implementering. Beslutningsstrået tager udgangspunkt i levering af en entreprenørydelse, men kunne i princip tilgældes være mange andre typer af serviceydelser.

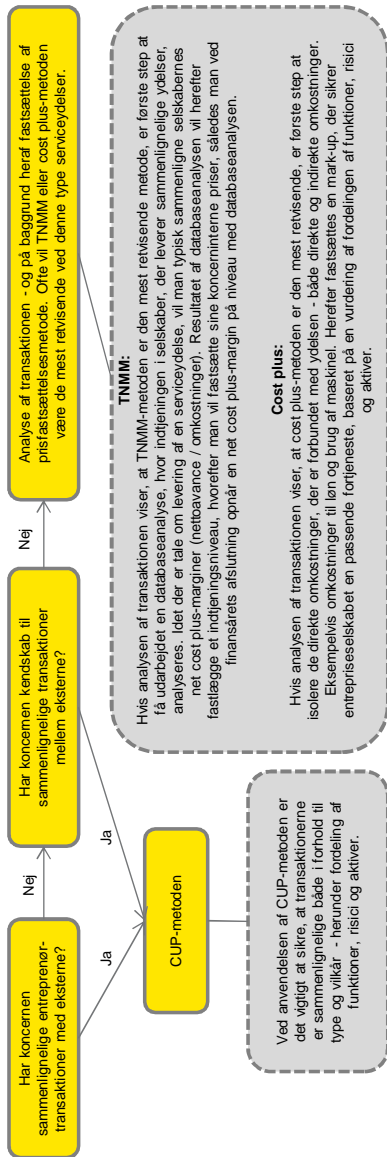

Den anvendte prisfastsættelse vil som beskrevet i beslutningsstrået ovenfor typisk være en cost plus-metode eller en TNMM-metode (den sidste oftest set, hvor transaktionerne når et vist beløbsmæssigt omfang). Da der kan være stor forskel på typen af serviceydelser, der er kategoriseret som ikke low value adding, kan der være stor forskel på, hvilken markeds-mæssig advance serviceleverandøren er berettiget til. I tilfælde hvor det ikke er muligt at anvende CUP-metoden (hvor man har en ekstern sammenlignelig transaktion), må man som tidligere nævnt foretage en konkret analyse af fordelingen af funktioner, risici og aktiver, der relaterer sig til den enkelte transaktion.

5. Praktisk prisfastsættelse



5.7 Omkostningsgrundlag, allokering og viderefakturering

Omkostningsgrundlag

Særligt når man taler om fakturering af transaktioner, hvor cost plus anvendes, er det væsentligt at understrege, at der bør være lige så stor fokus på omkostningsbasen som på den mark-up, der tillægges.

Når det skal defineres hvilke omkostninger, der skal indgå i omkostningsbasen, når man anvender cost-plus-metoden til at teste, er det som udgangspunkt alle de omkostninger, der er direkte eller indirekte henførbare til levering af produktet eller serviceydelsen (dvs. både faste og variable omkostninger). Som eksempel bør ikke kun den direkte løn indgå i cost-basen ved levering af it-support, også andelen af udgifter, der vedrører f.eks. kontorhold, pension, it-udstyr m.v., bør indgå som en del af cost-basen.

Viderefakturering af omkostninger

Omkostninger, hvor det fakturerende selskab ikke selv bidrager med en værdiskabende aktivitet, såsom ren viderefakturering af eksterne omkostninger (eks. eksterne omkostninger til; revisor, rengøring, konsulentbistand, fragt, licenser, forskning m.v.), hvor den eneste aktivitet selskabet foretager sig er den administrative håndtering af faktureringen, bør ikke tillægges en mark-up. I tilfælde af, at denne håndtering når et betydeligt omfang, bør der i stedet faktureres et håndterings-fee, eksempelvis baseret på de faste udgifter og variable udgifter, der kan allokeres til håndteringen tillagt en lav mark-up (hvis dette ikke allerede er en del af et administrations-fee, der faktureres ud).

Eksempelvis vil en central servicefunktion, der sidder og indkøber software-licenser til hele koncernen, blot skulle viderefakturere prisen for den eksternt indkøbte licens uden nogen mark-up, og kun tillægge mark-up'en på de omkostninger, der har til at håndtere indkøbet af licenserne.

Allokeringssøgler

Typisk, når man har en central servicefunktion, der hjælper flere forskellige enheder i koncernen, er det væsentligt at få fordelt ressourcerækket på denne centrale servicefunktion ud på de enkelte enheder. Dette gøres bedst ved, at man fører et direkte timeregnskab, dog kan dette ofte blive administrativt tungt, og derfor kan man i stedet anvende en retvisende allokeringssøgler. Ved valg af allokeringssøgler ser man på de enkelte serviceydelse hver for sig og finder den mest retvisende allokeringssøgler til allokeringen, f.eks. antal ansatte, antal timer brugt, antal maskintimer m.v. Valg af allokeringssøgler bør ske med en grundig overvejelse, da en forkert allokeringssøgler kan belyde, at omkostningerne for serviceydelse bliver allokert forkert til de enkelte enheder. Udbøet at det ikke giver et retvisende billede af enhedernes forbrug af serviceydelse, vil det kunne belyde, at nogle enheder betaler for meget eller for lidt i forhold til de ydelser de rent faktisk modtager. Dette kunne f.eks. være, hvis HR-omkostninger fordeles efter antal kvadratmeter i stedet for antal ansatte. I så fald vil de forretningsenheder med meget lagerplads, produktionsplads, eller blot store kontorer, få allokert en forholdsvis stor del af omkostningerne fra HR til sig – til trods for at tidsforbruget i disse afdelinger ikke er større end i f.eks. salgsafdelingen.

Ved brugen af allokeringssøgler skal det ligeledes overvejes, om en omkostning bør allokere ud til alle koncernenheder. Som eksempel bør markedsføringsafdelingens omkostninger kun allokere ud til de enheder, der rent faktisk har nytte af det markedsføringsmateriale, som afdelingen udbetjeler.

Nedenfor er listet en række eksempler på typisk anvendte allokeringssøgler, ved omkostninger der typisk skal fordeles:

Eksempler på allokeringssøgler										
Omkostning:	HR	IT-support	Økonomi	Bogføring	Lagerhåndtering	Forretningsudvikling	Graveomk.	Husleje		
Allokeringssøgler:	Ansatte	Ansatte/Brugere	Omsætning/aktiver	Antal blag	Varehåndtering/lagerplads	Omsætning/aktiver	Dybde & længde	Kvadratmeter		

6. Prisfastsættelsesbilag

Eksempel: Indkøb af el til dækning af nettab



Prisbilag

Nedenfor er skitseret et eksempel på det tidligere omtalte prisbilag, der skal tjene som dokumentation i forbindelse med kravet om markedsmæssighed i elforsyningslovens § 46. Prisbilaget indeholder en kort beskrivelse af transaktionen, en beskrivelse af den praktiske prisfastsættelse, samt en redegørelse for valg af metode og en test og en argumentation for, at den koncerninterne prisfastsættelse er på armslængdevilkår.

Prisbilag – Indkøb af el til dækning af nettab

Beskrivelse af transaktion

XX Elhandel sørger for indkøb, prissikring, profil m.v. af XX Netelskabs el til brug for nettab.

Praktisk prisfastsættelse

Prisen fastsættes til den til enhver tid gældende time spotpris på elhandelsbørsen. Dertil betaler XX Netelskab profil og balanceomkostninger plus et tillæg på xx øre pr. MWh leveret el til dækning af XX Elhandels omkostninger til administration, sikkerhedsstillelse, handelsafvikling m.v.

Metodevalg

I forbindelse med leveringen af ovenstående serviceydelse er OECD's CUP-metode valgt som metode til test af den koncerninterne prisfastsættelse.

Test & armslængdevurdering

Da XX Elhandel ligeledes sælger og leverer tilsvarende ydelser til eksterne er den interne pris fastsat efter de eksterne principper, hvor et fast tillæg på xx øre pr. MWh leveret el, er fastsat for at dække de omkostninger som XX Elhandel har i forbindelse med håndteringen af elindkøbet plus en mindre mark-up på xx%.

Prisen for ovenstående ydelse er baseret på en konkret analyse af transaktionsparternes og de eksternes funktioner, risici og aktiver i overensstemmelse med fremgangsmåden i Dansk Energis brancheinstruks for transfer pricing. Da det har været muligt at finde et eksternt sammenligningsgrundlag, vurderes det på baggrund af den konkrete analyse, at prisfastsættelsen af den koncerninterne transaktion er i overensstemmelse med hvad, der ville have været aftalt mellem eksterne parter under samme omstændigheder.

Supplerende oplysninger:

Udover udarbejdelsen af selve prisbilaget er det i forbindelse med den interne aftaleindgåelse væsentligt at sikre, at den praktiske prisfastsættelse og vilkår klart fremgår af aftalen, dvs. hvilken pris skal der betales for varenydelsen, eller hvordan beregnes det, hvad der skal betales for varen/ydelsen samt en beskrivelse af de vilkår, der gør sig gældende. Dette vil efterfølgende gøre det lettere at dokumentere prisfastsættelsen i bilaget.

7. Kontrol



Kontrol med overholdelse af instruks – supplerende beretning

Som led i at kontrollere, at elnetselskaber korrekt dokumenterer og sikrer, at den koncerninterne samhandel foregår på markedsvilkår, opfordres alle elnetselskaber til at udarbejde en supplerende beretning omkring elnetselskabets arbejde med prisfastsættelse i forbindelse med den koncerninterne samhandel. Den supplerende beretning indsendes sammen med reguleringsregnskabet, uden dog at være en del af reguleringsregnskabet, og er derfor ikke underlagt kontrol af revisor.

Den supplerende beretning skal som minimum indeholde en beskrivelse af følgende elementer:

Indehold af supplerende beretning
Omfanget af den koncerninterne samhandel i elnetselskabet (gerne fordelt på transaktionstyper)
Selskabets politikker vedr. udarbejdelse af dokumentation og prisbilag
Selskabets arbejde med funktions- og risikoanalysen, herunder selskabets arbejde med fastlæggelse af "low value adding" og "ikke low value adding" services
Hvilke prisfastsættelsesmetoder benytter selskabet ved forskellige typer af transaktioner, og hvad har de væsentligste overvejelser været ved valget
Er der ændret prisfastsættelsesmetode eller principper siden sidste regnskabsår
Øvrige væsentlige forhold

Formålet med den supplerende beretning er, at ledelsen i denne beretning skal vise, at man i koncernen har taget stilling til og arbejdet aktivt med den koncerninterne prisfastsættelse, og at man følger de retningslinjer, der er udstukket i nærværende instruks, som et led i at leve op til kravene i elforsyningslovens § 46.



God selskabsledelse i forbrugerejede forsyningskoncerner

Brancherapport for regnskabsåret 2018

Maj 2019

 **DANSK
ENERGI**

Læs mere på
danskeenergi.dk

DESIGN: ESSENSEN · FOTO: UNSPLASH · TRYK: LITOTRYK · UDKOMMET: MAJ 2019

Indhold

5	Forord
6	God selskabsledelse er noget, vi gør sammen
8	Rapportering er reglen
9	Værd at vide om anbefalinger og besvarelser
10	Samlet afrapportering
12	Eksempler fra selskaberne
13	Aktivt ejerskab
13	Anbefaling 1
14	Anbefaling 2
16	Kommunikation med interessenter
16	Anbefaling 3
18	Bestyrelsens opgaver og ansvar med at sikre værdiskabelse
18	Anbefaling 4
20	Anbefaling 5
21	Bestyrelsens sammensætning
21	Anbefaling 6
22	Anbefaling 7
23	Anbefaling 8
24	Anbefaling 9
26	Bestyrelseskompetencer
26	Anbefaling 10
28	Anbefaling 11
31	Øvrige ledelsesforhold
31	Anbefaling 12
32	Anbefaling 13
34	Anbefaling 14
35	Anbefaling 15
36	EjerForbrugerforum
37	Dansk Energis kurser i god selskabsledelse



Forord

Hvis nogle i foråret 2017 havde sagt, at vi om kun to år ville have en klar og fælles referenceramme omkring god selskabsledelse i forbrugerejede forsyningskoncerner og hver især have indarbejdet nye processer og systematikker i vores bestyrelser, ville vi næppe have troet, at det var muligt.

Men nu står vi her med de første oversigter fra 19 selskaber, der hver især har taget grundige diskussioner om, hvordan værdiskabelsen i deres aktiviteter skal måles, hvilke kompetencer der aktuelt er i bestyrelsen, og hvilke der ideelt set bør være.

'Dette er ikke afslutningen. Det er ikke engang begyndelsen på afslutningen. Men det er måske afslutningen på begyndelsen'. Sådan sagde Winston Churchill i 1942, da briterne drev tyskerne ud af Egypten, hvilket markerede et vendepunkt i krigen.

Arbejdet med god selskabsledelse er heller ikke just færdigt; vel nærmest kun lige begyndt. Ligesom med børsnoterede selskaber, fonde med flere, der har været i gang længere end os, er det en gradvis bevægelse hen imod en fælles standard med respekt for forskellighed og for, hvornår enkelte selskaber er klar til forandring.

Men nu har vi et fælles fundament at bygge på, og vigtigst af alt finder diskussioner om alle 15 anbefalinger nu sted i bestyrelseslokaler overalt i landet. Også om svære emner, der udfordrer stærke traditioner i vores sektor.

Spørgsmål om supplerende eksterne bestyrelseskompetencer, kriterier for værdiskabelse, whistleblowerordninger og meget mere er kommet på agendaen i bestyrelserne. Og de er kommet for at blive.

Arbejdet med de nye anbefalinger har allerede bidraget til at udvikle ledelsen af de forbrugerejede forsyningskoncerner, og vi er overbevist om, at vi om få år ikke kunne forestille os at være foruden.

I denne rapport kan du se, hvor mange selskaber der følger de enkelte anbefalinger og se en række eksempler inden for hver anbefaling.

God læselyst!

Søren Thorsager, Eva Ryberg og Jens Stenbæk
Formandskab for Dansk Energis EjerForbrugerforum

God selskabsledelse er noget, vi gør sammen

I november 2017 udkom *Anbefalinger for god selskabsledelse i forbrugerejede forsyningskoncerner*, og medlemmerne af energisektorens folkelige og tværgående ledelsesorgan, EjerForbrugerforum, gav hinanden hånd på at tage dem til sig.

Hver for sig og sammen har selskaberne sidenhen arbejdet med at implementere indholdet i deres ledelsespraksis.

Der er blevet arbejdet på tre niveauer med anbefalingerne for god selskabsledelse i forbrugerejede forsyningskoncerner:

- I det enkelte selskab
- I tværgående fora
- I foreningen Dansk Energi

Sådan har vi arbejdet med god selskabsledelse

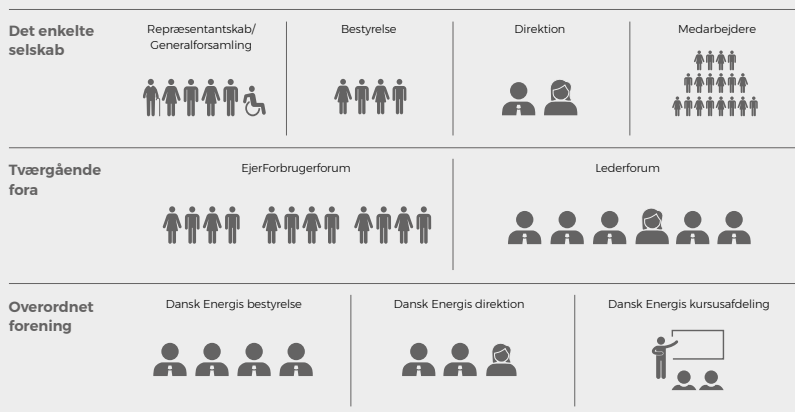

I **det enkelte selskab** er det først og fremmest bestyrelsen og direktionen, der har arbejdet med god selskabsledelse. Bestyrelserne er de formelle ejere af anbefalingerne. Det er dem, der skal styrke anbefalingernes udbredelse og implementere dem i deres egen og den daglige ledelsespraksis. Det er bestyrelserne, der skal sætte den strategiske retning og kontrollere, at forholdene er, som de skal være. En del selskaber har også arbejdet eksplicit med god selskabsledelse i deres repræsentantskaber og på generalforsamlinger.

I **tværgående fora** har fokus i høj grad været på god selskabsledelse. I det folkelige organ EjerForbrugerforum, der rummer formandskaberne fra de enkelte selskaber, har man siden 2017 udelukkende haft fokus på god selskabsledelse. Først udviklede man anbefalingerne, og siden har man fokuseret på, hvordan de skal implementeres og bruges i hverdagen. Sæsontemaet i 2018-19 har således været aktivt ejerskab, der er et af temaerne under god selskabsledelse. Det har bl.a. drejet sig om selskabernes demokratiske fundament, om værdiskabelse og incitamenter for involvering.

I Lederforum, som er en selvstændig forening for ledere på alle niveauer i danske energiselskaber, har man

også overordnet arbejdet med temaet god selskabsledelse. Her har det bl.a. handlet om god selskabsledelse i koncernernes forskellige forretningsområder og om at skabe et fælles sprog om god selskabsledelse.

Dansk Energis bestyrelse har haft god selskabsledelse som et gennemgående tema på sine bestyrelsesmøder, og foreningen har selv afreporteret på *Anbefalinger for god selskabsledelse i forbrugerejede forsyningskoncerner*.

Dansk Energi har desuden oprettet en særlig funktion, der udelukkende arbejder med god selskabsledelse, og som går på to ben: Det ene har til formål at monitorere selskabernes praksis; det andet at styrke ledelsespraksis – og særligt bestyrelsernes mandat og kompetencer – fx via målrettede kurser i god selskabsledelse.

Endelig har Dansk Energis direktion også løbende siden 2017 været optaget af at facilitere processer omkring god selskabsledelse i forhold til medlemsorganisationerne. Det er sket i dialog med interne såvel som eksterne interessenter, og direktionen har løbende rådført sig med eksperter.

” Ambitionsniveauet i Dansk Energis anbefalinger for god selskabsledelse var højt, og det kan jeg kun være tilfreds med – for nu hvor rapporteringerne er samlet, kan man se, at det har båret frugt. Når barren sættes højt, kan man risikere, at folk opgiver ævred, men det har ikke været tilfældet. Selskaberne har med denne første rapportering taget et stort første skridt, og jeg glæder mig til at se udviklingen over tid.

Marianne Philip, ekspert inden for god selskabsledelse, partner i Kromann Reumert og formand for Komitéen for god Fondsledelse siden 2014.



Rapportering er reglen

Dansk Energis medlemmer omfatter mange forskellige virksomheder, der tilsammen udgør en vifte af selskabsformer, lige fra et børsnoteret aktieselskab over kommunale selskaber til fonde, selvejende institutioner og andelselskaber.

Blandt medlemmerne er der desuden nogle, som er en del af nationale eller internationale koncerner, hvor den aktivitet, der berettiger til medlemskab af Dansk Energi, kun udgør en mindre del af den samlede concerns omsætning¹.

Dansk Energis anbefalinger for god selskabsledelse i forbrugerejede forsyningskoncerner retter sig særligt mod

de forbrugerejede (og forbrugerstyrede) forsyningskoncerner. Det er derfor også fortrinsvis disse selskaber, der har rapporteret iht. anbefalingerne.

Mange af de øvrige medlemmer arbejder aktivt med god selskabsledelse og rapporterer på de anbefalinger eller kodeks, der retter sig særligt mod deres selskabsformer. Eksempelvis rapporterer Ørsted på anbefalingerne for børsnoterede selskaber, mens Fonden Langelands Elforsyning, nef Fonden og SEF A/S rapporterer i henhold til anbefalinger for fonde. Endelig rapporterer flertallet af de kommunale selskaber i henhold til DANVA's kodeks for god selskabsledelse.

Disse 19 koncerner har afreporteret på Dansk Energis anbefalinger for god selskabsledelse

Aura Energi a.m.b.a.	Grindsted El - og Varmeværk A.m.b.a (GEV)	RAH A.m.b.a
Bornholms Energi & Forsyning Holding A/S	Energi Ikast A.m.b.a	SE a.m.b.a.
Energi Fyn a.m.b.a	Jysk Energi A.m.b.a.	SEAS-NVE A.m.b.A.
Hurup Elværk A.m.b.a	MES A.m.b.a.	Struer Energi
Eniig a.m.b.a.	Nord Energi A.m.b.a	Tarm Elværk A.m.b.a
EWII a/s	NRGi a.m.b.a	Thy-Mors Energi A.M.B.A.
		Verdo A/S

De 17 forbrugerejede og forbrugerstyrede selskaber, som har rapporteret på anbefalingerne, repræsenterer i alt 2,1 millioner ejere/netkunder. Derudover har to kommunale selskaber rapporteret. De forbrugerejede og forbrugerstyrede selskaber, der i år ikke har rapporteret, repræsenterer cirka 15.000 ejere/netkunder.

Der er i alt knap 3,4 millioner danske netkunder, og de forbrugerejede og forbrugerstyrede selskaber forsyner omkring 65 procent af dem.

¹ Læs mere om energisektorens særlige organisering og selskabsformer i *Anbefalinger for god selskabsledelse i forbrugerejede forsyningskoncerner*.

Værd at vide om anbefalinger og besvarelser

Vi har samlet besvarelserne fra de 19 selskaber i tabellen side 11. Bemærk, at anbefalinger for god selskabsledelse følger princippet om 'følg eller forklar'. Det betyder, at det er acceptabelt at undlade at følge en anbefaling. I stedet skal bestyrelsen forklare:

1. Hvorfor man har valgt ikke at følge anbefalingen, og
2. Hvordan man i stedet har valgt at indrette sig.

Det vil sige, at i det omfang man som bestyrelse forklarer, hvorfor man ikke følger en given anbefaling, og afvigelsen derved er begrundet, overholder man anbefalingen. På engelsk bruger man udtrykket 'to comply'.

Der kan være mange grunde til, at man som selskab ikke følger en given anbefaling. Her følger et par eksempler, som dog ikke er udtømmende.

- Hvis man som selskab ikke har et repræsentantskab, men en årlig generalforsamling, kan en anbefaling om, at bestyrelsen har en løbende dialog med repræsentantskabet, ikke opfyldes.

- Hvis man er en koncern, der ikke har et distributions-selskab, men kun kommercielle selskaber, kan man ikke opfylde anbefalingen om, at bestyrelsen skal føre kontrol med funktionel adskillelse.
- Hvis man som bestyrelse har arbejdet med en politik for værdiskabelse, der indebærer, at der foretages vedtægtsændringer, men at disse ikke er stemt igennem af repræsentantskabet endnu, kan man ikke følge anbefalingen om bestyrelsens opgave og ansvar med at definere en transparent politik for værdiskabelse.
- Hvis man som selskab har indført vedtægtsændringer, der sikrer, at bestyrelsen fremover overvejende skal bestå af uafhængige medlemmer, men at valget til bestyrelsen endnu ikke har fundet sted, kan anbefalingen herom ikke følges.
- Hvis man er et kommunalt ejet selskab, er der visse anbefalinger, der ikke er relevante, fx anbefalingen om mål for involvering af ejere.

Årsagerne til, at nogle selskaber ikke eller kun delvist følger visse anbefalinger kan således være mange. Disse forklaringer kan findes i selskabernes egne rapporteringer på deres respektive hjemmesider.

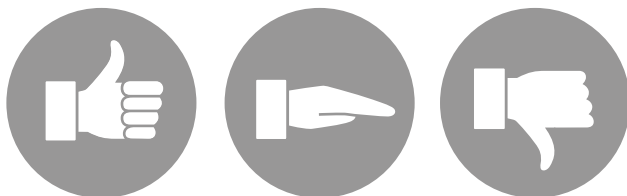

Samlet afrapportering

Hovedkonklusioner

- Det generelle billede er, at flertallet af selskaber allerede nu følger anbefalingerne. Der er desuden en del anbefalinger, som selskaberne samlet set 'følger delvist' og igen lidt færre, som de 'ikke følger'.
- Der er to anbefalinger, som alle selskaber følger. Det drejer sig om Anbefaling 4 om tilrettelæggelsen af bestyrelsesarbejdet og Anbefaling 14 om at understøtte bestyrelsens dialog og informationsudveksling med revisor.
- De anbefalinger, som flest selskaber har angivet, at de 'ikke følger' er Anbefaling 9 om eksterne bestyrelsesmedlemmer og Anbefaling 15 om etablering af en whistleblower-ordning.
- Det er bemærkelsesværdigt, at så mange følger Anbefaling 12 om at udforme en klar og overskuelig vederlagspolitik. Det er en anbefaling, der har offentlighedens bevågenhed, og det er positivt, at det store flertal trækker i retning af transparens og åbenhed.
- Det samme gælder Anbefaling 13 om at have tydelige retningslinjer for sponsorater. Sponsorater er en tydelig offentlig markør, da sponsorater kan ses og mærkes. Derfor er det positivt, at normen nu er, at i bestyrelserne tager aktivt stilling til, hvem og hvad der kan sponsoreres i henhold til en række præformulerede kriterier.
- Det er positivt og vigtigt, at Anbefaling 5 om kontrol af koncernens politik for og arbejde med transparent funktionel adskillelse følges. De to selskaber, der 'følger delvist' har enten under 100.000 andelshavere, eller er ikke majoritets ejere af monopol-forretningen.
- Anbefalingerne 6-11 vedr. bestyrelsens sammensætning og bestyrelseskompetencer har samlet set flere angivelser i 'følger delvist' og 'følger ikke' end de øvrige anbefalinger. At så relativt mange selskaber angiver 'følger delvist' eller 'følger ikke' skal ses i lyset af, at kompetencetænkning opleves som helt ny disciplin for mange bestyrelser i forbrugerejede forsyningskoncerner.
- Rekruttering og selvsupplering i bestyrelserne ud i et kompetenceperspektiv kræver tilvænnning. Hidtil har en plads i repræsentantskabet oftest givet en formel adgang til at stille op til bestyrelsen, men med anbefalingerne er det et krav, at selskaberne forholder sig bevidst til kompetencesammensætningen. Det må forventes, at der i de kommende år vil ske en videre udvikling af, hvordan selskaberne håndterer spørgsmålet om kompetencer i bestyrelserne i forhold til opstilling, anbefaling og valg af kandidater til bestyrelsen.

Anbefaling

FØLGER FØLGER FØLGER
DELVIST IKKE



Anbefaling	FØLGER	FØLGER DELVIST	FØLGER IKKE
Anbefaling 1			
Opstil mål for involvering af koncernens ejere og gør det så nemt som muligt at udøve aktivt ejerskab og kontrol med bestyrelsen	14	5	-
Anbefaling 2			
Definér en transparent politik for værdiskabelse – og brug den til løbende opfølgning	12	7	-
Anbefaling 3			
Oprethold en åben, løbende dialog mellem koncern og interessenter	14	5	-
Anbefaling 4			
Tilrettelæg bestyrelsesarbejdet sådan, at bestyrelsen løbende sætter og evaluerer den strategiske retning for koncernen	19	-	-
Anbefaling 5			
Før kontrol med koncernens politik for og arbejde med transparent funktionel adskillelse af monopol- og kommercielle aktiviteter	17	2	-
Anbefaling 6			
Sæt rammer for bestyrelsens størrelse og organisering med blik for, at bestyrelsesarbejdet skal kunne foregå effektivt, dynamisk og strategisk	14	5	-
Anbefaling 7			
Lav årligt en redegørelse for de nødvendige kompetencer og den optimale sammensætning af bestyrelsen	8	8	3
Anbefaling 8			
Prioritér kriteriet om uafhængighed af særinteresser i redegørelsen for de nødvendige kompetencer og den optimale sammensætning af bestyrelsen	9	7	3
Anbefaling 9			
Muliggør, at der kan vælges eller udpeges bestyrelsesmedlemmer ud fra en særlig kompetencemæssig betragtning	8	4	7
Anbefaling 10			
Beskriv de enkelte bestyrelsesmedlemmers kompetencer i relation til koncernens drift og udvikling – og evaluér løbende	8	7	4
Anbefaling 11			
Deltag løbende i uddannelsesforløb med fokus på såvel god selskabsledelse som branchens og markedets specifikke dynamik og udvikling	12	6	1
Anbefaling 12			
Udform en klar og overskuelig vederlagspolitik og offentliggør det samlede vederlag, som hvert enkelt medlem af bestyrelsen og direktionen modtager	12	6	1
Anbefaling 13			
Lav tydelige retningslinjer for sponsorater, der er begrænset til målrettede, specifikke segmenter eller situationer	18	-	1
Anbefaling 14			
Understøt en nødvendig dialog og informationsudveksling med koncernens revisor	19	-	-
Anbefaling 15			
Etablér en whistleblower-ordning	6	6	7

Eksempler fra selskaberne

På de næste sider, kan du se, hvordan anbefalingerne konkret er blevet implementeret i selskabernes ledelsespraksis. Selvom god selskabsledelse for en stor dels vedkommende ikke er en ny ting, har arbejdet fået fornyet vægt og langt større systematik med de nye branchespecifikke anbefalinger.

Eksemplerne sætter billeder på, hvad en anbefaling kan betyde i praksis, når man arbejder seriøst med den. Der er ikke noget entydigt svar på korrekt 'compliance' inden for god selskabsledelse, men eksemplerne giver et øjebliksbillede af, hvad status i sektoren er og kan være en inspiration i det fortsatte arbejde.

Aktivt ejerskab

ANBEFALING 1

Opstil mål for involvering af ejere, og gør det så nemt som muligt at udøve aktivt ejerskab og kontrol med bestyrelsen

FØLGER	FØLGER DELVIST	FØLGER IKKE
14	5	-

Kampvalg skal være normen

På Fyn har man godt fat i ejerne. **Energi Fyn** med omkring 200.000 andelshavere har sat sig et mål om kampvalg i alle sine fem valgdistrikter, og netop det forhold er vigtigt for bestyrelsesformand Søren Thorsager.

- Det er vigtigt i en forbrugerejet virksomhed, at der er valg i alle valgområder. Det er også forudsætningen for at få resten af andelshaverne til at engagere sig i valgene og stemme på den kandidat, de mener bedst repræsenterer deres mening om, hvordan vi skal drive Energi Fyn, siger han.

Digitalt valg og stemmeprocent på 15

For første gang nogensinde gennemførte **Eniig** i foråret 2019 et elektronisk valg til repræsentantskabet. Ambitionen var at sikre åbenhed og demokrati ved at gøre det så nemt som muligt for ejerne at stemme, og målet om en stemmeprocent på 15 blev akkurat indfriet.

- Vi var spændte på, hvordan det ville blive modtaget. Især blandt den lidt mindre digitale del af vores andelshavere. Det er gået godt, og vi har været godt forberedt med en supportfunktion, der har stået klar til at hjælpe, fortæller sekretariatschef Bent Kristensen.

ANBEFALING 2

Definér en transparent politik for værdiskabelse - og brug den til løbende opfølgning

FØLGER	FØLGER DELVIST	FØLGER IKKE
12	7	-

Flertallet af selskaber har i 2018 taget fat på at udforme en egentlig politik for værdiskabelse. Det høster ros fra Søren Bjerre-Nielsen, der fungerede som ekspert og sparringspartner under udarbejdelsen af anbefalingerne.



” Sektorens værdiskabelse og det, at bestyrelserne i selskaberne i stigende grad er optagede af, hvad det er for en størrelse, har for mig at se været anbefalingernes største gevinst. At sætte ord og tal på den værdi sektoren bidrager med, er en rigtig vigtig brik i at have en transparent og anerkendt platform. I forbrugerejede koncerner med selskaber, der har en række forskellige bundlinjer at vægte, er det ikke en nem opgave at sætte søm i politikken for værdiskabelse – men så meget desto vigtigere er det at tage drøftelserne i bestyrelsen om det.

Søren Bjerre-Nielsen, tidligere finansdirektør i Danisco, formand for regeringens Elreguleringsudvalg fra 2012-2014, og bl.a. tidligere formand for Nationalbanken, nu adjungeret professor på CBS.

Politik for værdiskabelse - hvad er det?

En politik for værdiskabelse er andet og mere end en udvidet formålsparagraf. Det er heller ikke blot en afart af en koncernstrategi. Men at udvikle en politik for værdiskabelse sætter både formålsparagraf og strategi i spil.

En politik for værdiskabelse skal både give retning og transparens og skal samtidig være et måleredskab for, om resultaterne af enkelte aktiviteter i en koncern lever op til det forventede.

Der er arbejdet med selve selskabets DNA

Hos **SEAS-NVE** har man ladet anbefalingerne være en anledning til at genbesøge alle centrale elementer i selskabets governance og taget et stort skridt og revideret både selskabets formålsparagraf, lanceret en ny strategi og arbejdet med politikken for værdiskabelse.

Bestyrelsesformand, Jens Stenbæk, siger, at det har været en større og givtig proces.

- Vi har taget udarbejdelsen af en politik for værdiskabelse meget seriøst. Den konkrete udformning har vi drøftet ad flere omgange i bestyrelse og repræsentantskab. Processen, der har taget godt et år, har i sig selv været værdiskabende og forstærket ejerskabet til vores fælles selskab.

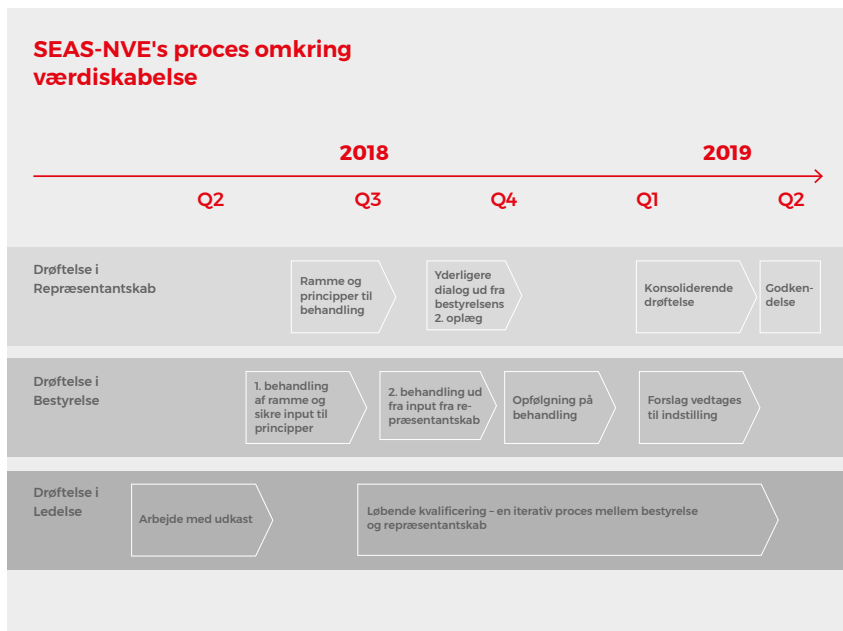

Kommunikation med interessenter

ANBEFALING 3

Oprethold en åben, løbende dialog mellem koncern og interessenter

FØLGER	FØLGER DELVIST	FØLGER IKKE
14	5	-

Sparring får kritik og gode idéer frem

SE's formand Jens Erik Platz holder 12 dialogmøder med mindre grupper af repræsentantskabet hvert halve år. Sammen med administrerende direktør Niels Duedahl og den øvrige direktion samt en stor del af bestyrelsen, tager han på turné i de enkelte valgkredse. Bestyrelsesmedlemmerne opfordres til at deltage på møder i flere kredse end der, hvor de selv er valgt.

Dialogmøderne har været praktiseret i en årrække og er indført for at øge dialogen og mindske afstanden mellem andelshaverne og ledelsen af selskabet – og for at sikre ejerskabet på alle niveauer i organisationen.

De almindelige repræsentantskabsmøder, hvor alle er samlet, består ofte af envejskommunikation, og der tages mere principielle beslutninger, mens dialogmøderne tillader debat og uddybende forklaringer. Repræsentantskabet er selskabets øverste myndighed, og derfor skal medlemmerne have et grundigt indblik i selskabet for at træffe gode beslutninger.

– Det er på de mindre møder, at vi har den ægte dialog om strategien og får bekymringerne, kritikken og de gode idéer frem, fortæller Jens Erik Platz.

Åbenhed og transparens er blevet nøgleord

EWII har siden 2017 arbejdet intensivt med energisektorens specifikke anbefalinger for god selskabsledelse, og selskabet rapporterede som branchens første allere-de i årsrapporten for 2017 på de dugfriske anbefalinger. Det sender et tydeligt signal om, at koncernen arbejder målrettet med åbenhed og ønsker at gå foran.

Hos EWII er ledelsen bevidst om, at det er nødvendigt for koncernens omdømme at skabe mere åbenhed. Det kommer naturligt efter en periode, hvor såvel EWII som landets øvrige energiselskaber er blevet kritiseret for lukkethed og manglende transparens. Derfor bliver der arbejdet målrettet med at øge åbenheden markant:

– Det gør vi blandt andet ved at have en positiv dialog med lokalpressen og journalister fra den landsdækkende presse. De er alle velkommen i vores hus, og vi inviterer dem med, når vi har særlige arrangementer, repræsentantskabsmøder, mm. – og vi ser pressen er vores medspillere, siger Anders Skovdal, der er bestyrelsesformand i EWII.

En tilgang til omverden, som er åben og positiv skaber gennemsigtighed og gode relationer til interne og eksterne interessenter. Blandt andet har EWIIs arbejde med en ny strategi favnet flere interessenter internt i koncernen, og også repræsentantskabet har haft en betydelig rolle:

– Som en del af vores strategiproces (i 2017 og 2018) har både repræsentantskab og bestyrelse sammen med ledelsen deltaget i gruppedrøftelser om bl.a. EWII's generelle formål, og hvordan vi skaber åbenhed. Samtidig har vi også involveret medarbejdere i strategigrupper på tværs af koncernens faglighed, siger Anders Skovdal.

Som en del af en ny retning arbejder EWII også dedikeret med fire spor i deres kommunikationsstrategi: Politisk, faglig, kommerciel og medarbejderrettet kommunikation. Hvert af de fire spor har til hensigt at åbne koncernen op for forskellige interessentgrupper.

Bestyrelsens opgaver og ansvar med at sikre værdiskabelse

ANBEFALING 4

Tilrettelæg bestyrelsesarbejdet sådan, at bestyrelsen løbende sætter og evaluerer den strategiske retning for koncernen

FØLGER	FØLGER DELVIST	FØLGER IKKE
19	-	-

Hvad ejernes er; skal ejerne have

Hos **Jysk Energi** har bestyrelsen besluttet en ny strategi, der sikrer, at det overskud, som koncernen genererer, årligt skal føres tilbage til ejerne på forskellige måder. Bestyrelsen tager år for år stilling til, hvordan overskuddet skal disponeres.

I 2018 kommer koncernen ud med et overskud på 22 mio. kroner, men i stedet for at øge egenkapitalen, har bestyrelsen bl.a. besluttet at reducere nettatariffen med 20 procent i 2019. Nettarif er den pris kunderne årligt

betaler for at kunne få leveret strøm og vedligeholdt distributionsnettet.

- Bestyrelsen har taget en strategisk beslutning om at tilgodese vores ejere. Derfor går en stor del af overskuddet tilbage til dem. Vi har ikke brug for at konsolidere os yderligere. Det er et paradigmeskift, som lovgivningen giver mulighed for, og som i vores optik rimer godt på at være forbrugerejet, siger bestyrelsesformand, Anton Bro.

Strategien sætter innovation i højsædet

AURA Energi har gennemført en grundig proces, der i 2018 resulterede i en ny koncernt strategi kaldet 'Vores AURA', som skal lede vejen for selskabet frem mod 2022. Strategien kan sammenfattes i et hus med 'andelshaverværdi' som tag støttet af fem bærende søjler på et fundament af medarbejderkompetencer.

AURA's strategiproces er et eksempel på, hvordan udviklingsforløb i forbrugerejede selskaber ofte er rundet af inddragende processer i flere led i et samarbejde mellem bestyrelse, direktion og medarbejdere. Bestyrelsen diskuterede sig frem til et oplæg i september 2017 og udviklede siden de enkelte strategielementer i en iterativ proces med repræsentantskabet – blandt andet ved at diskutere elementerne i grupper på 8-10 medlemmer ad gangen.

Strategien er bundet tæt op på den værdiskabelse, som bestyrelsen ønsker for koncernen. Bl.a. rummer strategien en klar formuleret ambition om at deltage aktivt i en bæredygtig innovation af samfundet.

Konkret har AURA afsat tre investeringspuljer til formålet: En på 400 millioner kroner til bæredygtige energinvesteringer med et forretningsmæssigt afkastkrav. En på 100 millioner kroner til innovative og bæredygtige energinvesteringer med et lavere, men stadig konkret afkastkrav samt én på 50 millioner i en innovationspulje med mere risiko. Her kan projekterne være bredere forankret inden for formålsparagraffen og giver ikke nødvendigvis alle forretningsmæssigt afkast.

– Diskussionerne viste os, at vi var meget enige om, at både bæredygtighed og innovation skulle være væsentlige elementer i vores nye strategi. I den sidste pulje på 50 millioner kroner er vores krav primært, om aktiviteterne skaber andelshaverværdi. Det er fint, hvis de også kommer til at give økonomisk afkast, men her er vi mere risikovillige og forberedt på, at projekterne ikke lykkes økonomisk, siger næstformand Lars Broni, der til daglig driver selvstændig advokatvirksomhed.

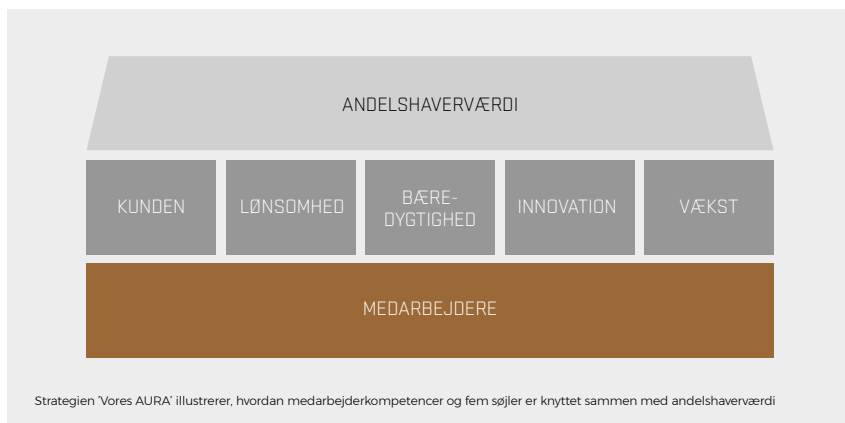

ANBEFALING 5

Før kontrol med koncernens politik for og arbejde med transparent funktionel adskillelse af monopol- og kommercielle aktiviteter

FØLGER	FØLGER DELVIST	FØLGER IKKE
17	2	-

E-læring og auditrapport på dagsordenen

'Intern Overvågning' er ét blandt flere tiltag hos **Eniig** i arbejdet med at sikre funktionel adskillelse. Det interne overvågningsprogram omfatter kravene i elforsyningsloven og de dertilhørende 10 risikoområder.

For at sikre implementering og efterlevelse sender Eniig sine medarbejdere på e-læringskursuset 'Ikke-diskriminerende adfærd og intern overvågning', der er udviklet af Dansk Energi. Eniig bruger statusrapporterne fra de gennemførte kurser til at følge op på gennemførelsesgrader og succesfulde gennemførelser.

Derudover får Eniig hvert år udarbejdet en ekstern audit af det interne overvågningsprogram som en del af kontrollen med transparent funktionel adskillelse af monopolaktiviteter og kommercielle aktiviteter.

- Vi ser anvendelsen af ekstern audit som et vigtigt element i at sikre den funktionelle adskillelse i koncernen. I ledelsen behandler vi auditrapporten, som giver et udefrakommende syn på, hvordan Eniig i hverdagen lykkes med at sikre den funktionelle adskillelse.

Auditrapporten vidner om, at direktionen prioriterer funktionel adskillelse højt og arbejder seriøst med at efterleve kravet, fortæller Eniig's nylvalgte bestyrelsesformand Christian Greve.

Nye navne til netselskaber

Energiselskaberne har i løbet af 2018 arbejdet på højtryk for at hvert forretningsområde har deres eget navn og logo. Det er en del af kravet om identitetsmæssig adskillelse mellem distributionselskab og kommercielle aktiviteter jf. elforsyningslovens § 20 b.

Med de nye visuelle identiteter er det lettere for kunderne at kende forskel på energiselskabernes monopolaktiviteter og kommercielle aktiviteter. Se her, hvad nogle af energikoncernerne har døbt deres netselskaber.



Bestyrelsens sammensætning

ANBEFALING 6

Sæt rammer for bestyrelsens størrelse og organisering med blik for, at bestyrelsesarbejdet skal kunne foregå effektivt, dynamisk og strategisk

FØLGER	FØLGER DELVIST	FØLGER IKKE
14	5	-

Banen er kridtet op – lad arbejdet begynde

I SE besluttede repræsentantskabet i 2017, at bestyrelsen fra foråret 2019 skal have 14 medlemmer: 12 bestyrelsesmedlemmer valgt i 12 valgkredse og to medarbejdervalgte bestyrelsesmedlemmer.

Når bestyrelsesmedlemmerne er valgt, konstituerer bestyrelsen sig med et formandskab bestående af én formand og to næstformænd. Vedtægterne for SE a.m.b.a. fastlægger, at bestyrelsesmedlemmer vælges for en periode på fire år, og at genvalg kan finde sted. Det er repræsentantskabet, der suverænt vælger bestyrelsen, og som dermed beslutter, hvornår der sker fornyelse blandt bestyrelsens medlemmer.

Formandskabet forbereder bestyrelsesmøderne i samarbejde med direktionen. Dagsorden og bilag til bestyrelsesmøderne tilgår bestyrelsen en uge inden møderne. Referat tilgår bestyrelsen en uge efter møderne. Repræsentantskabet orienteres om de overordnede punkter på dagsordenen og får efter møderne en orientering baseret på referatet – begge dele via SE Extranet. Dagsordenen struktureres, så det på forhånd er tydeligt,

hvilke punkter der er til henholdsvis beslutning (indstilling), drøftelse og orientering samt hvilke punkter, der har karakter af meddelelser.

Formandskabet er i løbende dialog med direktionen mellem møderne efter behov, ligesom formandskabet sikrer relevant orientering til bestyrelsen mellem møderne. Bestyrelsen forholder sig løbende kritisk til tidligere truffne beslutninger, når omstændighederne fordrer det.

Bestyrelsen har desuden nedsat et revisions- og risikoudvalg til nærmere afdækning af koncernens risici m.v. med henblik på nærmere behandling i bestyrelsen.

Vedtægter giver bestyrelsen nyt blod

Hos **Thy-Mors Energi** blev kriterierne for valg af bestyrelsesmedlemmer tilrettet i vedtægterne på et repræsentantskabsmøde i maj 2018. Her blev der også indsat en højeste alder for valg til bestyrelsen samt længde på valgperioden. Der er p.t. ni medlemmer af bestyrelsen, der konstituerer sig selv med formand og næstformand. Det enkelte bestyrelsesmedlem er på valg til bestyrelsen hvert tredje år.

ANBEFALING 7

Lav årligt en redegørelse for de nødvendige kompetencer og den optimale sammensætning af bestyrelsen

FØLGER	FØLGER DELVIST	FØLGER IKKE
8	8	3

Kompetencematrix sikrer strategisk udvikling

NRGI's bestyrelse udarbejder hvert år op til bestyrelsesvalget en redegørelse for kompetencebehovet i den kommende periode.

– Vi tager år for år stilling til, hvilke kompetencer vi har brug for i arbejdet med den strategiske udvikling af NRCi og opfølgning på koncernniveau. Kompetenceprofilen sender vi derefter til repræsentantskabet inden valget af bestyrelsesmedlemmer, så de kan vurdere de opstillede kandidater i forhold til kompetencebehovet og afgive deres stemme derefter, forklarer bestyrelsesformand Eva Ryberg.

I den seneste kompetenceafdækning skriver bestyrelsen, at alle medlemmer bør besidde integritet, ansvarlighed, fairness, finansiel forståelse, engagement og et ønske om at bidrage til innovation og udvikling af NRCi. I bestyrelsen bør der derudover være direkte erfaring med at lede virksomheder og organisationer inden for NRCi's forretningsområder.

Sammensætning afspejler repræsentantskab

NRGI's bestyrelse prioriterer, at bestyrelsessammensætningen afspejler andelshaverne og derfor bør tilstræbe diversitet i forhold til køn, alder og etnicitet. Blandt medlemmerne i bestyrelsen tilstræbes det, at der er erfaring med:

- Generel ledelse af større virksomheder
- International erfaring
- Strategisk planlægning
- Forretningsudvikling
- Digitalisering
- Innovation/forskning/udvikling
- Grøn omstilling og bæredygtighed
- Arbejde fra folkelige/politiske bevægelser
- Finansiell styring og generel risikostyring
- Kommunikation og ejer/forbruger/andelshaverrelationer
- God selskabsledelse
- CSR
- Organisation og personaleledelse
- Tale og forstå engelsk på forhandlingsniveau

ANBEFALING 8

Prioritér kriteriet om uafhængighed af særinteresser i redegørelsen for de nødvendige kompetencer og den optimale sammensætning af bestyrelsen

FØLGER	FØLGER DELVIST	FØLGER IKKE
9	7	3

Særinteresser granskes fra begyndelsen

Hos **Tarm Elværk A.m.b.a.** er det del af adgangsbilletten til bestyrelsen, at man får vurderet sin valgbarhed med hensyn til kriteriet om uafhængighed.

– Hos os kan vi sætte hak ved, at den samlede bestyrelse er uafhængig af selskabets interesser. Over tid kan man som bestyrelsesmedlem smelte så meget sammen med selskabet, at man ikke forholder sig tilstrækkelig kritisk til sagerne. Fremadrettet vil vi også sikre, at der løbende vil være en overvægt af uafhængige bestyrelsesmedlemmer, ligesom vi ved nyvalg af bestyrelsesmedlemmer tager stilling til deres uafhængighed, fx om man har tætte arbejdsmæssige eller sociale relationer knyttet til selskabet, siger bestyrelsesformand Bent Østergård.

Mindre risiko for blinde vinkler

Hos **EWII** har man udført en række vedtægtsændringer, der skal sikre uafhængighed i den samlede bestyrelse og give balance mellem kontinuitet og fornyelse.

- Flertallet af medlemmerne i bestyrelsen er uafhængige af koncernen og bestyrelsen forholder sig løbende til om medlemmerne er uafhængige af særinteresser.
- Genvalg til bestyrelsen kan finde sted tre gange. Begrænsningen omkring genvalg blev indført i koncernens vedtægter ultimo 2017.
- Koncernens vedtægter og valgregler rummer en række bestemmelser vedrørende valgbarhed til repræsentantskab og bestyrelse.
- Koncernens vedtægter regulerer habilitetsreglerne for bestyrelsesmedlemmer.
- Bestyrelsen har valgt, at der ikke fastsættes en aldersgrænse for bestyrelsesmedlemmerne.
- Koncernen lever op til habilitetskravet i elforsyningsloven i forbindelse med valg af bestyrelse for distributionselskabet.

ANBEFALING 9

Muliggør, at der kan vælges eller udpeges bestyrelsesmedlemmer ud fra en særlig kompetencemæssig betragtning

FØLGER	FØLGER DELVIST	FØLGER IKKE
8	4	7

En latent mulighed aktiveres

RAH har for mange år siden gjort det muligt i sine vedtægter, at der kan vælges eller udpeges eksterne bestyrelsesmedlemmer som supplement til dem, der vælges på generalforsamlingen.

For mange øvrige forbrugerejede selskaber er tanken stadig fundamentalt ny og kræver i praksis mere end et år fra idéen er undfanget, og til en vedtægtsændring er vedtaget og gennemført.

RAH's vedtægter § 13

Bestyrelsen består af 5 medlemmer. Bestyrelsesmedlemmer vælges af Generalforsamlingen for 3 år ad gangen, således at 1-2 medlemmer er på valg hvert år. Generalforsamlingen kan, hvis der rettidigt er indkommet forslag herom, beslutte at udvide bestyrelsen med op til 2 medlemmer, således at bestyrelsen herefter kan bestå af op til 7 medlemmer. Valgperioden for disse 2 medlemmer er op til 3 år, idet valgperioden for de to medlemmer ikke må udløbe samme år. Genvalg kan finde sted. Generalforsamlingen kan tillige vælge op til 2 suppleanter.

Bestemmelsen blev for RAH's vedkommende en del af vedtægterne allerede i 2003.

I slutningen af 2018 besluttede RAH A.m.b.a.'s bestyrelse at gøre brug af bestemmelsen ved over for general-

forsamlingen i maj 2019 at indstille en ekstern kandidat til en bestyrelsespost. Beslutningen er truffet på baggrund af en grundig analyse af selskabets strategi, som peger på behovet for supplerende kompetencer.

Jørgen Poulsgaard, der er ny bestyrelsesformand i selskabet, siger om processen.

- Vi har i bestyrelsen haft en lang udviklingsproces både hvad angår en ny strategi, et intensivt uddannelsesforløb og en grundig selvevaluering. Det har samlet

set givet os et billede af, at vi på visse områder kan styrkes i forhold til nogle særlige faglige kompetencer. Vi prøver derfor at pege på en ekstern kandidat, som skal supplere os fem i en periode, og som vi er sikre på er et godt kort, der kan honorere vores kompetencekrav.

Fleksibel kompetencemuskel

Verdo-koncernens vedtægter åbner mulighed for, at der kan udpeges op til to eksterne medlemmer til bestyrelsen.

- Vi synes, at vores vedtægtsbestemte mulighed giver os et ekstra gear, som vi kan bruge, hvis det skulle blive nødvendigt. Fremtiden kan de færreste spå om,

så selvom vi gør en dyd ud af, at vores bestyrelse, der udpeges af repræsentantskabet, kompetencemæssigt matcher selskabets situation og behov, er det rart at kunne supplere med målrettede kompetencer i en periode, siger bestyrelsesformand Torben Høeg Bonde.

Verdos vedtægter § 7.1.

[...] Hvis bestyrelsen finder det hensigtsmæssigt kan den, i samråd med direktionen, udpege 1-2 eksterne bestyrelsesmedlemmer. Disse eksterne bestyrelsesmedlemmer skal godkendes af repræsentantskabet, før de kan indtræde i bestyrelsen. Eksterne bestyrelsesmedlemmer udpeges udenfor kredsen af repræsentantskabsmedlemmer og godkendes for den resterende del af den på valget værende valgperiode, jf. pkt. 4.6. Eksterne bestyrelsesmedlemmer indgår i bestyrelsen på samme vilkår, med samme pligter og med samme rettigheder som øvrige bestyrelsesmedlemmer.



” Der var en del ballade, da vi foreslog det i sin tid, men der ville være samme ballade, hvis vi ville afskaffe det i dag, og jeg vil absolut ikke undvære det. De eksterne medlemmer kan give en sparring til ledelsen om at drive en stor international koncern, som vi som landbrugsfolk ikke har en chance for. De eksterne medlemmers tilstedeværelse gør os alle sammen skarpere, og der er stor gensidig respekt mellem dem og andelshaverne.

Erik Bredholt, formand i Danish Crown, om at have uafhængige kapaciteter fra fx Grundfos, Danfoss og CBS i sin aktieselskabs-bestyrelse som supplement til de valgte andelshavere. Oplæg for energibranchens øverste ledere i januar 2019.

Bestyrelseskompetencer

ANBEFALING 10

Beskriv de enkelte bestyrelsesmedlemmers kompetencer i relation til koncernens drift og udvikling – og evaluér løbende

FØLGER	FØLGER DELVIST	FØLGER IKKE
8	7	4

Kompetencer kan kigges i kortene

Hos **Energi Fyn** arbejdede bestyrelsen i 2018 intensivt med at kortlægge alle bestyrelsesmedlemmers kompetencer og relevante erfaring. Bestyrelsen gennemførte blandt andet en selvevaluering for at tilvejebringe en kompetenceprofil. En profil som både klarlagde de kompetencer, som bestyrelsen vurderede var nødvendige samlet set, og angav hvert enkelt medlems kompetencer.

Redegørelsen af det enkelte medlems kompetencer er mundet ud i individuelle kompetencebeskrivelser, der giver besøgende på Energi Fyns hjemmeside et indtryk af, hvilke personer der sidder i bestyrelsen, og hvad deres baggrund er.

Sådan gjorde Energi Fyn

- Afholdte en workshop, hvor de lavede en bruttoliste over relevante kompetencer og prioriterede i listen – det kom der en fælles (ideel) kompetenceprofil ud af.
- Matchede medlemmerne individuelle kompetencer

op imod den ønskede fælles profil ved at bruge et såkaldt radardiagram.

- Identificerede gabet mellem de ønskede og de eksisterende kompetencer i bestyrelsen, som synliggjorde, hvilke kompetencer de med fordel kan rekruttere efter i nye bestyrelsesprofiler eller kompetenceudvikle sig til.

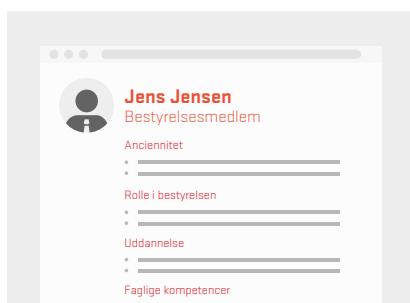



ANBEFALING 11

Deltag løbende i uddannelsesforløb med fokus på såvel god selskabsledelse som branchens og markedets specifikke dynamik og udvikling

FØLGER	FØLGER DELVIST	FØLGER IKKE
12	6	1

Del af det gode selskab

Bestyrelsen i **Energi Ikast A.m.b.a** har det højt på dagsordenen at være ajour med bestyrelses- og ledelseskompetencer. Bestyrelsen deltog som nogle af de første i Dansk Energis nye kurser i god selskabsledelse, der blev udbudt første gang i 2018, og vurderer hvert år behovet for at styrke samarbejdet og sikre fagligheden.

Formand Bjarne Andersen er glad for, at bestyrelsen deltager i fælles udviklingsforløb og lægger vægt på, at det styrker det samlede kompetenceniveau.

- Vi er en bestyrelse, der af egen drift gerne vil holde os orienteret om det, der sker i energibranchen og om, hvad god ledelse egentlig er. Udover at vi som bestyrelsesmedlemmer kommer med hver vores baggrund, og derfor supplerer hinanden godt, så er vi opsatte på at styrke vores netværk på tværs i branchen og opfylde de krav, der er til bestyrelser i dag. De går blandt andet på, at bestyrelsen er vigtig i forhold til at give strategisk retning og være skarp på værdiskabelsen, men også i forhold til at skabe et godt samspil med direktionen og kontrollere, at alt går rigtigt for sig.



” Jeg har haft fornøjelsen at arbejde med Dansk Energi under udarbejdelsen af anbefalingerne – og jeg har erfaring med implementering af anbefalingerne for børsnoterede selskaber. Jeg kan med glæde konstatere, at der arbejdes lige så ihærdigt med implementering i energisektoren, som der blev i de børsnoterede selskaber for 15 år siden. Af erfaring ved jeg, at ”ting tager tid”, men hvis man konstant arbejder med det – og bl.a. dygtiggør sig – f.eks. gennem kurser i Dansk Energis regi – så bliver det bedre og bedre. Jeg har selv haft fornøjelsen af at undervise på et af kurserne for forbrugerejede virksomheder, hvor engagementet og seriøsiteten var høj.

Sten Scheibye, medlem af Komitéen for god Selskabsledelse (2003-2011) og formand for samme komité (2009-2011)

Faglige kurser for de folkevalgte

SE udbyder selv kurser til repræsentantskabs- og bestyrelsesmedlemmer, så de kan blive klædt på til deres rolle og have den fornødne indsigt i de forretningsområder, der er under SE's paraply.

De folkevalgte kan fx blive klogere på, hvad elnettet er for en størrelse, og hvordan det reguleres; hvordan udviklingen inden for TV, internet og telefoni forløber; eller

hvordan man læser, forstår og kontrollerer et regnskab. Underviserne på kurserne er ledere i SE med stor indsigt i de områder, der undervises i.

Godt halvdelen af de cirka 320 repræsentantskabsmedlemmer, der sad i den valgperiode, der sluttede ved årsskiftet 2018/2019, har været på mindst ét af kurserne – nogle har deltaget på flere.



Øvrige ledelsesforhold

ANBEFALING 12

Udform en klar og overskuelig vederlagspolitik og offentliggør det samlede vederlag, som hvert enkelt medlem af bestyrelsen og direktionen modtager

FØLGER	FØLGER DELVIST	FØLGER IKKE
12	6	1

” EWII er et energiselskab. Jeg aflønnes med 2.800.000 kr. årligt samt en bil inden for en skattepligtig ramme på 800.000 kr. Jeg har ingen bonusordning og modtager ingen pension.

Lars Bonderup Bjørn, adm. direktør i EWII i årsrapporten for 2017.

Ingen incitamentsprogrammer

RAH A.m.b.a. skriver om sin vederlagspolitik i selskabets afrapportering:

”Bestyrelsen og direktion aflønnes markedskonformt under hensyntagen til arbejdsopgavens ansvar og omfang og med respekt for aflønningen i det omkringliggende erhvervsliv. Der er ingen incitamentsprogrammer i gagen til RAH's medarbejdere, direktion og bestyrelse. Der er alene sædvanlige arbejdsmarkeds-pensioner til selskabets medarbejdere og direktion”.

De konkrete vederlagsbeløb for bestyrelse og direktion oplyses i en særskilt vederlagsrapport på RAH A.m.b.a.'s hjemmeside.

Klare rammer om vederlag

”Bestyrelsen og repræsentantskabet har godkendt vederlagspolitik for bestyrelsen og repræsentantskabet. Bestyrelsen har ikke resultatafhængige honorarelementer. Bestyrelsen følger løbende vederlagspolitikken i branchen. Honoraret reguleres årligt i henhold til nettoprisindekset. Bestyrelsen har behandlet vederlag til direktionen i forbindelse med nyansættelse i 2017. Vederlag til hvert medlem af bestyrelsen og direktionen offentliggøres på selskabet hjemmeside i henhold til anbefalingerne fra Dansk Energi.”

NRCI i afrapportering om god selskabsledelse, maj 2018. Vederlag og vederlagspolitik kan ses på nrinfo.dk.

ANBEFALING 13

Lav tydelige retningslinjer for sponsorer, der er begrænset til målrettede, specifikke segmenter eller situationer

FØLGER	FØLGER DELVIST	FØLGER IKKE
18	-	1

Sponsorer følger præcise kriterier

Mange selskaber har i 2018 arbejdet aktivt med at definere en sponsorpolitik, som er up to date med selskabets værdier og etiske retningslinjer. Her er uddrag af fire selskabers retningslinjer.

GEV

GEV ønsker at være et synligt, selvstændigt og lokalt forankret multiforsyningsselskab, der forsyner sine andelshavere med el, vand, varme og fibernet.

GEV samarbejder med lokale partnere inden for sport og kultur, hvor der er et match mellem GEV, vores vision, værdier og det pågældende sponsorat. Vi har derfor udarbejdet en sponsorpolitik, så alle ansøgere har det bedste mulige udgangspunkt for at ansøge om et sponsorat fra GEV.

GEV støtter lokale klubber og foreninger. Vi vil gerne give noget tilbage til lokalsamfundet. Vi sponsorerer derfor gerne tiltag, der øger eller fastholder kompetencer og viden i foreninger i lokalområdet. Vores sponsorpolitik er baseret på et noget-for-noget princip og ikke velgørenhed, hvorfor begge parter skal drage nytte af samarbejdet.

EWII

EWII støtter

- Børn og unge - hvor vi ønsker at nå ud til mange.
- Lokalområdet, Vejen, Vejle, Fredericia, Middelfart og Kolding, hvor vi fordeler støtten ud fra antal kunder i de enkelte byer i Trekantområdet.
- Tiltag og aktiviteter, der giver god energi inden for sport, kultur og øvrige civilsamfund.

Vi støtter ikke:

- Enkeltpersoner.
- Politiske partier og foreninger.
- Religiøse organisationer eller religiøse formål.
- Aktiviteter, der kan være til skade for mennesker, dyr eller miljøet.

Thy-Mors Energi

Vi støtter den gode energi. Som andelshaver i Thy-Mors Energi gør du en lokal forskel.

Sammen støtter vi de gode initiativer og aktiviteter, der skaber lokal energi og fremmer udviklingen i Thy, på Mors og Thyholm:

- Vi støtter lokale foreninger og klubber. Vi sponsorerer bl.a. Bedsted Volley, Mors-Thy Håndbold og Thisted FC.
- Vi sikrer lynhurtig fiberforbindelse til alle i området. Vi er i fuld gang med at rulle fiber ud til alle andelshavere i Thy, på Mors og Thyholm.
- Vi hjælper med at spare energi. Få besøg af vores energirådgiver.
- Vi skaber arbejdspladser i lokalområdet. Vi har bl.a. +100 ansatte hos Thy-Mors Energi og beskæftiger herudover en lang række underleverandører i forbindelse med fiberudrulningen og vedligeholdelsen af elnettet.

NRGI

NRGi er et fællesskab af virksomheder, der arbejder for et velfungerende samfund og en renere planet baseret på sikre økonomiske valg. Gennem sponsorater kan vi understøtte vores rolle og virke i samfundet og indgå i samarbejder med andre, der deler denne ambition - til glæde for alle os der er her i dag, og alle dem der skal tage over efter os.

- Tilgangen er, at vi som udgangspunkt fokuserer på få og langsigtede sponsorater for på den måde at skabe mest mulig værdi gennem kvalitet og genkendelighed.
- NRGi-koncernen støtter af principielle grunde ikke politiske partier eller religiøse formål.
- Udbetalinger fra NRGi's Værdipulje er ikke omfattet af denne sponsorpolitik. Sponsorpolitikken omfatter alle virksomheder i NRGi-koncernen, dog undtaget associerede virksomheder, der kan have egne politikker.
- Koncernens netselskab KONSTANT indgår ikke sponsorater.

ANBEFALING 14

Understøt en nødvendig dialog og informationsudveksling med koncernens revisor

FØLGER	FØLGER DELVIST	FØLGER IKKE
19	-	-

Et regnskab skal være til at forstå

Hos **GEV** er det ikke noget nyt, at bestyrelsen har mulighed for dialog med revisor – det anses som noget helt naturligt. Det er vigtigt at kunne forstå regnskabet og stille spørgsmål. Men anbefalingen har alligevel afstedkommet nogle yderligere procedurer, som styrker governance på området:

- Vores rolle med hensyn til revisionen indebærer bl.a., at bestyrelsen i marts/april hvert år behandler og god-

kender årsregnskabet. Det vil sige, at på det bestyrelsesmøde, hvor årsregnskabet gennemgås og godkendes, der deltager koncernens revisor også. Revisionen fremlægger revisionsprotokollen, og så kan bestyrelsen stille spørgsmål til revisoren. Vi har også indført, at hvis det ønskes, kan samtalen med revisor være uden direktionens tilstedeværelse. Det synes vi giver den nødvendige armslængde, siger bestyrelsesformand Jørgen Kristensen.

ANBEFALING 15

Etablér en whistleblower-ordning

FØLGER	FØLGER DELVIST	FØLGER IKKE
6	6	7

Anonym ordning kan afsløre mistænkelig adfærd

Bornholms Energi & Forsyning har i 2018 etableret en whistleblower-ordning. Selvom virksomheden hører til blandt de mindre energikoncerner, har de alligevel set det som en naturlig forlængelse af ønsket om at være en ansvarlig virksomhed.

- Selvom virksomheden ikke tæller flere hundrede medarbejdere, vil vi gerne sende et klart signal til de ansatte, vores eksterne samarbejdspartnere og vores omverden om, at virksomheden vægter etik og ordentlighed højt. Vi gør os umage med at lave gode produkter og services og samtidig fremme en tillidsbaseret arbejdsplads. Men som bestyrelse vil vi gerne sikre os, at skulle der ske en

alvorlig forseelse i forretningen, så er der flere muligheder for at dæmme op for det. Der er en whistleblower-ordning et ud af flere greb, som vi mener er brugbare, siger bestyrelsesformand Lars Goldschmidt.

På sin hjemmeside skriver Bornholms Energi & Forsyning: "Bornholms Energi & Forsyning A/S vil være en åben og troværdig virksomhed, hvor der ikke må kunne sættes spørgsmålstegn ved ledelsens og medarbejdernes troværdighed. Vi ønsker, at eventuelle mistanker om adfærd og handlinger, der er i strid med lovgivningen eller Bornholms Energi & Forsynings egne regler, bliver undersøgt grundigt".

EjerForbrugerforum

EjerForbrugerforum rådgiver Dansk Energis bestyrelse i sager af værdimæssig eller folkelig karakter og diskuterer forbrugerpolitiske spørgsmål om energi.

Forummet blev etableret i 2016 som en del af en større organisationsændring i Dansk Energi og samler folkevalgte repræsentanter og folk fra topledelsen i virksomhederne i den danske energibranche.

I alt tæller EjerForbrugerforum omkring 100 personer, som mødes ca. en gang i kvartalet. Alle medlemmer af Dansk Energi har mulighed for at udpege op til tre personer fra enten bestyrelse eller direktion til forummet.

Formålet med EjerForbrugerforum er, at:

- Styrke Dansk Energis strategiske og værdimæssige retning
- Synliggøre branchens folkelige forankring og skabe debat
- Styrke netværket mellem formænd i branchen

Arbejdet ledes af et formandskab, som pt. består af formand Søren Thorsager, bestyrelsesformand i Energi Fyn, samt næstformændene Jens Stenbæk og Eva Ryberg, der er bestyrelsesformænd i henholdsvis SEAS-NVE og NRGi.



Dansk Energis kurser i god selskabsledelse

Dansk Energis bestyrelseskurser tager direkte afsæt i anbefalingerne for god selskabsledelse og kombinerer branchekendskab med kernekompetencer i bestyrelsesarbejdet.

Dansk Energi har siden 2018 udbudt branchespecifikke kurser i god selskabsledelse, der er målrettet bestyrelserne i energiselskaberne. Der er indtil nu blevet gennemført tre kurser med i alt cirka 70 deltagere.

Kurserne udbydes både i 'åben form', hvor bestyrelsesmedlemmer i branchen kan tilmelde sig enkeltvis, og som lukkede hold, hvor hele bestyrelser i enkelte selskaber kan få et intensivt forløb for sig selv. Hvor det første har fokus på vidensinput, videndeling og erfaringsudveksling, giver de virksomhedsrettede mulighed for at arbejde i dybden med konkrete og selskabsaktuelle problemstillinger.

TEMAER

- God selskabsledelse – blød lovgivning, hårde domme
- Bestyrelsens ansvar og roller
- Energisektorens demokratiske model
- Rammer, regler og regulering
- Bestyrelsessammensætning og -kompetencer
- Værdiskabelse i økonomiske termer
- Bæredygtige bundlinjer
- Revision og bestyrelsens kontrolfunktion
- Aktivt ejerskab i demokratiske virksomheder
- Kommunikation med interessenter

” På kurserne giver vi anbefalingerne til god selskabsledelse konkret liv og omsætter dem i vigtige temaer og dilemmadrøftelser om bestyrelsens kompetencer og sammensætning samt opgaver og ansvar i forhold til værdiskabelse. Samtidig diskuterer vi andelsejerskabet, der er en hjørnesten i energibranchen, og taler om, hvordan man aktiverer flere af de ofte mange tusinde ejere.

Ida Marie Behr, chefkonsulent i Dansk Energi og tilrettelægger af Dansk Energis bestyrelseskurser







Læs mere på
danskenergi.dk



DANSK ENERGI
VODROFFSVEJ 59
1900 FREDERIKSBERG

+45 35 300 400
WWW.DANSKENERGI.DK
DE@DANSKENERGI.DK

 [FACEBOOK.COM/DANSKENERGI](https://www.facebook.com/danskenergi)
 [LINKEDIN.COM/COMPANY/DANSK-ENERGI](https://www.linkedin.com/company/dansk-energi)
 [TWITTER.COM/DANSKENERGI](https://twitter.com/danskenergi)

EY | Assurance | Tax | Transactions | Advisory

Om EY

EY er en af verdens førende organisationer inden for revision, skat, transaktioner og rådgivning. Den indsigt og de ydelser, vi leverer, hjælper med at opbygge tillid til kapitalmarkederne og den globale økonomi. Vi udvikler dygtige ledere og medarbejdere, som sammen leverer det, vi lover vores interessenter og bidrager til, at arbejdsverdenen og arbejdslivet fungerer bedre - for vores medarbejdere, vores kunder og det omgivende samfund.

EY henviser til den globale organisation og kan referere til et eller flere medlemsfirmaer inden for Ernst & Young Global Limited, som hver især udgør en selvstændig juridisk enhed. Ernst & Young Global Limited, som er et engelsk 'company limited by guarantee', yder ikke kunderådgivning. Flere oplysninger om vores organisation kan findes på ey.com.

© 2019 Ernst & Young P/S. CVR-nr. 30700228

All Rights Reserved.

Dette materiale er udarbejdet alene til orientering, og oplysningerne i det tilsigter ikke at være fyldestgørende, og de træder ikke i stedet for udførlige analyser eller udøvelsen af professionelle skøn. I konkrete sager opfordres brugere til at henvende sig til EY's rådgivere.

ey.com/dk